

بَهجة المعرفة

موسوعة عالمية مصورة

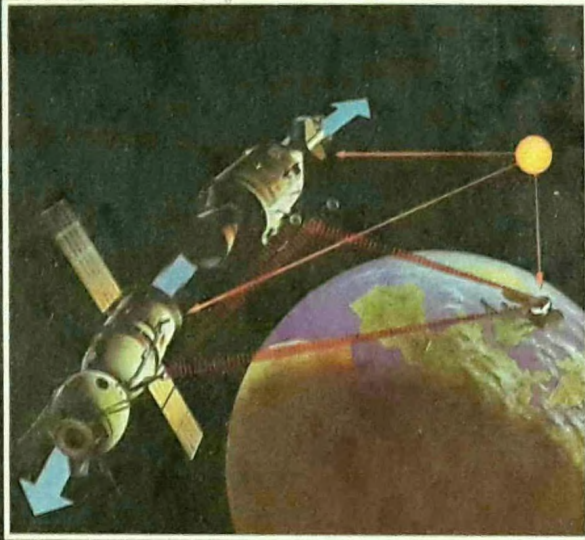

Digitized by Ahmed Barod



Digitized by Ahmed Barod



المجموعة الأولى

العلم

مكتبة
الشيخ
الشيخ
الشيخ

الجمعية الأولى



الجمعية الأولى



شركة المطابع والنشر
والتوزيع والامانة

هذه الموسوعة

لأول مرة في لغتنا العربية .
لأول مرة في تاريخنا بأسره .
تصدر لدينا موسوعة مصورة
ومعدة فعلاً على مستوى العمل
الموسوعي .

لم يكن بوسعنا ان نتجاهل هذا النقص
في ملكتنا العربية . ولم يكن
من خطتنا ان نؤيد بأي عمل للبحاري
مستويات الموسوعات الحديثة
في أكثر لغات العالم متساوية .
وقد أنقذتنا بعض الوقت ونحن
نبحث جاهدون عما يدعى عادة باسم
"الحل الوسط" ، لكن البحث نفسه
لم يعد لنا شيئاً سوى انه ليس شيئاً
حل وسط لأداء أي عمل جدي .
فماذا فعلنا ؟

سؤال سهو نرجو حقاً ، لكن اجابته
الصحيحة لا تقع في نطاق هذه
المتكبره ومعدها أو هذا الكتاب
كلا . انها تقع في عشرة مجلدات
تضم حوالي اربعه آلاف صفحة
والكثير من عشرة آلاف صورة . وجسد
حسانه محروم وستام طول أربع
سنوات كاملة .

الصداق النبؤوم

المجموعه الأولى

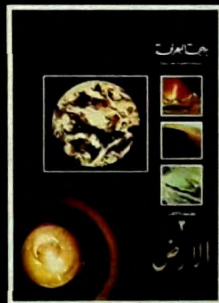
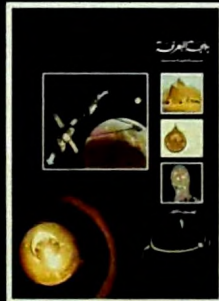
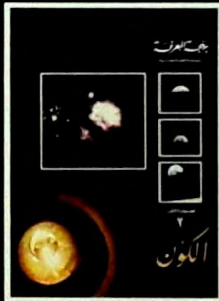

بِسْمِ اللَّهِ الرَّحْمَنِ الرَّحِيمِ

بهجة المعرفة
موسوعة علمية مصورة

العلم

المجموعة الأولى

١



جميع الحقوق محفوظة
للشركة العامة للنشر والتوزيع والاعلان



The Joy of Knowledge Encyclopaedia
© Mitchell Beazley Encyclopaedias Ltd. 1976

The Joy of Knowledge Encyclopaedia Colourpaedia
© Mitchell Beazley Encyclopaedias Ltd. 1976

Derived from the Joy of Knowledge «TM» Services

The Publishers declare that an important part of
the illustrations was derived from the I. V. R.
Artwork Bank © 1974

Digitized by Ahmed Barod

هيئة تحرير الموسوعة :

إشراف : الصّادق النيّوم
رئيس قسم التحرير : الدكتور كريم عزقول
المدير الفني : فاروق البقيلي

ساحم في إعداد هذا الجلد :

مراجعة :

ترجمة :

الدكتور خليل الجر

الدكتور ميخائيل كريدي

- دكتور بالفلسفة من جامعة
السوربون
- عضو المجمع العام للفلاسفة
الفرنسيين
- عميد كلية التربية في الجامعة
البنانية

- دكتور بالفيزياء من جامعات
الولايات المتحدة
- مدير كلية التربية في الجامعة
البنانية

الدكتور رياض بدرو

الدكتور سامي رزق

- دكتور في الكيمياء من جامعات
الولايات المتحدة
- استاذ في كلية التربية -
الجامعة اللبنانية

- دكتور دولة في الحقوق - فرنسا
- مجاز في الآداب من جامعة
ليون - فرنسا

فهرس

٧٨	الخطوط والزوايا : حساب المتثلثات	٨	هذه الموسوعة
٨٢	السطوح والاحجام : الهندسة الفراغية	١٤	خطة التحرير
٨٦	الشكل والتماثل	٢٠	مدخل
٩٠	الطوبولوجيا		العلم من ما قبل التاريخ الى التاريخ القديم
٩٤	الرياضيات وعلم الخرائط	٢٦	دور العرب في تطوير العلوم ونقلها الى الغرب
٩٨	الوقائع وعلم الاحصاء	٣٠	العلم من عهد الخيمياء الى عصر العقلانية
١٠٢	الصدفة والاحتمال	٣٤	الرياضيات والحضارة
١٠٦	مقياس الكون	٣٨	قواعد الاعداد
١١٠	ما هي الذرة	٤٢	لغة الاعداد
١١٤	الفيزياء النووية	٤٦	القياسات والابعاد
١١٨	ما وراء الذرة	٥٠	البحث عن الكميات المجهولة : الجبر
١٢٢	طبيعة الطاقة	٥٤	المنحنيات الرياضية
١٢٦	علم توازن القوى	٥٨	اللوغاريثمات والمسطرة الحاسبة
١٣٠	التجاذب والتنافر	٦٢	المجموعات والزُمر
١٣٤	السرعة والتسارع		دراسة الكميات المتغيرة : الحساب
١٣٨	الحركات الدائرية والاهتزازية	٦٦	الخطوط والاشكال : الهندسة
١٤٢	الضغط والمنسوب	٧٠	
١٤٦	ما هو الصوت ؟		
١٥٠	الاصوات الموسيقية		
١٥٤	حالات المادّة : الغازات		
١٥٨	حالات المادّة : السوائل		



المبادئ الالكترونية	
الأساسية	٢٤٦
ما هي الكيمياء	٢٥٠
تصنيف العناصر الكيميائية	٢٥٤
مجموعات العناصر	
الكيميائية	٢٥٨
ترابط الذرات	٢٦٢
الجزيئات البسيطة وبنيتها	٢٦٦
الجزيئات المعقدة وبنيتها	٢٧٠
المحاليل الكيميائية	٢٧٤
التفاعلات الكيميائية	
الاساسية	٢٧٨
الكيمياء الكهربائية	٢٨٢
التحليل الكيميائي	٢٨٦
نحو كيمياء الحياة	٢٩٠
البيوكيمياء : كيمياء الحياة	٢٩٤
البوليمرات :	
الجزيئات العملاقة	٢٩٨

متفرقات

« اقرأ أيضاً »
معجم المصطلحات العلمية

حالات المادة :	
الاجسام الصلبة	١٦٢
درجة الحرارة	١٦٦
الديناميكا الحرارية	١٧٠
نحو الصفر المطلق	١٧٤
حدود الضغوط	١٧٨
الضوء واللون	١٨٢
المرايا والعدسات	١٨٦
الموجات الضوئية	١٩٠
سرعة الضوء	١٩٤
فكرة النسبية	١٩٨
طاقة الضوء	٢٠٢
طاقة الليزر	٢٠٦
ما هي الكهرباء ؟	٢١٠
ما هو التيار الكهربائي ؟	٢١٤
المغناطيسية	٢١٨
الكهرطيسية	٢٢٢
أوجه استعمال المغنطيسات	٢٢٦
المحولات والمحركات	
والديناموات	٢٣٠
التيار المستمر	٢٣٤
التيار المتناوب	٢٣٨
النصف موضلات	٢٤٢

هذه الموسوعة

لأول مرة في لغتنا العربية .

لأول مرة في تاريخنا بأسره ، تصدر عندنا موسوعة مصورة ومعدة فعلاً على مستوى العمل الموسوعي . لم يكن بوسعنا أن نتجاهل هذا النقص في مكتبتنا العربية ، ولم يكن من خطتنا أن نوفيه بأي عمل لا يجاري مستويات الموسوعات الحديثة في أكثر لغات العالم تقدماً . وقد انفقنا بعض الوقت ونحن نبحث جاهدين عما يدعى عادة باسم « الحل الوسط » ، لكن البحث نفسه لم يعلمنا شيئاً سوى أنه ليس ثمة حل وسط لأداء أي عمل جدي .

وذهبنا الى القمة .

اتصلنا بدور النشر شرقاً وغرباً ، وفحصنا اعمالهم بكل ما في حوزتنا من رغبة في التدقيق ، واخترنا أفضل - واحدث - عمل بينها ، ثم اندفعنا نفاوض على حقوق نشره في ملحمة مرهقة ، وغربية بعض الشيء عن عالم منتجعي الموسوعات في الغرب . فلم تكن نفاوض على الثمن ، بل على حقنا في تنقيح المادة ، وكان ذلك الطلب يدهشهم - احياناً - أكثر مما نتمنى .

بالتدريج تعلمنا أن نشرح لهم موقفنا .
بالتدريج بدأنا نقتنعهم بأننا لا نريد أن
ننقل عملهم الى اللغة العربية ، بل نريد
ان نعدّ لأنفسنا موسوعة عربية تحضنا ،
وتعكس روحنا وبيئتنا وذوقنا ، وترى
الاشياء من وجهة نظرنا ، اذا كان لا بد أن
تراها من وجهة نظر أمة ما .

وتقبّلوا فكرتنا في دار ميتشل بيزلي ذات
السدور الرائد في ابتكار الموسوعات
المصورة ، وانفتح الباب الذي ظل مغلقاً
طوال تاريخنا القديم والحديث على حد
سواء ، وبدأنا بالعمل لتقديم اول انتاج
موسوعي متكامل في لغتنا العربية ، بعد
ان تقرر خطة التنفيذ خلال جلسة شبه
عائلية بين ثلاثة من المسؤولين عن
التنفيذ .

في تلك الجلسة تقرر اولاً اننا سنواجه
مشكلة صعبة في نقل المصطلحات الى حد
قد يدعوننا احياناً الى استعمال الكلمة

اللاتينية حرفياً . وبالنسبة لهذه النقطة ،
كان الحل الوحيد لدينا هو أن نوكل الترجمة
الى اساتذة جامعيين في المادة نفسها ، وليس فقط الى
مجرد مترجمين ، في محاولة حافلة بالتوقعات لحمل
الخبير العربي على مواجهة مشاكل لغته المعاصرة ،
واشراكه في مسئولية البحث عن الكلمة الأفضل
والاكثر قرباً الى روح ثقافتنا وشخصيتنا .

ابعد من ذلك لم يكن بوسعنا - ولم يكن من حقنا
أصلاً - أن نمضي شيراً واحداً . فنحن لا نتصدى
لكتابة لغة جديدة للعرب ، بل لتسجيل معلومات
جديدة في لغتهم ، وهي اقصى مهمة تستطيع أية
موسوعة أن تؤديها .

في تلك الجلسة تقرر أيضاً أن الترجمة على أي حال
ليست هي وحدها كل المشكلة . فمنهج التحرير
نفسه في تغطية مواد الموسوعة الانجليزية منهج لا
يلبي جميع احتياجاتنا . أنه يبيء لنا مادة علمية ممتازة
العرض والتنسيق في مجلدات « الكون »
و « الأرض » و « الحياة » ، لكن اهتماماته في مجلدات
اخرى مثل « الانسان والمجتمع » ، و « مسيرة



- من مواضيع الجلد :
- النظرية الذرية
 - الحرارة والضوء والصورة
 - الكهرباء
 - الكيمياء . . .

الحضارة ، ، لا تغطي كثيراً مما يهمننا نحن في الدرجة الأولى .

بالنسبة لهذه النقطة كان الحل لدينا هو أن نعيد اخراج الموسوعة بأسرها في مجموعتين : -

المجموعة الأولى موجهة لتغطية ميادين العلوم الطبيعية المعاصرة في المجلدات الخمسة التالية :

- ١ (العلم
- ٢ (الكون
- ٣ (الأرض
- ٤ (الحياة
- ٥ (الاداة والآلة

وصفة هذه المجموعة انها تتعامل مع حقائق علمية مجردة . ودورنا فيها هو اننا



- وسائل النقل
- الأسلحة
- الهندسة
- الصناعات الكيميائية . . .



- كيف بدأت الحياة ؟
- النبات
- الحشرات والسمك
- الطيور والدينيات . . .



- تركيب الأرض
- البحار والمحيطات
- المناخ والطقس
- مصادر الغذاء والطاقة . . .



- علوم الفضاء
- المجموعة الشمسية
- النجوم وخرائط النجوم
- الإنسان والفضاء . . .

جانبيين مختلفين في وقت واحد . فمنهج المحرر الأوربي هو أن ينظر الى ميادين العلوم الانسانية في أوروبا ، ويركز بحوث النص على قضايا المجتمع والتاريخ فيها ، مقابل أن يكتفي بتغطية شبه عامة لمعظم ما يقع خارج هذا الأطار . ومشكلتنا نحن في الطرف الاخر أن هذا المنهج يلزمنا بتفاصيل لا نحتاج اليها عن أوروبا ، ويحرمنا معلومات اساسية نحتاج اليها اكثر عن مجتمعنا وتاريخنا وطبيعة قضاياها التي نتعامل معها . وكان الأمر كله بالنسبة لنا مجرد دعوة للاختيار بين أن نقل المجموعة الى اللغة العربية وبين أن نعدّ لأنفسنا مجموعة عربية تحضنا . هذه المرة لم تكن مشكلتنا ان نجد حلاً ، بل أن نتفق على اتخاذ قرار . وقد اعترانا التردد ، وارتفعت اصواتنا بعض الشيء ، ونحن نعدد لأنفسنا انواع المصاعب والاحتمالات . لكن ذلك فيما يبدو مجرد

نقلنا جميع معلوماتها بأمانة ودقة . وما نتوقه منها هو أن تسد الثغرة الهائلة - والشديدة الوضوح - في مكتبتنا العربية في ما يخص حقل المعرفة المصورة بالذات . المجموعة الثانية موجهة لتغطية ميادين العلوم الانسانية في خمسة مجلدات اخرى هي :

- ١) هذا الانسان
 - ٢) الانسان والمجتمع
 - ٣) مسيرة الحضارة مجلد أول
 - ٤) مسيرة الحضارة مجلد ثان
 - ٥) مسيرة الحضارة مجلد ثالث
- وصفة هذه المجموعة أن خطة تحريرها بحكم طبيعة العلوم الانسانية نفسها خطة لا يمكن اداؤها من



من مواضيع المجلد :

- قصة التطور
- كيف يعمل جسدك وينمو ؟
- الصحة والمرض
- مراحل العمر المختلفة . . .

جزء متوقع من أية جلسة مخصصة لالتخاذ قرارات صعبة . فقد انتهى الأمر بيننا بالاتفاق على أي حال ، وانفقنا جميعاً على اختيار الطريق الأطول والأكثر تعقيداً . رأينا أن نعيد توزيع النص . أن نتدخل لتتقح المادة . أن نحذف . أن نضيف . ورأينا أن ذلك يعني في الواقع اننا سنعدُّ كثيراً من فصول هذه المجموعة بأنفسنا ، مما يتطلب بدوره أن نلتزم أيضاً بالمستوى الرفيع - والمبتكر - لـإخراج النص في نسخته الاصلية . فماذا فعلنا ؟ قمنا بتقسيم مواد المجموعة الثانية الى ثلاثة اقسام :

القسم الأول : دراسة علمية منفصلة من مجلدين ، احدهما يضم معظم المعلومات المتوفرة الآن عن الانسان وتطوره ، ووظائف اعضائه وتشريح

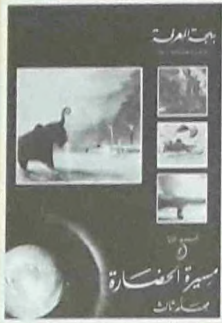

- استعمار العالم العربي
- الحرب العالمية الأولى
- حركات التحرير في العالم العربي
- الحرب العالمية الثانية

- أوربا في القرن الرابع عشر
- اكتشاف أمريكا
- العشانيون
- مطلع عصر الاستعمار

- نشأة المجتمعات
- امبراطوريات العالم القديم
- ظهور الاسلام
- المغول في بغداد

- عن الموت والحياة
- الانسان والدين
- السياسة
- القانون

واحد ، يتبعه في وقت لاحق اطلس تاريخي للوطن العربي . ومنذ بداية هذا القسم كنا قد افترقنا كثيراً عن النص الاجنبي ، وكنا نعرف على وجه اليقين اننا هذه المرة لا بد ان نعد معظم المادة بأنفسنا .
فماذا فعلنا ؟

سؤال بديهي حقاً ، لكن اجابته الصحيحة لا تقع في نطاق هذه المقدمة وحدها او هذا الكتاب كله . انها تقع في عشرة مجلدات ، تضم اربعة الاف صفحة تقريباً ، وأكثر من عشرة آلاف صورة ، وجهد خمسمائة محرر ورسام طوال اربع سنوات كاملة .

جسده وصفاته ، ومشاكله العقلية العامة . والأخير يتعرض لموقع الانسان في المجتمع ، والتركيبات الجماعية المعروفة في العالم ، وقضايا الشخصية والنمو العقلي . وفي هذا المجلد كان دورنا أن نساند معظم الدراسات الاصلية التي تركزت بحوثها على مجتمعات اخرى بدراسات جديدة عن مجتمعاتنا العربي ونوع قضاياها ذات الطابع المختلف . وقد بلغت حصيلة اضافاتنا مائة صفحة تقريباً مخصصة كلها لتحديد ابعاد الصورة الأخرى التي تسود مجتمعاتنا في العالم العربي .

القسم الثاني : دراسة تاريخية من مجلدين يعرضان قصة الحضارة منذ عصور ما قبل التاريخ الى نهاية العصور الحديثة . وفي هذا القسم تجاوزت اضافاتنا حدود المائة صفحة ، ووقع علينا عبء اعداد الفصول الخاصة بتاريخ الاسلام والعرب بالذات لتغطية النقص الظاهر في اصل الموسوعة .
القسم الثالث : دراسة للتاريخ المعاصر من مجلد

للمصادر والتقييم

خطّة التحرير

كلمة موسوعة في اللغات الأوربية تعني تقريبا ما تعنيه كلمة « حلقة الدرس » في لغتنا . انها تجميع للمعارف طبقا لخطة اخراج خاصة من شأنها ان تضع حصيلة ضخمة من المعلومات بين يدي القارئ المتخصص والقارئ العادي على حد سواء .
ثمة خطتان لتحرير الموسوعات :

الأولى : ان تتبنى الموسوعة اسلوب التجميع حسب الحروف الابجدية ، وتعمل على تقسيم معلوماتها في خانات ترتبط بنوع الحرف وليس بطبيعة الموضوع . مشكلة هذه الخطة انها قائمة على تفكيك الوحدة الى فقرات مبتورة او مكررة ، مما يجعل الموسوعة نفسها مجرد قاموس مطول ، قد يرضي حاجة قارئ يبحث عن اجابة معينة لسؤال معين ، مثل « من هو قلب الاسد ؟ » ، او « متى عاش صلاح الدين ؟ » ، لكنه لا يسد حاجة من ينشد المعرفة الحقيقية بظروف هذين الرجلين وظروف العصر الذي شهد لقاءهما .

الخطة الأخرى : ان تتبنى الموسوعة اسلوب تجميع المعلومات حسب وحدة الموضوع ، بحيث تقدم عرضا شاملا له ، بغض النظر عن حروفه الابجدية . فالقارئ هنا لا يتلقى معلومات متفرقة عن قلب الاسد او صلاح الدين تحت حروف ابجدية متباعدة ، بل يشاهد حياتهما بمجملها وعصرهما بكامله ، ويتعرف على الظروف والاحداث التي احاطت بهما ، في عرض واحد مفصل تحت عنوان « الحروب الصليبية » . ان هذه الخطة ، بكل ما تقتضيه من المحرر من مراعاة الشمول والدقة ، هي التي رأيناها جديرة بتحرير موسوعة كبرى مثل « بهجة المعرفة » .

بهجة المعرفة ؟ نعم . فهذا الاسم بالذات ليس مجرد اختيار عابر من جانبنا ، بل هو المنهج ذاته المتبع في اعداد مواد الموسوعة وفي توزيعها ايضا .

لم نكترث للفكرة القائلة بان المعرفة التي تكتسب بيسر لا بد ان تكون معرفة سطحية او غير نافعة . الواقع ان مثل هذا الزعم ليس خياليا وبعيدا عن مفهوم التربية فحسب ، بل انه مفسد ، اذ من شأنه ان يسد كل طريق ممكن الى المعرفة . لقد تعمدنا ان نتجاهله ، وصممنا على ان نمضي في الاتجاه الآخر ، عازمين على تأكيد ايماننا بان المعرفة في حد ذاتها هي اول لذات الحياة واكثرها اثارة للبهجة .

استعملنا الرسوم . استعملنا الجداول واللوحات والخرائط . اتجهنا لتطوير طريقة

عرض المادة بحيث يسقط الضوء على كل موضوع من ثلاث زوايا مختلفة في وقت واحد :
زاوية النص العام الذي يتولى مهمة شرح الموضوع وتحديد اطاره ؛ زاوية الصور
التي توأكب فقرات النص بمثابة شروح او وثائق ؛ زاوية التعليق على الصور ، وهو نص
آخر قائم بذاته ، لإضافة مزيد من المعلومات الى النص العام او شرح تفاصيله .
هذا المنهج في تغطية جميع وحدات الموضوع من عدة زوايا في وقت واحد هو الذي قاد
المشرفين على اخراج الموسوعة في اللغة الانجليزية الى ابتكار نظامهم البارع - المفيد -
لتجميع كل موضوع على حدة في قطاع واحد من صفحتين .

نظام القطاع : اصطلاح « القطاع » يمثل هنا الوحدة الاساسية لجميع المجلدات ، وهو صفحتان في الاصل الاجنبي ،
واربع صفحات في النسخة العربية ، نظراً لاختلاف حجم المجلد من جهة ، وصغر انماط
الحرف اللاتيني من جهة اخرى .

كل قطاع يضم نصاً رئيسياً يقع في ٧٥٠ كلمة تقريباً على امتداد النصف العلوي من
الصفحات الاربع ، تضاف اليه الصور والرسوم الملونة التي تغطي مع شروحيها اكثر من
نصف المساحة . وقد اخترنا للشروح اصغر نمط متاح للحرف العربي ، لكي نفسح مجالاً
كافياً لحشد مزيد من التفاصيل ، دون ان تصيح القراءة صعبة او مرهقة .

نقل القطاع من اصله الاجنبي الى النسخة العربية تم بنجاح ، رغم الاختلاف
الظاهر بين حجم المجلد في كلتا الموسوعتين . لقد التزمنا اصلاً ، في القطاعات التي قررنا
نقلها بحذافيرها الى اللغة العربية ، بنشر جميع الصور في احجامها الاصلية وجميع
النصوص والشروح التي يضمها القطاع على اربع صفحات بدلاً من اثنتين .

لمن « بهجة المعرفة » ؟ في الدرجة الاولى نحن نتوجه الى القارىء المدرب الذي تلقى تعليماً منظماً يعادل -
على الاقل - مرحلة التعليم الاعدادي . فقراءة موضوعات الموسوعة من دون المام بأوليات
المعرفة قد لا تكون امراً مشوقاً . فيما عدا ذلك ، نعتبر « بهجة المعرفة » « حلقة درس »
حقيقية مفتوحة فعلاً لجميع الاعمار .

لقد ضمناها ثلاثة مصادر للمعرفة ، تمثل مستويات المعارف المختلفة : مصدراً
يعالج معلومات اساسية قد يحتاج اليها كل قارىء ، مثل المواد الخاصة بوظائف الجسم

وتربية الطفل وامور الصحة والمرض ؛ ومصدراً يعالج معلومات مفيدة وممتعة معا ، من شأنها ان تشد انتباه كل قارىء بين الاعدادي وبين الجامعة ، لانها تهيم له مرجعا علميا موثوقا به لجميع المعارف التي يتلقاها طوال سنوات دراسته ، مثل المواد الخاصة بالتاريخ والعلوم الطبيعية والرياضيات والفلك ؛ ثم مصدراً ثالثاً يعالج معلومات متخصصة لا يحتاج القارىء الى مطالعتها فقط ، بل الى مراجعتها ايضا بين حين وآخر ، بحثاً عن الحل او المشورة ، مثل المواد الخاصة باستعمال الآلات او موضوعات غذاء الطفل ورعاية الحامل .

كيف تقرأ ؟ نظام القطاع مصمم خاصة لتحويل الموسوعة الى مكتبة امام كل قارىء لا يرتبط بمنهج بحث معين . انه يستطيع ان يقرأ كل كتاب على حدة - او حتى كل قطاع على حدة - ويستطيع ان يضمن لنفسه فضلاً زائراً من المعلومات النافعة دون ان يخسر شيئاً من متعة التشويق والتباين . لكن نظام القطاع قد يقدم خدمة اكبر للقارىء المدرب الذي يستعمل الموسوعة طبقاً لمناهج محددة في البحث .

فهذا القارىء ، سواء كان طالباً او باحثاً متخصصاً ، تمده الموسوعة بمرجع قريب وسهل التداول ، يكفيه مشقة البحث الطويل بين المصادر ، ويكفيه في الدرجة الاولى مشقة تجميع المصادر نفسها . كل ما يحتاج اليه هنا هو ان يراجع في « اقرأ ايضاً » ارقام صفحات القطاعات المترابطة في كل مجلد على حدة ، لكي يكتشف بنفسه ان كل قطاع يعمل تلقائياً بمثابة خلية واحدة في جسم واحد ، وان كل قطاع يقود الى الآخر في نسيج متواصل النمو والتشابك مثل المعرفة الحية نفسها .

كيف تبحث ؟ الخطوة الاولى ان تحدد لنفسك المجلد الذي يتعامل مع موضوعك . فما يخص الانسان مثلاً تبحث عنه في « هذا الانسان » ، وما يخص الفضاء تبحث عنه في مجلد « الكون » . ومجلدات الموسوعة مقسمة عمداً الى مجموعتين لتسهيل هذه المهمة بالذات . الخطوة الثانية ان ترجع ، في « هذا الانسان » مثلاً ، الى الصفحة الثامنة عشرة ، حيث تجد خارطة مفصلة للكتاب ، تحدد لك اين تجد موضوعك ، وموقعه من المادة بأسرها . فاذا كنت تبحث عن امر يتعلق بالجهاز الهضمي مثلاً ، فسوف ترشدك الخارطة الى القسم الثاني المخصص للجسم البشري في بنيتة وفي وظائفه . بعد ذلك ، كل ما تحتاج اليه هو ان تلقي نظره على فهرس المحتويات لكي تعرف الصفحة التي تحتوي على موضوعك .

الدكتور كريم عسزقول

خطة الكتاب

- مدخل:

- نشوء العلوم ونموها:

- الحساب

- الجبر

- الهندسة

الرياضيات

- الفيزياء:

- العناصر

- الترابط الكيميائي

- الكيمياء الحياتية

الكيمياء

- أقرأ أيضاً:

- المصطلحات الفنية:



العلم

دوره في التقدم الانساني

الاتجاهات المعاصرة

- في ما قبل التاريخ والعهود القديمة

- في القرون الوسطى

- في القرون الحديثة

- الذرة والفيزياء النووية

- الستاتيكا والديناميكا

- الصوت والضوء والحرارة

- الكهرباء والمغناطيسية

- لائحة بقراءات إضافية

في المجلد نفسه لاستكمال

كل « قطاع » فيه

- جدول ابجدي. باهم المصطلحات العلمية الواردة في المجلد

- مرادفاتها الانكليزية

- مدلولاتها

مدخل

العلم رحلة اكتشاف لا نهاية لها . ومغامرة متواصلة في المجهول . وبحث لمعرفة العالم الذي نعيش فيه ولفهمه . لقد حمل العلم الانسان الى بلدان بعيدة وامكنة مقفرة . حتى رفعه الى القمر . فاكشف عوالم جديدة فاتنة في اكثر الاشياء الفة . في زهرة على جنب الطريق او في حصاة لماعة او في ندفة ثلج . كما حمله بالمخيلة . عبر المرقب والمجهر وغيرها من الالات . الى اماكن نائية وظروف حياة بعيدة . الى عمق الفضاء الخارجي وعالم المجرات . الى العالم السفلي الجهنمي الواقع على بعد كيلومترات تحت اقدامنا . الى الحركة الدائمة التي للمجزيئات والذرات والنوى والالكترونات . الى صورة الكمال عينه في البلوريات . الى العصور الجليدية وما قبلها بكثير . الى عصور الدينوصور وبيدايات اولى الكائنات الحية واصول تكوين الأرض ذاتها . حملنا العلم اخيرا الى العالم البديع القائم بذاته داخل الخلية الحية .

ان اكثر الاكتشافات حيوية عن الطبيعة هو انه بالامكان دراستها دراسة علمية . فقد اصبح بإمكاننا اعطاء اجوبة صحيحة عن الاسئلة التي نطرحها . شرط ان تكون اسئلة عن الواقع - اي اسئلة « ماذا » و « كيف » اكثر من « لماذا » - وشرط طرحها بالطريقة الصحيحة استنادا الى ملاحظات دقيقة وغير متحيزة مدعومة باختبارات مخطط لها تخطيطا سليما . وبعد التفريق الواضح بين المعرفة المطلوبة وفوضى جميع العوامل الدخيلة . فالمعرفة المتجمعة بهذه الاساليب الدقيقة يتم التأكد منها ومقارنتها بما توصل اليه اناس آخرون . فتصبح عند ذاك « المادة الخام الأساسية » للعلم وتعكس بأمانة حقيقة الكون كما تراه عيون العلماء .

ان حسن سمعة العلم من حيث موضوعيته وصحة معارفه ناجم عن متانته وعن الثقة التي يوحى بها وعن تحرره من آراء الناس . فطاقة التأين لذرة الهيدروجين او الفة الأكسجين لجزيء الجحور . مثلا . هي عينها عند الماركسي والليبرالي . عند البروتستنتي والكاثوليكي وعند الأسود والأبيض . فوقائع العلم « باردة » بالضبظ لأنها لا « تسخن » بحرارة الأهواء البشرية .

الا ان الوقائع هي نتف معزولة من المعرفة . والوقائع العلمية . ما هي اجمالا سوى مجرد ارقام . فتكافؤ الصوديوم مثلا هو + ١ . وسرعة الضوء في الفضاء هي تقريبا ٣٠٠.٠٠٠ كلم / ث . وخلية الجسم البشري تحتوي على ٢٢ زوجا من الصغيات . ان هذه المجموعة من الوقائع غير المترابطة لا تكون علما . فلا يكفي ان نعرف هذه الوقائع . بل من الضروري ايضا ان نفهمها لكي نتمكن من ربط هذه الوقائع بعضها ببعض الآخر والحصول بذلك على صورة عامة شاملة على اساس الميزات المشتركة بين هذه الوقائع . ففي لعبة البليارد مثلا لا توجد حالتان متشابهتان تماما . فمواقع الكرات وتحركاتها تتغير باستمرار ضمن مجموعة محدودة من الامكانيات . الا ان هنالك انتظاما ضمنيا في طريقة اصطدام الكرات بعضها ببعض وتغير اتجاهاتها بزوايا مختلفة . وهذا ما يلاحظه بالفطرة اللاعب الماهر الذي لا يتكلم على الحظ في لعبه . الواضح ان الكرات تتحرك على أساس قاعدة او مجموعة قواعد

الصاعقة تنزل على المدينة . على طول خط مسارها وفي
أقل من جزء من خمسين مليون من الثانية ترتفع درجة الهواء
المحيط الى ٣٠.٠٠٠ درجة سنتيغراد . فينطلق منه بريق
يطغى على أنوار المدينة .

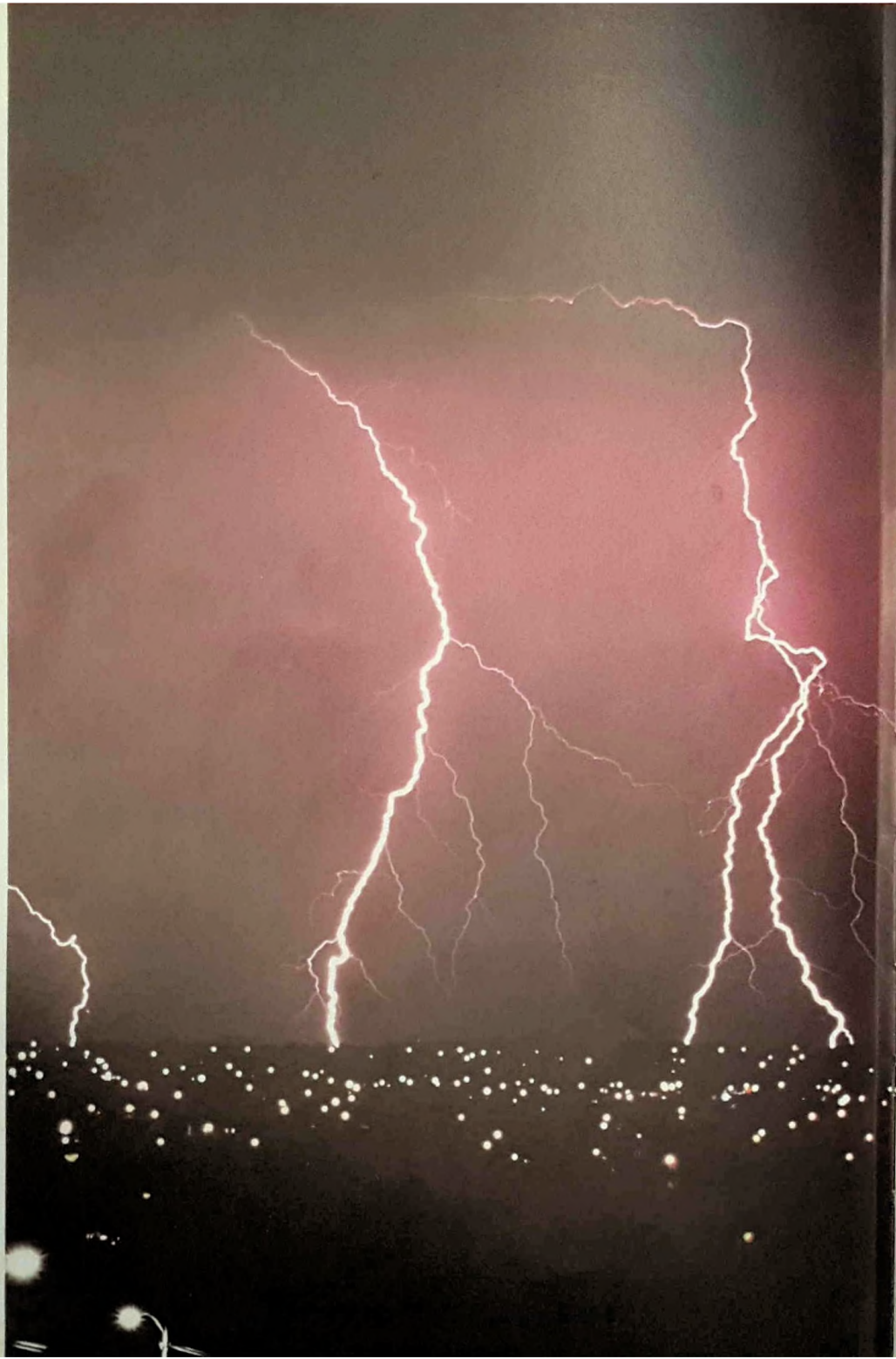

« طبيعية » . وما هدف العلم سوى اكتشاف هذه القواعد التي تتحكم بأعداد كبيرة من الوقائع ووصفها بأكثر ما يمكن من التجريد والدقة . في المراحل الأولى من اكتشاف القاعدة . عندما يكون فهم الفكرة ما يزال نظرياً . يتم وضع قاعدة مؤقتة تعرف بالفرضية . وإذا توافقت النتائج التي تؤدي إليها الفرضية مع الوقائع الملاحظة . تصبح هذه تدريجياً . نظرية . وربما أصبحت في النهاية مبدأً أو قانوناً للطبيعة شبه دائم .

يلاحظ في أي علم ينمو بطريقة سليمة نوع من التوازن بين ازدياد عدد الوقائع المعروفة بالاختبار والملاحظة . وبين تناقص عدد الوقائع المستقلة بعضها عن البعض الآخر . وذلك بفضل التأثير التوحيدي الذي تحدته نظريات جديدة أكثر فعالية . فمن الخطأ الظن أن تقدم العلم يفرض ازدياداً في عدد الوقائع الواجب معرفتها . فأكثر المعلومات العلمية القديمة (مثلاً : الخصائص الكيميائية لجميع العناصر المختلفة أو تصنيف أنواع الحيوان والنبات) لم يعد من الضروري درسها بالطريقة التفصيلية التي كانت لازمة في الماضي . لأنه أصبح بالإمكان فهمها بطريقة موحدة على ضوء المبادئ العامة الحديثة . كالنظرية الذرية ونظرية التطور .

إن التعميمات الأكثر عمقا ومثانة تعرف بقوانين الطبيعة : لكنها دائماً من حاصل تفكير البشر حول كيفية عمل الطبيعة . لذلك فهي معرضة للدحض مع تقدم العلم الذي يأتي بوقائع جديدة أو بنظرة أكثر عمقا . فقوانين نيوتن مثلاً تقصر في تفسير حركة الأجسام التي تقترب سرعتها من سرعة الضوء . كما أن قانون ثبات الكتلة لا يمكن من فهم انشطار نوى الذرة أو انصهارها .

إن النظرية العلمية الجيدة هي مبدئياً قابلة للنقض . ووضع النظريات تحت الاختبار بغية تخطئتها منهج شائع ومثمر جداً في العلم الحديث . فالنظرية التي تقاوم بعناد محاولات عدة من هذا النوع تظهر . عندما تنهار بدورها في النهاية . بأنها كانت أحد وجوه نظرية أعم منها وأعمق . وهكذا فإن نقاط انطلاق نظرية نيوتن للميكانيكا ونظرية مكسول للكهرطيسية قد ساعدت في دفع اينشتين نحو فهم أكثر عمقا لفكرتي المكان والزمان في نظرية النسبية . كما ساعدت نظرية مالتوس في السكان . وأن بشكل أقل مباشرة . على تمهيد السبيل لنظرية دارون في نشوء الأنواع بالانتقاء الطبيعي .

رغم أن النظريات العلمية هي من صنع البشر ومعرضة بالتالي للتأثر بالضعف الناجم عن محدودية إمكاناتنا في الفهم والاستنتاج . فإنها تبقى مع ذلك . إجمالاً . غير متحيزة إطلاقاً . فعمل عالم فيزيائي سوفياتي في الفيزياء النظرية مثلاً يشير أعجاب الغرب ويحمل علماءه على الاعتماد عليه على أساس قيمته العلمية . تماماً كما يقدر العلماء السوفييت عمل عالم غربي . فلغة العلم عالمية . والذين يتحدثون عن « علوم مختلفة » لطبقات اجتماعية مختلفة إنما يتكلمون عن الدعاية وليس عن العلم .

يغلب الظن بأن العلم قد بدأ مع قدماء الإغريق . رغم إسهام الصينيين . بصورة مستقلة . لاسيما في حقل الفلك . ففي السنة ٢٠٠ ق م . كان الإغريق قد توصلوا إلى قياس دائرة الأرض بدقة . لكن العلم ذوى أيام الرومان . ثم أخذ يحترق في أوروبا (رغم احتضان العرب للمعرفة العلمية والعناية بها وتطويرها ونقلها إلى الغرب) حتى جاء عصر النهضة في القرنين الخامس عشر والسادس عشر يحيي روح التحري عند الإنسان ويذكره بالكنوز المضمورة في الكتب اليونانية والرومانية القديمة . ثم فتح اختراع الطباعة واكتشاف العالم الجديد نوافذ جديدة أمام عقل الإنسان . إلا أن ما يمكن اعتباره أكثر من أي حدث آخر مؤشراً لبدء العلم الحديث هو نشر كتاب نيقولا كوبرنيكوس « في دوران الأجرام السماوية » (١٥٤٣) . فبالإضافة إلى اكتشافه أن الشمس هي مركز النظام الشمسي . أدخل مبادئ جديدة على الطريقة العلمية . أهمية البساطة في التفسير . التعرف على أن مواقع الأجسام وحركاتها لا معنى لها إلا نسبياً . والتسليم بأن الإنسان ليس في مركز الكون ولا حتى في أي موقع خاص على الإطلاق . وحتى يومنا هذا تبقى هذه المبادئ أداة فكرية تساعد على التعمق في طرائق علمية جديدة .



المجهر المسلط على محلول يحتوي بلورات من الملح
يكشف النقاب عن تفاعل الحزبات المكون منها .

الازدهار الحقيقي للعلم تحقق في القرن السابع عشر . ففي بدء هذا القرن فسر وليم جيلبرت اتجاه البوصلة
المغناطيسية نحو الشمال على أساس ان الأرض هي نفسها قضيب مغناطيسي . بعد ذلك بقليل . اكتشف وليم هارفي
الدورة الدموية . واستغل بعض العلماء المجهر لاكتشاف الخلايا الحية . في هذه الأثناء توصل غاليليو غاليلي وأسحق

نيوتن الى بناء نظريتهما الهامة التي دشت عهدا جديدا في الميكانيكا والجاذبية . وبعد ذلك بقليل تطورت الكيمياء انطلاقا من الخيمياء . الا ان انطوان لافوازييه وجوزيف بريستلي دفعا بها الى الامام في القرن الثامن عشر حتى توصلت الى فتح الطريق امام نظرية جون دالتون الذرية للكيمياء في القرن التاسع عشر . في هذا القرن ، تسارعت خطى العلم . فظهر الترابط بين المغنطيسية والكهرباء . ففي منتصف القرن ، بينت نظرية كليرك مكسول ان الضوء هو حركة موجية كهرومغناطيسية في الفضاء . وتقدمت ايضا علوم طبقات الأرض والإحاة والحياة بسرعة . ومهدت الطريق امام دارون . مع الثورة الصناعية اخيرا . تم فهم اعماق للطاقة ولقوانين الديناميكية الحرارية التي هي فرع من العلم كبير الأهمية عمليا لتحويل الحرارة الى شغل في المحركات الحرارية . في الوقت نفسه . اعطت الفرضية الذرية نتائج ممتازة عندما استعملت في « النظرية الحركية للغازات » وساعدت على تفسير القوانين الديناميكية الحرارية بواسطة نظرية جديدة هي « الميكانيكا الاحصائية » . في اواخر القرن التاسع عشر . كان العلماء قد برهنوا عمليا عن الطبيعة الذرية للمادة . وكان تومسون قد اكتشف اول « الجسيمات الأساسية » (الالكترون) الحديثة . وفي علم الحياة برهن لويس باستور ان الكائنات الحية البالغة في الصغر تسبب الأمراض . كما اكتشف غريغور مندل الأساس الجيني للوراثة .

في اواخر القرن التاسع عشر بدا وكأن الاكتشافات في الفيزياء قد استنفدت . الا ان هذا لم يكن سوى فترة استراحة قصيرة . انطلقت الفيزياء بعدها الى التقدم باتجاهات اكثر ثورية . فجاءت الخطوتان الحاسمتان في اعقاب نظرية الكميات لماكس بلانك التي تبين ان الطبيعة تتحرك بطريقة متقطعة وليس باستمرار والنظرية النسبية لأينشتين التي تظهر تغير سرعة الزمن لدى الأجسام التي يتحرك بعضها بالنسبة لبعضها الآخر . من هذه النظريات نمت افكار اكثر جذرية حول الطبيعة . منها بنوع خاص الميكانيكا الكمية (وتسمى ايضا الميكانيكا التومجية) التي تظهر ان الأشياء الصغيرة للغاية كالإلكترونات ليست جسيمات او موجات . بل انها تتصرف كجسيم او كموجة حسب الظروف الواقعية الموجودة فيها . ومنها نظرية النسبية العامة التي تبين ان الجاذبية هي نوع من الإلتواء في المكان وفي الزمان .

تبع كل هذا تقدم في معرفتنا لبنية الذرة وجسيماتها الأساسية وفهمنا لها من جهة . ولبنية الكون و « جسيماته » (المجرات والنجوم) من جهة ثانية .

قامت النظرية الذرية الكمية في مظاهرها البسيطة بتفسير التفاعلات الكيميائية . اما في مظاهرها المعقدة . فقد فترت الى حد كبير العمليات البيولوجية الأساسية للتناسل ولعلم الوراثة ضمن علم البيولوجيا الجزيئية الجديد . فترت النظرية الذرية ايضا العديد من الوقائع حول بنية المادة العادية وخصائصها . وتقدمت علوم اخرى في القرن العشرين ولاسيما علما طبقات الأرض والحياة .

في الوقت الحاضر تبدو للعلم الأساسي حدود ثلاثة كبرى : الاول . عالم الأشياء البالغة الكبير . اي الكون نفسه . فالمرقب الرادوية تجمع اليوم معلومات عن الطرف البعيد من الكون . وقد كشفت بشكل موجات رادوية اليوم . ضوء نار الانفجار الكبير الذي يرجح ان الكون المتمدد قد ابتدأ به منذ حوالي ٢٠.٠٠٠ مليون سنة . الثاني : عالم الأشياء البالغة الصغر . اي عالم الجسيمات الأساسية . كالإلكترونات والبروتونات والنيوترونات والميزونات وغيرها . فلا يزال من الصعب فهم السبب الذي من اجله تكون الطبيعة جسيمات تتميز بكتلة خاصة وبشحنة كهربائية خاصة وبخواص اخرى . الا ان علاقات اخذت تظهر الآن بين انواع عدة من الجسيمات . متجلية في قوانين تماثل مبهم . لكن لا يزال هنالك لغز كبير بحاجة الى حل قبل ان نتمكن من فهم هذه العلاقات . الحد الثالث هو عالم المادة المعقدة . وهو ايضا عالم الأشياء « المتوسطة الحجم » من الجزئيات في طرف . حتى الارض في الطرف الآخر . وهو عالم الأشياء المألوفة . كقطرات المطر والنباتات والحيوانات والكائنات البشرية . وبسبب الفتها تحتوي



الضوء المركز مصدر طاقة عظمى .
 فياستطاعة شعاع الـ « لزرر » الكثيف
 ان يخترق شفرة فولاذية .

Digitized by Ahmed Barod

على اقدم فروع العلم واكثرها « كلاسيكية » . الا انها تحتوي ايضا على اعرق التحديات العلمية اطلاقا . تطوّر الحياة وحقيقة العمليات الفكرية . بالنسبة لتطوّر الحياة . حصل في السنين القليلة الماضية تقدّم ملحوظ . اذ ثبت ان ابسط انواع الجزيئات الحيّة تتكوّن عفويا بعمليات كيميائية عادية . وهذه بداية قصة علمية متماسكة تشرح التطوّر من الجزيئات البسيطة كالماء والميثان وثاني أكسيد الكربون حتى الحياة الحيوانية المتقدّمة . اما معضلة نشوء العقل وطبيعته . فيظهر انها عويصة . ومن الصعوبة بمكان ان نتكهن الى اي مدى يمكن التقدّم في حلّها . لكن كل هذا هو من العلم الأساسي وهو قلب العلم . الا انه قلب صغير يقع في مركز جسم كبير جدا . هو العلم التطبيقي . فالعلماء الذين يعيشون اليوم يؤلّفون الاكثريّة الساحقة من العلماء الذين ولدوا على هذه الأرض . وأكثرهم يعمل في التكنولوجيا (العلم التطبيقي) . لأن في هذا الميدان يمكنهم خدمة الانسانية عمليا . اذ باستطاعتهم احداث محاصيل زراعية جديدة وكثير غيرها من متطلبات المجتمع الحديث .

يعرض العلم التطبيقي ماذا يمكن عمله . اما التكنولوجيا فهي تبين كيفيّة العمل . الا انها لا يمكنهما كلاهما تحديد ما الذي يجب ان يعمل . فهذه قضية سياسية وأخلاقية . فالاستعمال الصحيح للعلم يثير مشكلات للإنسان الحديث . لكن لا شك في ان العالم سيعتمد مستقبلا على العلم اكثر مما هو فاعل اليوم . هذا اذا اراد تأمين الغذاء واللباس والسكن ومستوى الحياة اللائق للعدد المتزايد من السكان .

لقد آمن العلم والتكنولوجيا للإنسانية فوائد شتى : صحة احسن وحياة اطول وتخفيفا للألم . ايام عمل اقصر ضمن ظروف اكثر امانا واقلّ اجهادا . مأكلا وملبسا ومسكنا افضل واوفر . فرصة اكبر للتعلّم والتسلية والسفر . واكثر نشاطات الانسان الأخرى تأثرت بعمق بالعلم والتكنولوجيا . وهذا ما ينطبق حتى على الفنون .

تكتظ الأرض اليوم بالبشر الذين يعيشون فوق طاقتهم على أرض فقيرة بالموارد المتوفرة وان كانت غنية بالموارد الكامنة التي لا تطلها تكنولوجياهم الحالية . لذلك لم يكن الانسان يوما رهن العلم والتكنولوجيا . لتأمين رفاهيته المقبلة . اكثر مما هو اليوم .

فقامت . منذ ذلك الحين . علاقات متبادلة
بين تطور كل من العلم والتكنولوجيا
والحضارة .

العلم من ماقبل التاريخ الى التاريخ القديم

انسان ما قبل التاريخ والعلم
بعد حوالي نصف مليون سنة . أخذ احفاد
هؤلاء الذين كانوا أول من استعمل الادوات
يركزون على الصوان للفادة من حدّه القاطع
(٢٠١) ويولدون النار .

قبل حوالي مليوني سنة . كان اجداد
الانسان يستعملون الاحجار اسلحة وادوات .
فحملتهم حاجتهم الى السيطرة على البيئة .
والى تطوير تلك الاسلحة والادوات . على
تعاطي بعض العلوم . ولو على نحو بدائي .

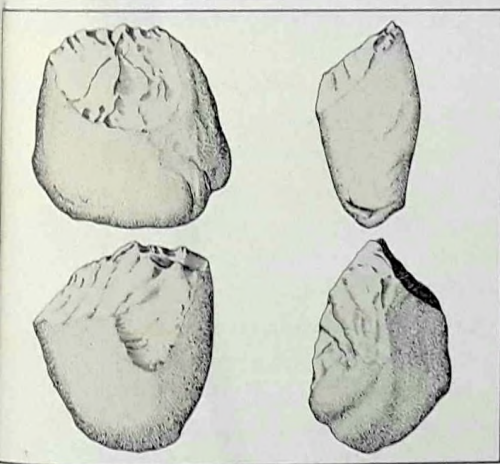
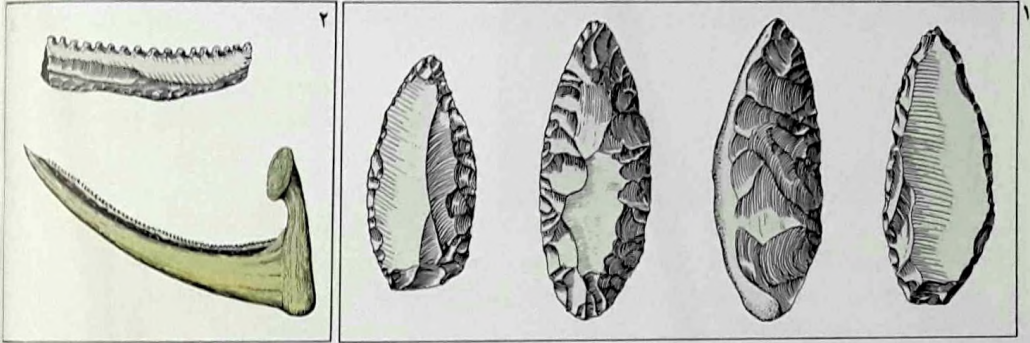

(١) - أدوات من العصر
الحجري القديم الأوسط أو
المرحلة الميسترية في فرنسا .
عمرها ما بين ٧٠٠٠٠ و ٣٢٠٠٠
سنة . كانت جماعات بشرية
مختلفة تعيش في أوروبا في
هذه الفترة . وقد تركت آثاراً
عديدة لحضارتها في الملاحيه
ومداخل الكهوف . فقد وجدت
ادوات يرجع تاريخها الى بدء
آخر عصر جليدي . السكاكين
والكاشط الظاهرة هنا تدل
على تقنية متقدمة لصناعة
الادوات الحجرية .

١٩٣١ في وادي اولدوفاي وعمرها يقرب من مليون
شمالى تنزانيا . فى افريقيا ونصف سنة . تتراوح بين
الشرقية . هذه الادوات . حصى مكسرة وادوات كاملة .

(٢) - كان أول من اكتشف
هذه الادوات الاولدوفية لويس
ليكي (١٩٠٢ - ١٩٧٢) عام

(٢) - كان الانسان الأول
يستعمل العظام وقرون
الاوعل والخشب كمواد أولية

إنتاج مستمر للغذاء . يشمل تدجين الحيوانات وزراعة النبات ، كذلك شجعت حياة هذه الجماعات المستقرة على اكتشاف مختلف مواد البناء لبنيان مساكن تكون أصلح للسكن وتؤمن قدراً أوفر من الحماية ، كما ان النار كانت مستمرة الاشتعال لتوفير الدفء وللطبخة ولإرهاب الغزاة واللصوص .

مصر وبلاد ما بين النهرين كانت منطقة وادي النيل آمنة وخصبة الى

تمّ الرسوم التي عثر عليها في الكهوف ، وعمرها ١٥٠٠٠ سنة . عن معرفة بدائية بتركيب جسم الحيوانات . بعضها ، وهي تمثل فيلة ما قبل التاريخ مع اسهم تشير الى قلب الحيوان . قد تكون تدويناً للبراعة في الصيد أو نوعاً من السحر غايته جلب السعد والتوفيق للصيادين .

منذ حوالي ١٠٠٠٠ سنة . أصبحت حياة الانسان أكثر استقراراً . فقد اخترع نظاماً

الهدف الرئيسي من الاهرام تأمين مدافن فخمة . وربما كانت لها اهداف أخرى . بنيت المجموعة الكاملة للاهرام المصرية الرئيسية في فترة تزيد على القرن بقليل . وتطلب بناؤها مجموعة ضخمة من العمال . يظن بعضهم ان القصد من ذلك كان تنظيم جميع سكان مصر في دولة مركزية . ولذلك تم البناء في فترة قصيرة .

(ت) من عصر الهكسوس (حوالي ١٦٥٠ ق م) . لكن الحديد كان ما يعطى أفضل حد قاطع .

(٦) - بني الهرم الأكبر في مصر بأمر من الفرعون خوفو من السلالة الرابعة حوالي ٣٠٠٠ ق م . وهو يحتوي على ما يقرب من ستة ملايين طن من حجر الكلس . كان

(٤) - اعطى اكتشاف المعادن صانعي الادوات الأولين مادة أولية طيعة بدءاً بالمعادن اللينة كالذهب والنحاس . ومروراً بالبرونز وانتهاء بالحديد . تظهر هنا فأس مصرية ذات ثقبين (أ) من ماجدو (حوالي ١٩٠٠ ق م) . وفأس مصرية بشكل خلد الماء (ب) من اوغاريت (١٨٠٠ ق م) . وخنجر برونزي مصري



(٥) كان نظام الأرقام في الكتابة المسماة كناية عن شحطات تذكرنا قليلاً بالأرقام الرومانية التي جاءت بعدها بثلاثين قرناً . كان موقع الرقم في العدد يحدد قيمته .

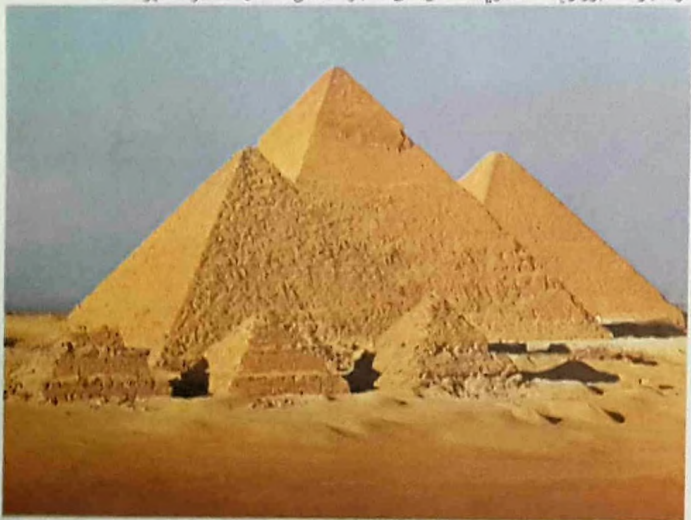

من المرجح ان يكون فرع الرياضيات المعروف بعلم الهندسة قد تولد عن الحاجة الى تحديد المواقع في الأماكن التي كانت الفيضانات السنوية تجرف فيها علامات الحدود أو تمحيها ، بينما نشأ علم الحساب عن الحاجة الى اجراء حساب كميات الغلال لتوزيعها بين الناس . ارتكز علم الحساب عند المصريين على طريقة في التضعيف تشبه الى حد ما عمليات الحاسبة الالكترونية الحديثة .

حد خارق . لاحظ سكانها ان الطمي ، الذي تجرفه الفيضانات السنوية ، يجدد خصب الأرض ، فحفروا الآفنية وبنوا السدود لتحويل المياه المحملة بالطيني المخصب الى حقولهم . يمكن اعتبار الاعمال الجبارة المبذولة للسيطرة على الفيضانات من بدايات فن الهندسة المعمارية الواسع النطاق ، الذي طبق سكان وادي النيل في ما بعد تقناته في بناء الاهرام . (٦)



أدير بطريقة متواصلة . في الآلة الظاهرة في هذه الصورة . ترفع الماء من البئر الذي الى اليسار . وعندما يدار الانبوب المقوس بشد الحبل يتدفع فيه الماء حتى يسري الى الخزّان في أعلى اليمين . لم تكن السلولب معروفة قبيل أرخميدس . ومن المرجح ان البراغى المستعملة لتثبيت الاشياء نتجت عن هذا الجهاز .



(٧) - يستخدم لولب أرخميدس لرفع الماء . كان أرخميدس (٢٨٧ - ٢١٢ ق م) عالماً في الرياضيات الدقيقة كما كان ماهراً في الاختراعات العملية . يقال انه اخترع اللولب لمساعدة المصريين في الري . هذه الأداة هي مبدئياً كناية عن اسفين يستطیع احدث ضغط متواصل في اتجاه معين اذا

(٨) - كان اهل العصر الحجري الحديث ، الذين عاشوا في منطقة ستوني لتلتون ، في انجلترا حوالي سنة ٣٠٠٠ ق م ، يبنون ركاماً كبيرة لدفن موتاهم (أ) .

كان طالبس الميليتي . المولود حوالي ٦٣٠ ق م . أحد أوائل الاغريق الذين سافروا ودرسوا حضارات أخرى . فقد رجع من مصر متعمقاً في تقنيات الهندسة المصرية .
علماء اغريق مشهورون

يعزى الى فيثاغوراس . المولود بعد طالبس بحوالي ٦٠ عاماً . برهان النظرية الشهيرة التي تقول بأن مربع وتر المثلث العمودي يساوي مربعي الضلعين الآخرين . كذلك سعى فيثاغوراس الى تفسير خصائص المادة بواسطة الاعداد . وضع اغريقي آخر . هو اقليدس (المولود عام ٣٣٠ ق م .) . المبادئ الاساسية للهندسة التي اصححت كلاسيكية . وما تزال مستعملة حتى يومنا هذا . بعده بأقل من خمسين سنة (٢٨٧ ق م .) ولد ارخميدس في صقلية . فطبق الرياضيات الجديدة هذه بمقدار كبير من الدقة والمنطق وتوصل الى اختراعات عديدة . فقد اثبت انه اذا وزن جسم في سائل . فالنقص الظاهر في ثقله يساوي ثقل السائل المزاح . ويعزى اليه اختراع لولب لرفع الماء من مستوى الى آخر (٧) .

كان اودوكسوس . الذي ولد سنة ٤٠٨ ق م . . أول من أقام علم الفلك على اساس علمي صحيح . فقد بين انه يمكن تفسير حركات الشمس والكواكب بالافتراض انها تسير بحركة منتظمة على دوائر كاملة مركزها قريب من مركز الأرض وليس متطابقاً معه تماماً . من بعده قام علماء فلك اغريقيون باعتماد انظمة غاية في التعقيد لمسارات دائرية للكواكب توازي في دقتها ما توصل اليه نيقولا كوبرنيكوس (١٤٧٣ - ١٥٤٣) بعد حوالي ألفي سنة .

اما سكان بلاد ما بين النهرين . فقد تطوروا في الوادي المزدوج لدجلة والفرات . بطريقة مماثلة . ولكن في ظروف مختلفة الى حد ما . فخلو ارضهم من الحجر جعلهم يدونون معارفهم بواسطة علامات ينقشونها في الواح من الطين الطري يشوى فيما بعد . وهم أول من جاء بالفكرة القائلة بأن قيمة الارقام تتعلق بموقعها ضمن العدد . حتى انهم توصلوا الى حل معادلات جبرية .



هذه الركام هي بناء طويل يتكون من قنطرة في جدرانها مكون من ممر للدخول حجارة ناتئة لحمل الجزء تتفرع منه اجنحة من الأعلى من القنطرة . كما هي الغرف . الركام الظاهر هنا الحال في القناطر الموجودة في مكون من ثلاثة ازواج . بعض الجزر الواقعة قرب اهمها الممر (ب) الذي الشاطيء السكوتلندي .

دور العرب في تطوير العلوم ونقلها إلى الغرب

فتية نشيطة لاجتياح حدود روما الواسعة . في
الوقت نفسه بقيت الإمبراطورية الرومانية
الشرقية . وعاصمتها بيزنطة (التي اصحت
القسطنطينية ثم استانبول) . مزدهرة . حتى
هوجمت من الشرق في القرن السابع .

التأثيرات العالمية

انطلق العرب من الجزيرة العربية بعد
اعتناقهم الدين الجديد الذي نزل على النبي

فقدت الإمبراطورية الرومانية المريضة
سيطرتها على أوروبا الغربية في القرن
الخامس الميلادي . فقد غلبت على أمرها
لفرط اتساع رقعتها . وتراخي مواطنيها .
وبسبب انفجار سكاني في آسيا دفع شعوب

(١) - اخترع الصينيون هذا
الجهاز في القرن الثامن الميلادي
لضبط الانفلات في الساعة
المائية (أ) . واليك آليته .
مكبج (٢) يحجز برمقا
(١) . بينما تمتلئ مغرفة
(٣) بالماء (٤) من خزان
بمعدل سرعة ثابتة . عندما
تمتلئ المغرفة بالماء . تتغلب
على الثقل الموازن (٦) التالي
وتتهبط . فتصدم شوكة (١١)

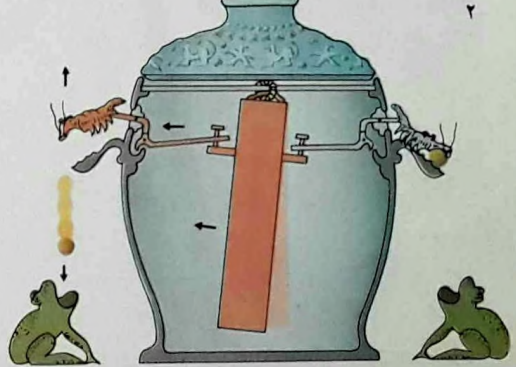

(٢) - مقياس الزلازل صنع
العالم الصيني تشنغ هنغ عام
١٣٢ للميلاد . وهو مكون من
وعاء محاطة حافته بشقوق .
وعندما يحدث زلزال . تسقط
في اناء سفلي كرات معدنية .
مثبتة برفق في كل من
الثقوب . هذه الآلة تدل على
اتجاه الزلزال . وذلك
بملاحظة الكرات التي تقع
والكرات التي تبقى في
الثقوب .

مؤسس « الروح العالمية » التي هي من ابرز
ميراث العلم . لقد سعوا الى المعرفة الشاملة .
وربما كان ابن سينا (٩٨٠ - ١٠٣٧) اكثر
العلماء اقترابا منها . كذلك كان للمسلمين
تقليد عريق في التجارة . كانوا يعنون بنوع
خاص بالحسابات الصحيحة لتوزيع السلع
على اصحابها وتقسيم الموارث العائلية .
وعندما غزوا الهند تعرفوا الى الرياضيات
الهندية . كان الهنود قد ابتكروا نظام الأرقام

محمد (٥٧٠ - ٦٣٢) صلى الله عليه وسلم .
ثم توصلوا . خلال مئة عام . الى احتلال القسم
الأكبر من الشرق الاوسط وشمالى افريقيا
واسبانيا حتى بلغوا فرنسا (٥) . كان لهؤلاء
الفاثحين الجدد حضارة خاصة بهم . لكنهم
كانوا شديدي الرغبة في العلم . فاقبسوا العلوم
عن السريان والاعريق والهنود وغيرهم من
الشعوب التي التقوا بها في فتوحاتهم
واسفارهم . حتى اصبحوا يُعتبرون بحق

(٢) - ارتكزت الصيدلية
الشمولية في القرون الوسطى
على التقاليد العربية . فقد
اخذ العرب عن الفرس والهنود
كثيراً من معرفتهم بالعقاقير
والتوابل . كالكاغفور وكيش
القرنفل والقرفة الصينية وجوزة



٤

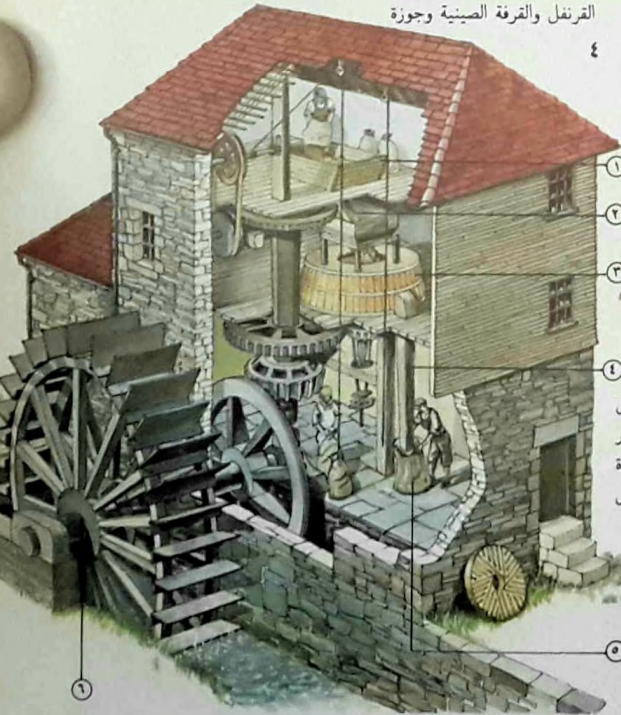

(٤) - اخترع الرومان
مطاحن الذرة . ونشروا تقناتهم
ليسهل عليهم استثمار
امبراطوريتهم . كذلك بنوا
مطاحن مائية تدار بالدفع
السفلي وأخرى بالدفع
العُلوي . الأولى تدور بفعل
زخم المياه الجارية والثانية
بثقل المياه الهابطة . في
الصورة مثل عن دفع سفلي
(٦) . يظهر فيها قادوس

التي يطلب حسابها اسم « الجذر » . ارتكزت معرفة الرياضيات في أوروبا خلال القرون الوسطى بشكل رئيسي على الترجمات اللاتينية لأعماله .

أعطى العرب قدراً كبيراً من اهتمامهم للصيدلة (٣) وعلم الفلك . فقد وضعوا حسابات مفضلة لجدول علم المثلثات ، استخدموها لتحديد اوقات الصلاة بدقة وشؤون الملاحة في المحيط الهندي . واصبحت

الذي عمّ استعماله اليوم العالم . وكذلك رمز الصفر والكسور . تعرّف الخوارزمي (٧٨٠ - ٨٥٠) . وهو أكبر الرياضيين العرب ، الى اعمالهم . وكان امين المكتبة لدى الخليفة المأمون (٧٨٦ - ٨٣٣) في بغداد . وفي سنة ٨٣٠ نشر كتابه في « الجبر والمقابلة » الذي اشتقت منه كلمة الجبر في اللغات الأوروبية . اهتم الخوارزمي بأصناف مختلفة من المعادلات الثنائية الدرجة ، واطلق على الكمية المجهولة

(٥) - امتدت الإمبراطورية الإسلامية في القرن الثامن من الهند حتى جبال الپيرينييه . وساهمت مساهمة رئيسية في تقدم الرياضيات والكيمياء ووضعت الأسس للانتشار العالمي للمعرفة .



(٦) - لم يكن روجر باكون (أ) بنفسه عالماً اختبارياً او رياضياً . الا أنه فهم أهمية كل من الإختبار والرياضيات في

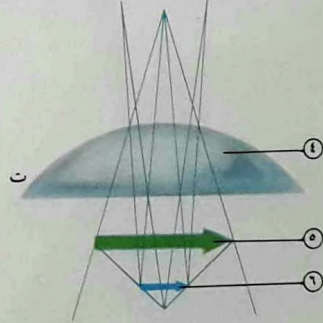
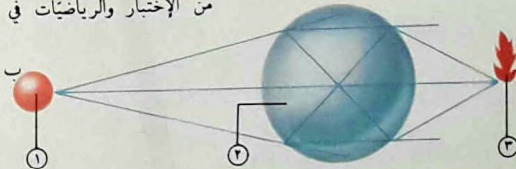

قرطبة في اسبانيا اكثر المراكز الثقافية تقدماً في اوربوا .

العلم والتكنولوجيا عند الصينيين

نقل العرب ايضا الى اوربوا اختراعات الصينيين واكتشافاتهم . ومنها البارود والبوصلة المغنطيسية وطريقة الطباعة بحروف نقالة وسروج الخيل . كان الصينيون قد اخترعوا ايضاً طريقة لصنع جهاز ضبط للساعة المائية

(١) . وهو الاختراع الذي يقال ان يبي هوينغ اهتدى اليه عام ٧٢٥ . والذي مكّنه فيما بعد من صنع اول ساعة ميكانيكية دقيقة . كذلك كان الصينيون قد صنعوا اول مقياس زلازل . ويقال ان تشانغ هنج اخترعه عام ١٣٢ . وفي عام ١٥٥٤ رصدوا النجم الجديد الكبير (وهو نجم مستعر ولد منه سديم السرطان) الذي اصبح في ما بعد احد اهم الاجرام السماوية في تطوّر علم الفلك الاشعاعي الحديث .

العلم في القرون الوسطى

انقسمت الإمبراطورية الرومانية في اوربوا الى مجموعة من المعازل لزعماء عسكريين محلّين . وتحرّر العبيد فأصبحوا اما قطع طرق او فلاحين مرتبطين بالأرض . هكذا بدأ عهد الاقطاع . عرف الذين استقروا حول النقاط المحصنة بالبورجوازيين . لأنهم عاشوا خارج القلاع او المدن المحصنة . كثيرون منهم كانوا من اصحاب الحرف . لذلك اعتمدوا على ما كان يمكنهم تعلّمه من اصحاب الموسوعات العرب . الا ان نظرتهم الى المعرفة القديمة كانت اكثر فردية . احد هؤلاء الرجال . ممن لعبوا دوراً مميّزاً في تقدّم العلوم في القرون الوسطى . هو ليوناردو فيبوناتشي من مدينة بيزا (١١٨٠ ؟ - ١٢٥٠) . كان ابوه يعمل على سواحل افريقيا الشمالية . وهناك تعلّم ليوناردو اللّغة العربية والحساب . وعندما رجع الى بيزا . ادخل الأرقام العربية الى اوربوا .

كان ابرز العلماء الانجليز في القرون الوسطى رودجر باكون (١٢١٤ - ١٢٩٤) . وهو الذي اقترح تركيب مجموعات من العدسات لصنع المراقب والمجاهر (٦) .

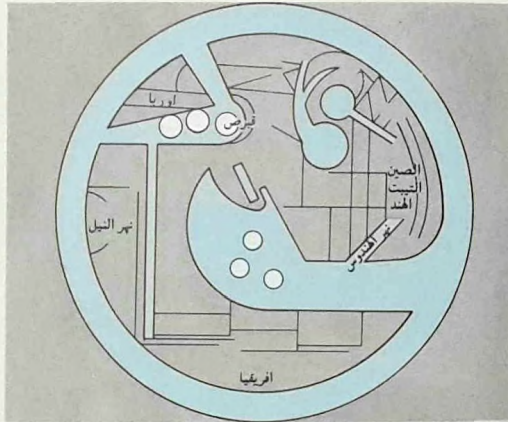

تقدم العلم فهماً صحيحاً . وقد مكّنته مخيلته من التقدم بمجموعة رائعة من الاقتراحات العلمية . اختارها من مصادر عدّة . تتراوح بين التلميح المهم الى الرسم البياني الواضح . فقد فسر تفسيراً بصرياً صحيحاً (ب) لماذا يعمل دوّج كروي مملوء بالماء (٢) كمرآة محرقة (٢) تتركز اشعة الشمس (١) . وكيف (ت) تعطي عدسة محدبة (٤) صورة مكبرة (٥) لجسم (٦) موضوع تحتها .

(٧) - خريطة عربية . تجدر ملاحظة الأسلوب التصويري الحديث فيها . تظهر فيها كتل البحار واليابسة المعروفة لدى الجغرافيين العرب في القرون الوسطى . ان فكرة العالم المستدير المحاط بمياه وامتداد رقعة الخريطة بدلاً على اهمية مساهمة العرب في ما توصل اليه الإنسان من معرفة في هذا الميدان .

العِلْم من عهد الخيمياء الى عهد العقلانية

ق.م ، أن رائحة عامل المعادن كريهة
كرائحة بيض السمك .

الخيمياء وعصر النهضة

في القرن الثاني للميلاد اصدر الامبراطور
ديوقليتيانس (٢٤٥ - ٢١٣) أمراً بإتلاف
جميع الكتب المعالجة لشغل الذهب والفضة
والنحاس ، وذلك لمنع التزييف والتضخم
المالي . ممّا ادى الى التقليل من الأبحاث

اكتسب الإنسان منذ القدم بعض المعرفة
العملية بكيفية صنع المواد . إلا أن العمل في
الحرف كان يعتبر مهنة حقيرة . كانت
شروط العمل السيئة احد أسباب هذه النظرة .
فقد جاء عن كاتب مصري قوله عام ١٥٠٠

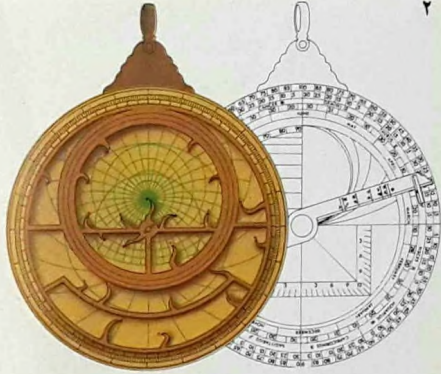

(٢) - مكن الاسطرلاب
الفلكيين من تحديد موقع أي
نقطة أو أي جسم معروف في
السماء في اية لحظة . استعمله
الاغريق والعرب كثيراً في
التنبؤات الفلكية . ووصل الى
اوربا في حوالى القرن
العاشر . وهو مكوّن من
اسطوانتين معدنيتين تحملان
مسطحي الكرتين السماوية
والأرضية . في الورا تدور ذراع
تسمح للمرصد بتحديد انحناء
القسم المراب بالنسبة للافق
وبحساب مختلف الزوايا .

(٤) - تصوّر كوبرنيكوس
أن الكواكب السيّارة تدور
حول الشمس في شكل معقّد
من الحركات الدورانية . يبدو
هنا أساسها . لم تعط نظريته
تنبؤات فلكية تفوق بدقّتها
تنبؤات بطليموس (١٤٠ ق.م) .
لكنّها كانت نصراً
للأراء التي اطهرت الإنسان في
مكانه الصحيح في الكون .
جاء البرهان على ان السيّارات
تدور بشكل اهليلجي عام
١٦٠٩ على يد الفلكي
الألماني يوهانس كبلر
(١٥٧١ - ١٦٣٠) .



(١) - تعكس العمليات
الخيميائية المثلة بالرسوم على
هذه المخطوطة العربية
التأثيرات الثقافية للثقافة
أخذ العرب الخيمياء عن أهل
الاسكندرية ونشروها في اوربا
في حوالى القرن الحادي عشر .
لقد حسنوا تقنات الاختبار
التي وضعها الاسكندريون .
لكنهم لم يتمكنوا من التحرز
كليّاً من تأثيرات بعض
نظرياتهم التي كانت مليئة
بالأسرار وقائمة على الإعتقاد
بأن الأشياء مسكونة بالأرواح .

الدوارق والمعوجات الزجاجية التي لا تزال تستعمل في مختبرات الكيمياء . تبني العرب (١) هذه الابتكارات وزادوا عليها ونقلوها الى غيرهم . كان جابر بن حيان (٧٢١ - ٨١٧) اكبر كيميائي عصره . فعمل على تحويل المعادن ، وجاء بنظرية عن مقوماتها لم يطل العمل بها تماماً حتى القرن الثامن عشر .
تأسس العلم الحديث خلال عصر النهضة

العقلانية في الميادين العملية وازدياد الإهتمام بالسكر كوسيلة لتحويل المعادن الخسيسة الى ذهب . وكانت الاسكندرية مركزاً لتطوير هذا العلم الجديد الذي سماه العرب « الخيمياء » نسبة الى خم أي اسود ، وهو الاسم الذي اطلق على مصر نظراً لتربتها السوداء .
اخترع أهل الاسكندرية آلات لتسخين المواد وصهرها وتصفيتها وتطهيرها . وأدخلوا

(٥) - ذات المربيع يعطي مجموع الانجليزية . ابتكرها الرائد جون ديفيز (١٥٥٠ -) السميت ويمكن (١٦٠٥) حوالي العام ١٥٩٥ من استخراج خط العرض .
للقيام ببعض القياسات بدون رؤية الشمس مباشرة . على العلوي من قوسين مدرجين وضعت ريشة توجيه في موقع مناسب بحيث يقع ظل الشمس على فتحة تسديد ويتمكن المراقب في الوقت نفسه من رؤية الأفق ايضاً .

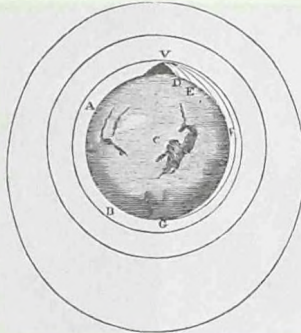

ب



(٢) - عمل اسحق نيوتن بالدوران حولها . وقد نشر (أ) حساب السرعة اللازمة للرسم الذي رسمه لمار جرم لحم يدفع أفقياً من قمة جبل تابع اصطناعي (ب) عام كي يغادر الأرض ويبدأ ١٧٢٨ اي بعد موته بسنة .

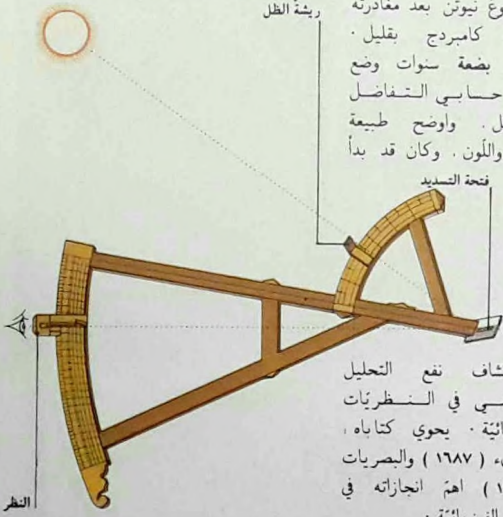

ريشة النيون ظهر نبوغ نيوتن بعد مغادرته لجامعة كامبردج بقليل . وخلال بضعة سنوات وضع اسس حسابي التفاضل والتكامل . وأوضح طبيعة الضوء واللون . وكان قد بدأ فتحة التسديد

باستكشاف نفع التحليل الرياضي في النظريات الفيزيائية . يحوي كتاباه ، المبادئ ، والبصريات (١٦٨٧) والبيانات (١٧٠٤) اهم اجازاته في العلوم الفيزيائية .



٤

(١٥٤٣) عالماً بولندياً - المائياً درس في كراكوفيا ثم في بولونيا في العقد الأخير من القرن الخامس عشر . لاحظ في بعض المؤلفات اللاتينية واليونانية في علم الفلك قول هيراقليدس (٢٨٨ - ٢١٥ ق م) أنّ حركة الأرض تشبه حركة دولاب يدور حول محوره . ثم وجد . بعد رصده للكواكب طويلاً . أنه يمكن اعطاء تفسير متماسك لحركاتها على أساس أنّها تدور حول الشمس .

في مجتمعات المدن الإيطالية . حيث تحرّر الحرفيون واشتهر البارعون منهم . وبرز مثال على ذلك هو ليوناردو دافنشي . الذي لم يكن يعرف الا القليل من اللاتينية ويجهل اليونانية . الا أنه تمكن من تحليل العمليات التكنولوجية علمياً .

كوبرنيكوس وغاليليو

كان نيكولاس كوبرنيكوس (١٤٧٣ -



لافوازييه زئبقاً وهواءً في قارورة ذات عنق معقوف . فتمكن بذلك من القياس الدقيق لنقصان حجم الغاز وزيادة وزن الزئبق بعد تسخين دام ١٢ يوماً . بواسطة هذا الجهاز (الذي يظهر هنا (ب) نقلاً عن تصميم لافوازييه

(٧) - كان غاليليو (أ) في الثامنة عشرة عندما اكتشف انتظام تأرجح البندول . وقد اعتمد على ذلك فيما بعد لتصميم ساعة ذات بندول (ت) . وقاد تطويره للمنظار الى أرصاد جديدة للكواكب مكنته من اكتشاف اقمار المشتري التي وصفها لأول مرة في كتيب عام ١٦١٠ . تظهر

(٦) - أسس انطوان لافوازييه (أ) الكيمياء الحديثة بواسطة تجارب اولصلته الى نظرية حول طبيعة الاحتراق . كان الاحتراق يعزى فيما مضى الى انتقال مادة تدعى الأهوب . وهي اهم عوامل التغيرات الكيميائية وتنطلق أحياناً بشكل نار . سخن

الرياضيات والحضارة

تقريباً - وقد أثرت في إتجاه الفكر الفلسفي المتعلق بالإنسان والكون . وكثيراً ما عيّنت هي هذا الإتجاه . لم تكف الرياضيات خلال التاريخ بعكس التطورات في الحضارة فقط . بل ساهمت أيضاً مساهمة رئيسية في تكوين هذه التطورات وتوجيهها .

الجبر والهندسة والحساب

للرياضيات ثلاثة أوجه رئيسية . فتركيب

الرياضيات نظام للتفكير المنظم يتسع تطبيقه باستمرار . فهي تستخدم في العلم والتكنولوجيا والفن والموسيقى والهندسة المعمارية والاقتصاد وعلم الإجتماع والرياضة - في الواقع . في جميع أوجه النشاط البشري

اميركا الشمالية وبريطانيا لا يزالون يستعملون القدم (٣٠.٥ سم) لقياس الطول . اكثر نظم القياس قبولاً اليوم هو النظام المترى .

(٢) - ان نسب فيبوناتشي هي دالات في التسلسلة $\frac{1}{2}, \frac{1}{3}, \frac{1}{4}, \frac{1}{5}, \frac{1}{6}, \frac{1}{7}, \frac{1}{8}, \frac{1}{9}, \frac{1}{10}$ الخ . هذه النسب تقرب من النسبة الذهبية الأخرى . تتكون صور الكور ومخارجها في السلسلة بجمع الرقمين المتتاليين في السلسلة . توجد هذه النسب في الطبيعة ، أن خطاً لولبياً يمر بأوراق هذه الساق (الرسم) يحتوي على فراغات ويدور بنسبة $\frac{1}{2}$.

(١) - كل شيء على الأرض . من ذرات هذه البلورة الى اوراق شجرة . هو مكون من عناصر فردية . تبغي الرياضيات التوصل الى اكتشاف العلاقات القائمة بين هذه العناصر .

(٢) - من المرجح ان يكون الإنسان قد استعمل في البدء اصابعه للعد . كما حدد احجام الأحام بالنسبة لجسمه . فالوحدات التي تعتمد على الجسم لا تزال تستعمل في بعض البلدان الى يومنا هذا . فاليد وهي تساوي ١٠ سم تستعمل كوحدة قياسية لعلو الخيل . وفي

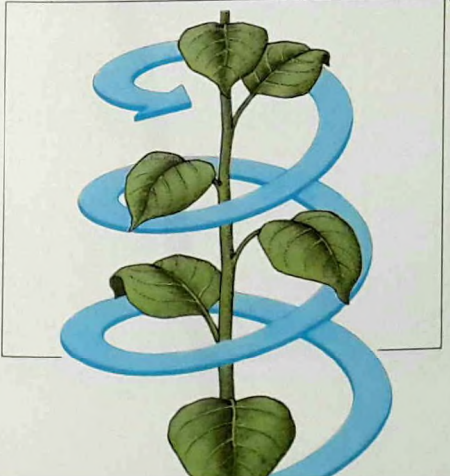
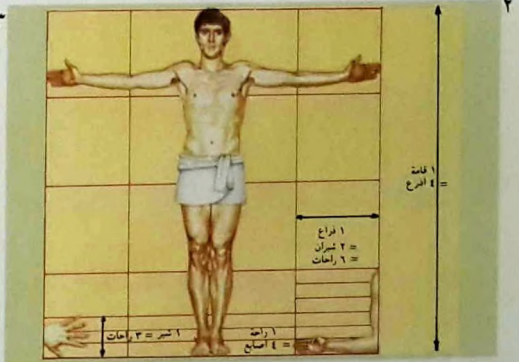

لكل شيء طبيعي او من صنع الإنسان بنية تحتوي على عناصر مترابطة بطريقة خاصة ما (١) . فللخرقة البوروية والنبته (٢) والسفينة الفضائية والنظام السياسي بنية يمكن دراستها دراسة رياضية . والرياضيات نتيجة لعملية عقلية معروفة بالتجريد . يمكن فيها استبدال البنية الفيزيائية ببنية ذهنية اي بنموذج رياضي مجرد . قوة الرياضيات تظهر ايضا عندما يحصل تمثيل مفاهيم مجردة

مجموعات الأجسام وضَمَّ بعضها الى البعض الآخر ادى الى مفاهيم العدد (٩) والحساب والجبر . بينما ادى الإهتمام بقياس الزمان والمكان الى الهندسة وعلم الفلك ومفهوم التسلسل الزمني . اما المجهود المبذول لفهم فكرتي الاستمرار والحد فقد ادى الى التحليل الرياضي والى اختراع الحسابين التفاضلي والتكاملي في القرن السابع عشر . هذه الاوجه الثلاثة للرياضيات تتداخل الى حد كبير .



(٤) - كان الفنان الكبير في البندقية موضعاً مفضلاً لدى الرسام البندقي كاناليتو الذي كان اسمه الحقيقي جيوفاني كانال (١٦٩٧ - ١٧٦٨) . درس رسامو عصر النهضة الرسم المنظوري ووضعوا اسس الهندسة الاسقاطية في الرياضيات وضع الخرائط والرسم الهندسي وبذلك أمكن تمثيل جسم بأبعاده الثلاثة برسم ذي بعدين .

(٥) - ولدت الرياضيات « لغتها » الخاصة . فالاعداد هي أشكال مختزلة للكلمات . واذا اضيفت اليها الوحدات . فانها تحدد المقادير والقياسات الصحيحة (أ) . بعض الرموز الاخرى تشير الى عمليات كعملية الضرب وتربيع الجذر (ب) . في الجبر . غالباً ما تحل الأحرف محل كميات مجهولة . كما في الصيغة (ت) . بإمكان الرسم

٥

$b = \sqrt{4 \times 20.7846} = 28.7$
 $c = \frac{b - \sqrt{b^2 - 4ac}}{2}$

٥

الرياضيون الاولون

طوّرت جميع الحضارات البدائية مفاهيم الأعداد والقياسات حينما تقدّمت التجارة الى ابعد من عملية المقايضة . فمئذ ٦٠٠٠ سنة تقريباً . كان السومريون يستعملون نظاماً للعدّ مبنياً على أساس العشرة (النظام العشري) ونظاماً آخر على أساس الستين (النظام الستوني) . النظام الستوني لا يزال مستعملاً حتى اليوم في قياس الزمن والدوران .

(كمفهومي العدد والمكان) برمز حسيّة قد تكون جبريّة او هندسيّة او تخطيطيّة (٥) .

يمكن وصف الرياضيات ايضاً بأنها شكل من اشكال الاستقصاء او البحث الذي يجري وفقاً لقواعد محدّدة لاستخلاص النتائج من حقائق رياضيّة مقبولة . الا انّ التاريخ يظهر انّ الرياضيات كانت ايضاً ميداناً للإبداع . يحلّق فيه الحدس والخيال (٤) .

(٦) - بني هذا النصب الحجري في بريطانيا في العصر البرونزي كنوع من التقويم . من المرجّح أنه كان له معنى ديني .



(٧) - وصل الرياضيون الأغارقة بتفكيرهم المنطقي الى الفنون . فوجدوا علاقات رياضيّة بين الموسيقى والفن . فكانوا يرتاحون الى النسبة الذهبية (تساوي تقريباً ١,٦١٨) فأدخلوها في بناء البارثينون (بين ٤٤٧ - ٤٣٢ ق م .)

٨



٧

« للنسبة الذهبية » (٧) قد تجلّى في فنهم وهندستهم المعمارية . واخذته عنهم حضارات لاحقة .

تطلّبت كل حضارة انظمة للقياس ؛ وكانت كل طريقة جديدة تنقل افكاراً عن سابقاتها . وكلما انتشرت الحضارات وازداد نفوذها وتجاريتها . ازدادت بالتالي حاجتها الى وحدات معيارية . اعتمدت الأنظمة الاولى جميعها على الأشياء القريبة للملائمة . فاعتمدت اقساما من الجسم البشري نفسه لقياس الطول (٢) . وطاقة عمل الثور لقياس المساحة . والحجارة للثقل . والجلود للحجم . كل مجتمع تعلّم ان يختار معاييرهِ . ففي عام ١٧٩١ ابتكر النظام المترى المعتمد على المتر الذي هو جزء من اربعين مليون جزء من دائرة الأرض . وكانوا قد قاموا فعلا بقياس هذه الأخيرة . اجبرت التجارة الدولية أكثر البلدان الغربية على اعتماد النظام المترى للقياس .

تراث الأعداد

تشبه الرياضيات كائناً حياً . من حيث ان تطورها يتأثر بالمحيط الذي تعيش فيه . فالعصر الذهبي في اليونان اعطى الرياضيات جمالاً بقي على حاله لقرون . اكتفى الرومان باستعمال الرياضيات السابقة دون التعرّض لمعالجة مسائل جديدة . ساهم العرب بدورهم في تقدّم الرياضيات . لكن لم يحصل تقدّم اساسي كبير الا بعد القرن السادس عشر . اما اليوم فاننا نشهد تغيراً سريعاً لم يشهد له التاريخ مثيلاً . وهذا يظهر في نشوء رياضيات جديدة وفي تطبيقاتها في معالجة مشاكل العلم والتكنولوجيا والصناعة والتجارة (٨) الخاصة بأواخر القرن العشرين .

أسس الأغاقرقة الرياضيات كدراسة دقيقة . واضعين بذلك الأسس المنطقية للبراهين الرياضية . بحيث اصبح بالإمكان استنتاج قضايا رياضية غير بديهية من افتراضات أساسية . ان « مبادئ » اقليدس التي ظهرت حوالي العام ٣٠٠ قبل المسيح هي مثل ممتاز عن هذه الطريقة التي سيطرت على التفكير الهندسي لألفي سنة . فقد رأى الأغاقرقة جمالاً في الرقم وفي الشكل . حتى ان تحمسهم

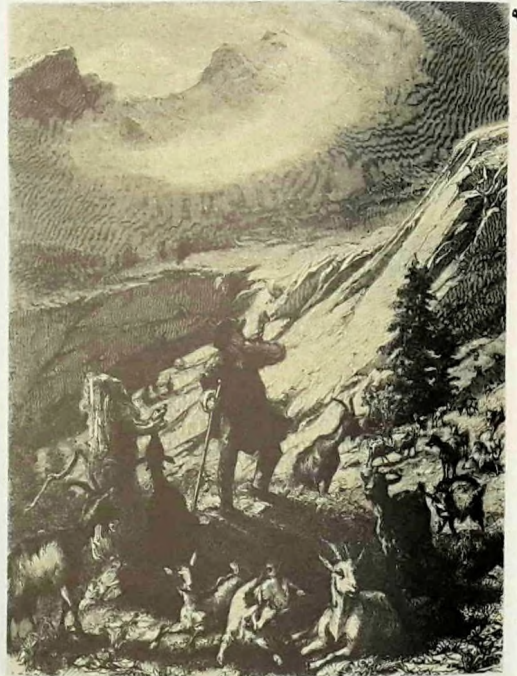

(٨) - الحاسبة الألكترونية . وهي آلة حديثة « للجمع » . حلت مع الكومبيوتر الشديد التعقيد محلّ الآلات التي كانت تستعمل سابقاً كالحاسبة الآلية والمسطرة الحاسبة والمعداد . (٩) - مفهوم العدد أساسي في الرياضيات . ومن المرجح انه تكون أصلاً من حاجة المزارعين الى احصاء حيواناتهم وإنتاجهم . واذت الأعداد بدورها الى الأنظمة النقدية . فمكّنت من البيع والشراء .

قواعد الأعداد

بدء التجارة .

القواعد الأساسية للحساب

العمليات الحسابية الرئيسية الأربعة هي الجمع والطرح والضرب والقسمة . وهي تجري بناء على قوانين أساسية تعكس أكثرها احكام الفطرة السليمة : فقانون التبادل يسري على كل من الجمع والضرب : وهو يقول ان حاصل جمع ٢ + ٧ أي (٧ + ٢) يساوي حاصل ٢ + ٧ (٢ + ٧) : الشيء ذاته

كثيراً ما يستعمل الناس الحساب في حياتهم اليومية . لكنهم قلّ ما يعون ذلك . فكلما اشترت امرأة شيئاً وقامت بعد نقودها . فإنها تستخدم المفاهيم الأساسية للجمع والمعادلة . وهي أساليب رياضية مستعملة منذ

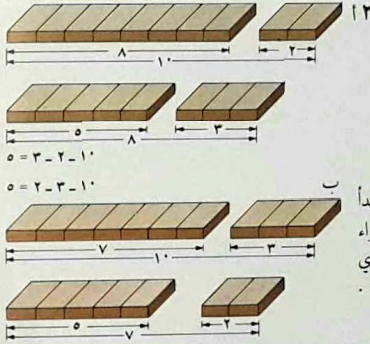

$$\begin{aligned} 12 &= 3 + 9 \\ 12 &= 4 + 8 \\ 12 &= 5 + 7 \\ 12 &= 6 + 6 \\ 12 &= 7 + 5 \\ 12 &= 8 + 4 \\ 12 &= 9 + 3 \end{aligned}$$

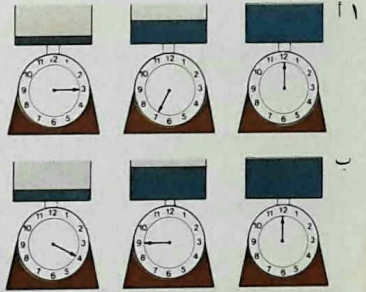

(١) - يقوم الجمع على مبدأ الترابط . اذ يمكن اجراء جمع مجموعة أعداد بأي ترتيب دون أن تتغير النتيجة .

يبين هذا الرسم أنه عندما نزن بالتتابع (أ) ٣ وحدات من مادة ما ثم ٤ ثم ٥ . أو عندما نزن (ب) ٤ وحدات ثم ٥ ثم ٣ . يكون الوزن الاجمالي في كلتا الحالتين (نتيجة الجمع) واحداً . أي : ١٢ وحدة . يمكن الحصول على هذه النتيجة بالفطرة . وهذا صحيح في كثير من القوانين الرياضية الأخرى .

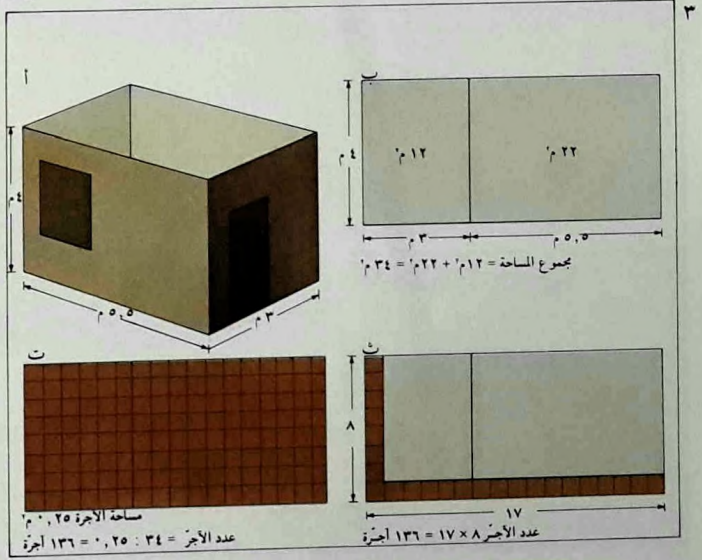

(٢) - يمكن تكرار عملية الطرح حسب أي ترتيب كان . لئلاخذ قطعة خشب طولها ١٠ وحدات (أ) . يمكننا البدء بقطع وحدتين منها . ثم قطع ٣ وحدات من الثمانية المتبقية (فتكون

الضرب عملية متكافئة مع عملية الجمع المتكرر . فكتابة 5×7 مثلاً هي اختزال لكتابة $7 + 7 + 7 + 7 + 7$. يتعلم الناس جداول الضرب . لأنها أكثر سرعة من جمع اعمدة الاعداد . ليس باستطاعة الحاسبات الالكترونية والكمبيوتر القيام بعملية الضرب . رغم اشتهاها بالسرعة والدقة ؛ وكل ما تقوم به إنما هو فقط اجراء عمليات جمع متتالية فائقة السرعة .

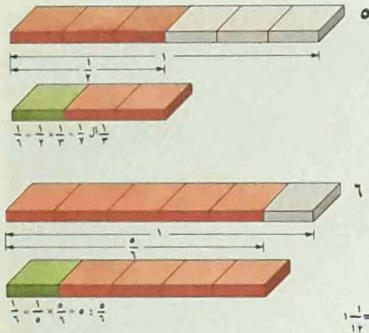

(٥) - ضرب كسرين يتم بضرب صورتين ثم بضرب المخرجين . ثلث النصف يساوي $\frac{1}{2} \times \frac{1}{3} = \frac{1}{6}$ تماماً . كتحقق الثلث) فلا تأثير للترتيب هنا .

(٦) - قسمة الكسور تتم بقلب القاسم ثم بالضرب . مثلاً . قسمة $\frac{1}{2}$ على $\frac{1}{3}$ هي $\frac{3}{2}$ وهو الكسر ذاته الذي حصلنا عليه في الشكل رقم ٦ أعلاه كثلث النصف .

حساب المساحات .

(٤) - قبل جمع الكسور يجب وضع قاسم مشترك لها . يجب جمع $\frac{1}{2}$ و $\frac{1}{3}$. يجب كتابتها كاجزاء من $\frac{1}{6}$ (١٢) هو القاسم المشترك الاذن هنا (أي $\frac{1}{2}$ و $\frac{1}{3}$ و $\frac{1}{6}$. يمكن عندئذ جمعها فتعطي $\frac{3}{6}$ ، وهو كسر غير حقيقي يمكن اختزاله الى $\frac{1}{2}$. هذا المثل يوضح لماذا لا يمكن قسمة أي شيء الى حصص تساوي $\frac{1}{2}$ و $\frac{1}{3}$ و $\frac{1}{6}$. فمجموعها أكثر من ١ .

يصح في الضرب : $3 \times 4 = 4 \times 3$ ، وبشكل عام ، $b \times c = c \times b$. هناك أيضاً قانون ترتيب الحدود أو قانون الترابط . وهو امتداد للقانون السابق ؛ وهو يقول أنه عند جمع مجموعة من الاعداد أو ضربها ، فإن ترتيب عمليات الجمع أو الضرب لا يؤثر على النتيجة (١) ، أي أن $(b + c) \times d = d \times (b + c)$ ، وكذلك $(b \times c) \times d = d \times (b \times c)$.

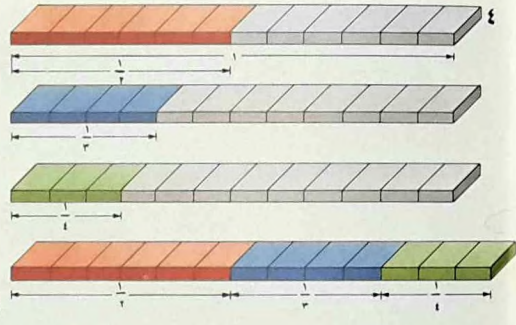

٢٤ م : ثم يرسم مساحة الأجرة الواحدة ، 0.5×0.5 م . فتكون 0.25 م . أخيراً يمكن الحصول على العدد اللازم من الأجر (ت) بقسمة المساحة المطلوب تغطيتها (٢٤ م) بمساحة الأجر (٠.٢٥ م) ، فتكون النتيجة ١٢٦ أجرة . معالجة المسألة بطريقة مختلفة (ث) . المساحة المطلوب تغطيتها تساوي 8.5×4 م . بما أن الضلع الطويل يمكنه احتواء ١٧ أجرة بطول نصف متر الواحدة . والضلع الصغير ٨ . يكون عدد الأجر اللازم $8 \times 17 = 136$ وهو العدد ذاته الذي حصل عليه سابقاً ، ولكن هذه المرة بدون

النتيجة $10 - 2 - 2 = 6$. كذلك يمكن (ب) البدء بقطع ٢ وحدات ثم وحدتين $(10 - 2 - 2 = 6)$. لكن النتيجة هي واحدة في كلتا الحالتين .

(٢) - الضرب والقسمة عملتان ضروريتان لحل مسائل يومية عديدة . اذا أراد رجل أن يكسو الجدارين المتلاصقين من غرفة (أ) طولها ٥.٥ أمتار وعرضها ٣ أمتار وارتفاعها ٤ أمتار بأجر مربع طول ضلع الأجرة منها ٠.٥ متر . فيمكنه أن يرسم (ب) الجدارين كساحتين تساويان 24 م و 12 م . فتكون مساحتهما الاجمالية

هي أخذ الجذر التربيعي لعدد معين . أي إيجاد العدد الذي اذا ضرب بنفسه يعطي هذا العدد المعين . إن مربع عدد صحيح يعطي عدداً صحيحاً . الا أن الجذر التربيعي لعدد صحيح كثيراً ما لا يكون عدداً صحيحاً . وكما تبين للرياضي الاغريقي فيثاغورس وزملائه . لا نجد دائماً عدداً منطوقاً (يمكن التعبير عنه بكسر حذاه عدنان صحيحان) يساوي مربعه عدداً صحيحاً معيناً . الجذر

كما أن الطرح هو عكس الجمع . كذلك القسمة فهي عكس الضرب . أي كناية عن عمليات طرح متكررة (٣) . يظهر لنا هذا عند القيام « بقسمة طويلة » .
المربعات والجذور التربيعية
مربع العدد هو العدد الناتج عن ضرب العدد بنفسه (مساحة المربع هي حاصل ضرب طول الضلع بنفسه) . مربع ٣ . ويكتب ٦٣ ، يساوي ٠٩ العملية العاكسة



التصويت . فالتقول أن « ٦٠٪ صوتوا مع الاقتراح » فنجح . يعني بالواقع أن ٢٢٨ فقط من أصل ٥٨٠ وافقوا على الاقتراح . وهذا العدد يساوي أقل من نصف عدد الحاضرين . فيكون بالحقيقة أن الاقتراح لم ينل الأكثرية فسقط .
(٨) - تستعمل النسب أيضاً لتحديد الانحدار (على

ضده . يمكن إعلان النتيجة بطرق مختلفة ، « صوت مع الاقتراح ٣ من ٥ » : « ٤٠٪ من المقترعين صوتوا ضد الاقتراح » . « تمت الموافقة على الاقتراح بأكثرية ٢٠٪ » . هذه الصيغ صحيحة . فالكسور والنسب (التي غالباً ما تعطى كسب مئوية) هي طرق مختلفة للتعبير عن المعلومات ذاتها . ولكن لو أن ٣٠٠ من الموجودين آمنتموا عن

(٧) - كثيراً ما يتم التصويت في الاجتماعات العامة برفع الأيدي . فالذين « مع » يرفعون أيديهم . ويتم عددهم . إلا أن طريقة إعلان نتيجة التصويت (ككسور أو كسبة مئوية) قد تفسح المجال لتفسيرات مختلفة لمعناها . مثلاً . في اجتماع كالذي في الصورة كان عدد الحاضرين ٥٨٠ شخصاً صوت منهم ٢٤٨ مع الاقتراح و ٢٢٢

ويمثل عدد الاجزاء المنقسم اليها الشيء .
العدد الأعلى يُسمى الصورة . ويمثل العدد
المعَيّن من الاجزاء المأخوذة من المخرج . مثلاً :
نسبة قطعتين من الخشب طولهما ٣ أمتار و ٧
أمتار هي ٣ الى ٧ (وتكتب غالباً ٣ : ٧) .
فالقطة الصغرى يساوي طولها $\frac{٣}{٧}$ طول
القطة الكبرى .

الكسور على نوعين : حقيقية وغير
حقيقية . في الكسور الحقيقية تكون الصورة
أصغر من المخرج . كما في : $\frac{٢}{٧}$ و $\frac{٥}{٨}$ و $\frac{٢٩}{٤٥}$.
بينما تكون صورة الكسور غير الصحيحة أكبر
من المخرج . كما في $\frac{٥}{٣}$ و $\frac{٢٢}{٧}$. يتم إجمالاً
اختزال هذه الاخيرة بإجراء القسمة وكتابة
الباقى بشكل كسر . كما في $\frac{١}{٤}$ و $\frac{٣}{٧}$.
تطبق قوانين الحساب على الكسور أيضاً . الا
أن للكسور أحياناً طرق خاصة بها . فعلمية
ضرب الكسور بسيطة : تضرب صورتان معا
ويضرب المخرجان معاً . ويعبر عن الحاصل
بكسر جديد . مثلاً : $\frac{٢}{٧} \times \frac{٥}{٨} = \frac{١٠}{٥٦}$. في
قسمة الكسور . يجب قلب الكسر الثاني
(القاسم) وضربه بالأول : $\frac{٢}{٧} \div \frac{٥}{٨} = \frac{٢}{٧} \times \frac{٨}{٥}$
 $= \frac{١٦}{٣٥}$. النتيجة هنا كسر غير حقيقي .
يمكن اختزاله الى $\frac{١٦}{٣٥}$ (أي واحد وجزء
واحد من ٣٥) .

أما جمع الكسور وطرحها . فهما أكثر
تعقيداً . ينبغي أولاً تحويل جميع المخارج الى
ما يسمى بالقاسم المشترك ؛ وللتبسيط يتم
أختيار القاسم المشترك الأدنى . ثم تجميع
الصور أو تطرح حسب المطلوب . وتكون
النتيجة كسراً مخرجه القاسم المشترك الأدنى .
ثم يجرى تبسيط هذا الكسر اذا أمكن (٤) .
(٦ ، ٥) .

التربيعي للرقم ٤ هو ٢ (كلاهما صحيح) .
إلا أن الجذر التربيعي لـ ٢ يقع ما بين
١.٤١٤٢ و ١.٤١٤٣ . فالجذر التربيعي للرقم ٢
لا يمكن تحديده بدقة . لذلك يسمى « عدداً
أصمًا » .

الكسور والتناسب والنسب

ثلاثة أسابيع $\frac{٣}{٧}$. تعني قسمة ٣ على ٧ ،
وهي كسر . العدد الاسفل يُسمى المخرج .



يحكم حديداً على قفزه .
فيقسما الى عدد متساو من
الخطوات بحيث يتمكن من
غرس عصاه في المكان الاصليح
للقفز . ليس بإمكانه إجراء
نصف خطوة . ينطبق الشيء
ذاته علي قولنا أن الزجاجة
نصف ملاء أو اننا قرأنا ثلث
الكتاب . ففي كسر مثل $\frac{٣}{٧}$.
٣ تدعى الصورة و ٧ المخرج .

الإشارة . لكن النسب المثوية
تسهل عملية مقارنة النسب .
مثلاً من الصعب مقارنة النسب
 $\frac{٣}{٧}$ و $\frac{٥}{٨}$ ، بينما النسب المثوية
الساوية لها أي ٣٥.٨٥ % و
٥٢.٨٢ % تظهر بوضوح بأن
الاول هو الأكبر .

(٩) - قسمة الكميات الى
اجزاء متساوية هي طريقة
لتحويلها الى كسور .
فالرياضي الكاذي يقفز بالعصا

لغة الأعداد

أكثر من حصة وأقل بكثير من عدد الحصى التي يمكن رؤيتها . للحصول على فكرة دقيقة عن الكمية الموجودة في يده ، عليه عد هذه الحصى ، فيجد مثلاً أنها ١٢ . « اثنتا عشرة » هي الاسم الذي يطلق على هذا العدد من الحصى .

العدد فكرة أساسية . التفريق بين « واحد » و « كثير » هو من أسهل ما يفهمه الولد . فبإمكان ولد على الشاطئ التقاط حصة واحدة . رغم أنه يرى حصى عديدة . وإذا ملأ يده بالحصى ، فهو يلاحظ أن معه

الأعداد الصحيحة الموجبة والسالبة

تسمى الأعداد الصحيحة مثل ١ و ٥ و ٢١٢

(١) - أنواع الأعداد ثلاثة ، الحقيقية ، الخيالية ، والمركبة . يمكن تمثيل الأعداد الحقيقية (أ) بنقاط على خط يمتد من اللانهاية السالبة حتى اللانهاية الموجبة . وهي تتضمن جميع الأعداد الموجبة والسالبة . الأعداد الخيالية (ب) تعتمد على $\sqrt{-1}$ ، وهو الجذر التربيعي للعدد -١ . وقد تكون أيضاً موجبة أو سالبة . تحتوي الأعداد المركبة (ت) على جزء حقيقي وجزء خيالي . ويمكن تصويرها كنقاط محددة ببعدها عن خطي الأعداد الحقيقية والأعداد الخيالية .

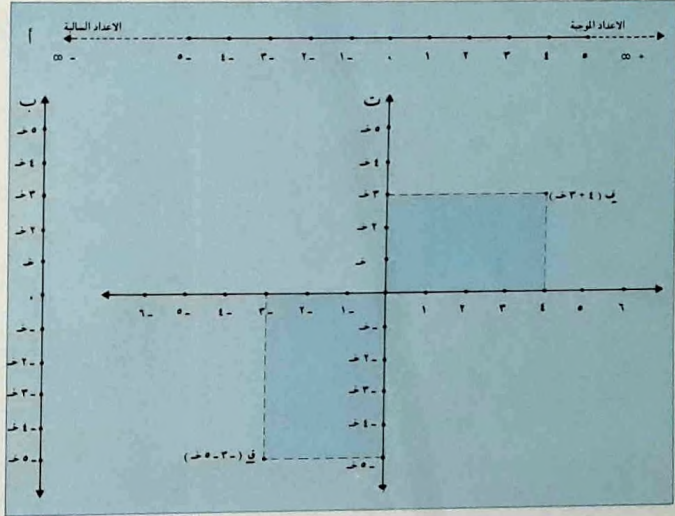

مثلاً ، النقطة $\sqrt{3} + ٤\sqrt{-1}$ تمثل المركب $٤ + ٣\sqrt{-1}$ ، ق تمثل الأرقام المركبة شائعة الاستعمال لدى العلماء .

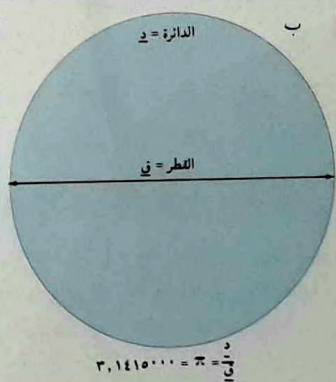
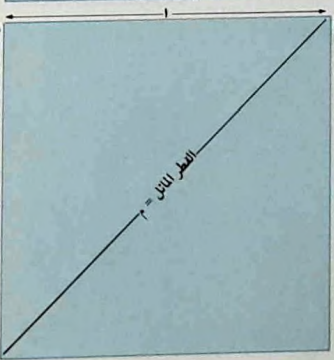

(٢) - ليس بالإمكان كتابة عدد أصم ككسر حده عددان صحيحان . قطر المربع ، الذي طول ضلعه وحدة طول (أ) ، يساوي طول قطره الجذر التربيعي للعدد ٢ . وهذا يساوي تقريباً ١.٤١٤ أي واحد وبعد الفاصلة العشرية

العدد، وهذا لم يعرفه جميع الأقدمين . فنظام الأرقام الروماني مثلاً لم يكن فيه صفر . اكتشفه الرياضيون الهنود حوالي ٦٠٠ م واعطوه الدور الذي يأخذه حالياً .

الأعداد اللامتناهية والأعداد التخيلية
قام الرياضي الاغريقي ارخميدس (٢٨٧ - ٢١٢ ق م .) بدراسة مسألة وجود اعداد لامتناهية في الكبر . انطلق من اكبر

طول كل ضلع من أضلاعه مساوياً لوحدة طول، يكون له قطر لا يمكن قياسه بدقة . فكيمته يستحيل قياسها بدقة . كما لا نستطيع كتابتها بصيغة الكسور . وذلك مهما تغير القياس المستعمل ، ومهما قسمت الى قطع صغيرة . لذا وجب توسيع نظام الأعداد لاحتواء هذه الفئة الجديدة من الأعداد المسماة اليوم بالأعداد الصماء (٢ - أ) .
نستعمل اليوم الصفر للدلالة على غياب



نقاطهم بوضعهم اشارات على الوحة بالطبشور . من المرشح ان يكون المزارعون القدماء قد استعملوا لعدّ مواشيهام عصابة . وهي قطعة من الخشب حفرت عليها سلسلة من الانلام . في بعض مشارب الشاي في اوروبا اليوم يقدم التادل للزبون حصيراً جديداً مع كل كوب شاي ويحفظ الحصير القديم معه لتسجيل عدد الاكواب المقدمة للزبون .

العدد ٥ . وهو الخامس على سلم الأعداد الحقيقية الموجبة الظاهر في الشكل (١ - أ) . لأية مجموعة من خمسة اشياء . شكل القناني ليس واحداً . ولكن ذلك لا يؤثر في عددها . زيادة القناني او اخذ بعضها فقط يؤثّران في عددها .

(٨) - كان حفظ مصفا الحساب اقدم أشكال العدّ . في هذه اللعبة . وهي لعبة انجليزية قديمة . يدفع اللاعبون بقطع نقدية تنزلق على لوحة وضمن أجزاء مزبحة . ويحفظون حساب

(٦) - الحاسبات السريعة ضرورية عندما تتغير الأرقام باستمرار . كما في ميدان سباق الخيل (أ) او سباق الكلاب حيث تقوم آلة بحساب جميع معطيات الرهان . في الحالات الأكثر تعقيداً . يكون من الضروري استعمال الكمبيوتر (ب) الذي يجري الحسابات بسرعة لاستعمال نتائجها فوراً .

(٧) - خمس برتقالات وخمس بيضات دجاج وخمس قناني ملاء بالحلل . لها جميعها الخاصية ذاتها اي « الخمسة » . يمكن استعمال

الخرز على اشربة تقسم اجمالاً الى قسمين . الاول مؤلف من خرزتين (كل منها تمثل ٥) والثاني من ٥ خرز

(٩) - المعداد نوع قديم من الآلات الحاسبة . لا يزال يستعمل في الصين واليابان . يحتوي المعداد على عدد من

الإنسان نظام للأعداد يمكن تصويره بخط يحوي جميع الأعداد الحقيقية ممتداً من اللانهاية السالبة الى اللانهاية الموجبة . لكن مع تطور المربعات (مربع العدد هو العدد مضروب بنفسه) والجذور التربيعية (الجذر التربيعي لعدد ما هو عدد آخر يساوي مربعه ذلك العدد) . اصطدم الرياضيون بمسائل كالتالية ، ما هو الجذر التربيعي للعدد - 5 ؟ كان الظن في البدء ان مسائل كهذه مستحيلة الحل . لعدم وجود اعداد حقيقية يعطي تربيعها نتيجة سالبة . ثم جاء رياضيون ايطاليون في القرن السادس عشر وابتكروا كمية « خيالية » (خ) يعطي مربعها النتيجة . - 1 . الأعداد التي تدخل فيها خ تُسمى اعداداً خيالية .

نظام الأعداد الشائع الإستعمال حالياً مأخوذ من النظام العربي للأعداد الذي استوحى بدوره افكاراً هندية . في هذا النظام . لموقع الرقم في العدد معناه . باستعمال الأرقام الأساسية ، صفر و 1 حتى 9 . يصبح بالإمكان بناء اي عدد كان .

Digitized by Ahmed Barod

ما هي القاعدة ؟

القاعدة او الأساس هي عدد الأرقام في عدد ما . موقع الرقم مهم . لأنه اذا اخذنا العدد 333 . فأول رقم (من اليسار) يمثل 300 (ثلاث مئات) والثاني 30 (ثلاث عشرات) والثالث 3 (ثلاث وحدات) . الأ أنه بالإمكان استعمال اية قاعدة مناسبة . فالكومبيوتر الحديث مثلاً يعتمد القاعدة 2 (النظام الثنائي للأعداد) . لأنه يمكن تمثيل الرقمين صفر و 1 . بقطع التيار الكهربائي ووصله .

عدد في النظام اليوناني للأعداد (مئة مليون) وبني اعداداً أكبر منه . ثم قام بحساب تقديري لعدد حبات الرمل في الكون . فتيبن له ان عددها لا يبلغ أكبر عدد توصل اليه . من ذلك برهن ارخميدس أنه لا حداً اعلى لنظام الأعداد . وان اللانهاية . بعكس الصفر . ليست عدداً . وأنه مهما بلغ أكبر عدد ما . فهناك اعداد أكبر منه .
بمفهومي الصفر واللانهاية اكتمل لدى



(كل منها تمثل 1) . جمع الأعداد وطرحها يتمان بإزاحة الخرز .

القياسات والأبعاد

البرج وعلى أسفله بواسطة البارومتر الذي لديه ٠ من الفرق الضئيل بين النتيجةين وجد ان الارتفاع يقع بين الصفر و ٦٠ متراً . أما الفيزيائي . فقد كان معتاداً على استعمال التجهيزات الغالية الثمن بلا مبالاة . فألقى بالبارومتر من أعلى البرج وقاس الوقت اللازم لهبوطه الى الأرض . ثم حسب الارتفاع فوجده بين ٢٧ و ٣٣ م . قام الرياضي بمقارنة طول ظل البرج وطول ظل البارومتر .

اعطي كل من أربع طلاب (كيميائي وفيزيائي وطالب رياضيات وطالب انسانيات) بارومتراً وطلب اليه قياس ارتفاع برج . كان الكيميائي يعرف كل شيء عن الغازات . فقام بقياس ضغط الهواء على أعلى



(٢) - تحدث صفيحتان ملتصقتان ظاهرة تداخل ضوئي . هنا خريطة كفاية يبعد فيها الخط عن الآخر نصف طول موجة الضوء المستعمل . مما يجعلها صالحة للقيام بقياسات دقيقة على سطح الصفيحة .

(٢) - للبنات الدقيقة مساحة كبيرة اذا ما قورنت بحجمها . فان النرد يزن ٢غ

الهواء (ت) . فهي تشعر بتيار هوائي يمر من خلال ثغرة صغيرة وتسمح بقياس اصغر الاشياء . وتصل دقتها الى ١ من ٩١٠ اي انها تصل الى ابعاد حدود تكنولوجية القياس الحالية (هنالك طريقة للقياس بواسطة الاليزر تصل دقتها الى ١ من ١١٠٠) . الميكرومتر هو اقل دقة بعشرة ملايين مرة .

(١) - لتقنات القياس المختلفة درجات متفاوتة من الدقة . فدقة مسجل الخط البياني (أ- اسفل) تقارب ١٪ . والميزان الكيميائي (ب) يصل الى ١ من ٦١٠ بينما عداد الجسيمات (أ- أعلى) يصل الى (١ من ٩١٠) . الاليتان الاخيرتان تحلان سجلاً عددياً ظاهراً . وهذا ما يسمح بتدريجها بدقة . اما آلة القياس بواسطة

الأبعاد . هذا التحليل يعطي « ابعاد » الكمية
النوي قياسها على ضوء ابعاد الكميات
الاساسية التالية : الطول (ط) والكتلة (ك)
والزمن (ز) . فمساحة المربعات مثلاً يُحصل
عليها (بأمطار مربعة) بواسطة الطول فتكون
(ط^٢) . وابعاد الاحجام المكعبة يُحصل
عليها (بامطار مكعبة) بواسطة الطول ايضاً .
فتكون (ط^٣) ، فإذا قيل مثلاً لطالب ان
صيغة حجم الجسم المكافئ الدوراني هي

فتوصل الى ارتفاع بين ٣٠ و ٣٠,٥ م . أما
طالب الانسانيات . فقد باع البارومتر واشترى
بشمته بعض كؤوس من الشراب لحارس البرج
عرف منه ان طوله ٣٠,٤ م بالضبط .

الاشياء والاعداد

كل قياس يرتكز على بعض النظريات .
فهناك النظرية الفيزيائية لطريقة القياس كما
هناك ايضاً المبادئ الرياضية لتحليل

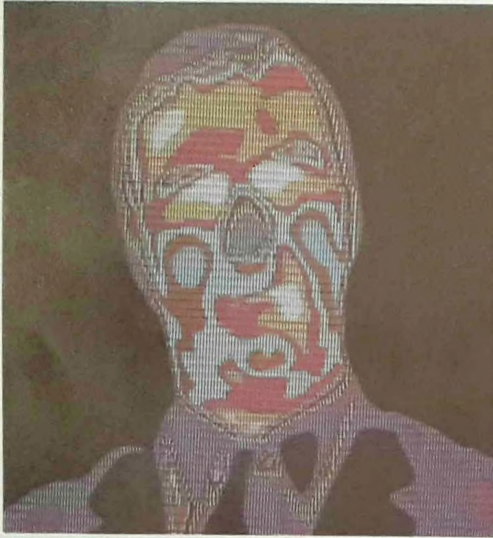

التداخل (كما في الشكل ٢)
خرائط كفاية دقيقة . هناك
تقنيات خاصة تمكن من
الكشف عن عيوب صغيرة جدا
في السطوح المضغوطة بواسطة
خرائط كفاية من هذا النوع .
(٥) - يسجل ماسح حراري
بالوان كاذبة حرارة بشرة
الانسان . تمكن هذه التقنية
الطبيب من دراسة مقدار تشوه
الجلد بالحروق . لقد طُوِّرت
الصورة .

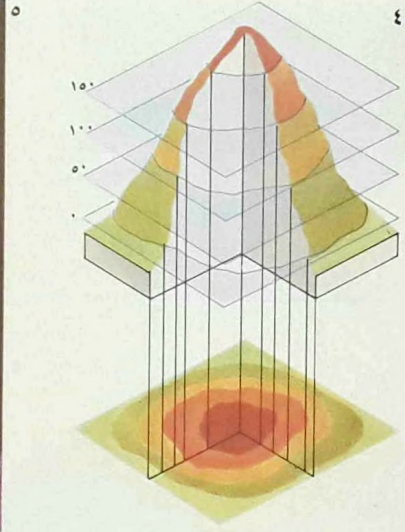

وتبلغ مساحته ٩ سم ، وقطعة
السكر تتكون من حبات
مساحة الواحدة منها ٠,٥ ملم .
اما مساحتها الكلية فتبلغ
حوالي ٢٠٠ سم . للغرامين من
الجزئيات المنخولة على راحة
الساعة مساحة سطح كلية
تبلغ ١٥٠٠ م .
(٤) - بالتدرج الكفافي
يمكن رسم شكل ذي ثلاثة
ابعاد على سطح مستو . كما
يظهر في الرسم . تؤخذ
قطاعات عريضة ثلثة على
ارتفاع ٥٠ ، ١٠٠ و ١٥٠ مترا
وتسقط على خريطة الثلثة .
يمكن تمييز الثلثة تميزاً لا بأس
به استناداً الى هذه الخريطة .
مع ان غلاظة فُرج الكفاف
تقدها بعض التفاصيل .
يمكن تقدير انحدار الجوانب
من خطوط الخريطة
الكفافية . تعتبر « حلقات
نيوتن » وما شابهها من اشكال

بالثانية . ان استعمال انظمة « متماسكة »
 لوحدة القياس ، كالنظام الدولي المعتمد في
 العلوم ، كفيل باعطاء اجوبة بوحدات
 صحيحة . مثلاً نحصل على قدرة كباس
 محرك بضرب سرعته بمساحته ثم بالضغط
 الذي يمارسه . فإذا اخترنا وحدات اقدم
 بالثانية وإنشات مربعة ووحدات ضغط
 جوي ، يعطي الجواب ابعاد قدرته في
 الصيغة : $\frac{ك \cdot ط}{ر^3}$

$\frac{ر^3 \pi}{ق}$ حيث ر هي ارتفاعه وق قاعدته . فانه
 يرى بدون اجراء اية عملية حسابية . ان
 الصيغة خاطئة لانها تتضمن حاصل ضرب
 طولين مقسوم على طول . فتكون الابعاد
 $(\frac{ط}{ر}) = (ط)$. فهي تمثل مساحة ولا
 يمكنها اذن تمثيل حجم . الصيغة الصحيحة
 هي : $\frac{ر^3 \pi \cdot ق}{ا}$
 ان قياس الطول بالامتار والتسارع
 بالامتار بالثانية يعطي الزمن



١٧

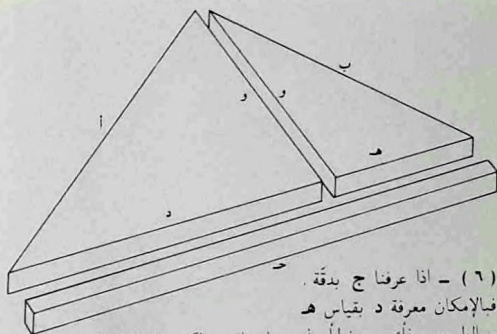

٦

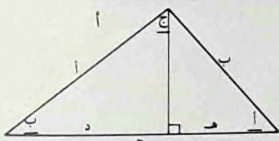
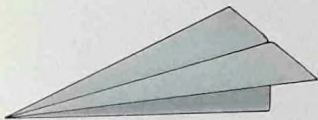

٨

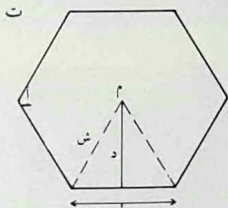
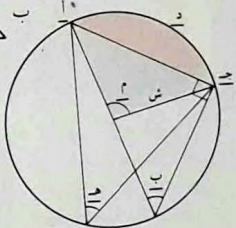

(٦) - اذا عرفنا ج بدقة .

فبالامكان معرفة د بقياس هـ
 وبالطرح . فأي خطأ في
 قياس هـ يضع في طول د
 الكبير . الا ان الحصول على
 هـ بأنها ج - د غير دقيق .
 لأنها فرق صغير بين كمتين
 كبيرتين . اسوأ من ذلك
 حساب و بواسطة نظرية
 فيثاغورس : $د^2 = ا^2 - ب^2$ لأن
 الفرق بين مربعي كمتين
 كبيرتين ومتقاربتين
 يزيد في عدم الدقة .
 لكن هـ و و طولان
 مختلفان . لذلك يمكن العثور

اضاعف . لكن ضخامته تصل
 الى ثمانية اضعاف . ان قانون
 نسبة المساحة الى الحجم يبين
 ان المناطيد تصح اكثر فعالية
 كلما ازداد حجمها (أ) .
 بالعكس . مضاعفة حجم
 الطائرة يزيد وزنها ٨
 اضعاف . بينما تزداد مساحة
 الجناحين ٤ اضعاف (ب) .
 لذلك فإن تصميم الطائرات
 الصغيرة اكثر سهولة من تصميم
 الكبيرة منها .

(٨) - تجمع صيغ مختلفة

بين ابعاد الأشكال المسطحة .

ففي المثلث (أ) تنص صيغة

جيب التمام على ان

$ا^2 = ب^2 + ج^2 - ٢ ب ج \cos \alpha$

وتنص

في مضلع منتظم عدد اضلاعه
 ن (ت) .
 $ا = ١٨٠ (١ - \frac{ن}{٢})$ والزاوية
 $م = \frac{٣٦٠}{ن}$ ومساحة المضلع
 $= ٢١٧٢ ن ق د$

صيغة الجيب على ان
 $\frac{ا}{\sin \alpha} = \frac{ب}{\sin \beta} = \frac{ج}{\sin \gamma}$
 في الدائرة جاب (ب) الزاوية
 $م = ٢٢ = ٢٢ هـ$. ومحيط
 القوس أ د ج يساوي $\frac{٣١٤}{١٨٠}$

على ب بدقة باعتبارها
 تساوي $\sqrt{٢٥ + ٢}$

(٧) - اذا ضاعفنا حجم

منظاد . تزداد مساحته

(وبالتالي وزنه) اربعة

تدرّيج الارتفاعات

أذا صنعنا نموذجاً، طوله ١٠ أمتار، من العشب الحقيقي لورقة عشب، فإنه سينهار بلحظة؛ كذلك، فإن برغوثاً بحجم فيل لا يمكنه الوقوف، فكيف يمكنه أن يقفز؟ ذلك لأن ثقل الجسم كحجمه يزداد بنسبة مكعب ارتفاعه. بينما قوته تزداد بنسبة مربع ارتفاعه فقط. فكثير من الخصائص المترابطة للأجسام تتغير بطرائق مختلفة. لذلك لا يمكن حساب القوة الدافعة للطائرة من تجارب تتم على نموذج للطائرة في نفق هوائي في المختبر. للتخلص من هذه الصعوبة، يستعمل العلماء أحياناً نسباً بدون أبعاد. مثلاً، يستعمل الفيزيائيون في دراسة انكسار الضوء عدداً بدون أبعاد، هو معامل الانكسار، وهو نسبة سرعتي الضوء في وسطين شفافين، هذا العدد لا يتغير مقداره إذا تغيرت وحدات قياس السرعة.

نسب بدون أبعاد

هذه النسب المتحررة من الوحدات الاعتبارية هي أساسية في العلم، فنسبة قوة التنافر الكهربائية بين بروتونين، مثلاً، إلى قوة الجذب الكتلية بينهما هي ٣٩,١٠ تقريباً. هذه النسبة هي تقريباً نسبة قطر الكون المعروف إلى قطر البروتون، وهي كذلك نسبة العمر المقدّر للكون إلى الزمن الذي يقطع فيه الضوء قطر البروتون، ومربع ٣٩,١٠، وهو ٧٨,١٠. هو عدد الجسيمات تقريباً في الكون المعروف. يتساءل علماء الكون عما إذا كانت هذه النسبة تخفي معنى فيزيائياً خاصاً أو سرّاً كونياً معيناً.

لكن هذه الصيغة لا تعطينا النتيجة بوحدات القدرة. بينما إذا استعملنا وحدات النظام الدولي (م/ث وم ٢ ونيوتنات بالمتر المربع) فأنتنا نحصل على الجواب بالواطات). من انظمة الوحدات المستعملة ايضاً نظام س.غ.ث. (سنتيمتر - غرام - ثانية) ونظام م.ك.ث (متر - كيلوغرام - ثانية) .

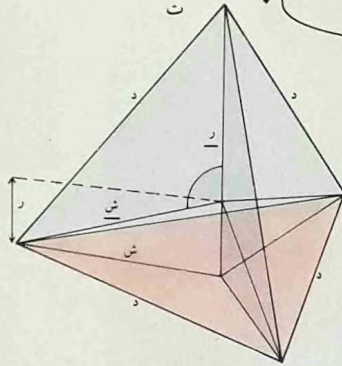
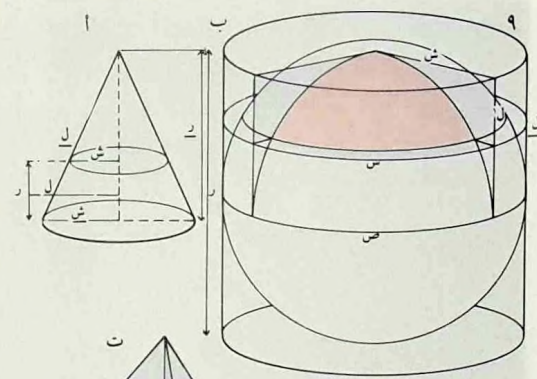

(٩) - يمكن الربط بين احجام الاشكال الفراغية ومساحتها بواسطة صنع في الجزء (أ) حجم المخروط الكامل = $\frac{1}{3} \pi r^2 h$ ومساحة السطح المقوس = πr^2 في المخروط ناقص (القسم الأسفل). مساحة السطح المقوس = πr^2 (ش + ش) والحجم = $\frac{1}{3} \pi r^2 (ش + ش)$ في الكرة والاسطوانة (ب) مساحة سطح الكرة = $4\pi r^2$ و سطح الاسطوانة

المقوس = $\frac{2}{3} \pi r^2$ ش ر وحجم الكرة = $\frac{4}{3} \pi r^3$ ش ر وحجم الاسطوانة = πr^2 ش ر حجم قطاع الكرة بين المستويين س و ص = $(\pi r^2) (ش - \frac{1}{3} ش)$ = $\frac{2}{3} \pi r^2 (ش - \frac{1}{3} ش)$

البحث عن الكميات المجهولة: الجبر

العدد الآخر؟ الجواب على هذه المسألة البسيطة هو ٠٤. الا ان اصول العثور عليه تقنة اساسية من تقنات الجبر. لحل هذه المسألة في علم الجبر. نمثل العدد المجهول بحرف س وتقول: لدينا $س + ٦ = ١٠$ (هذه معادلة جبرية) : بطرح ٦ من كلا الطرفين تبسّط المعادلة: $س = ١٠ - ٦ = ٤$. فيجعل الحرف س يمثل الكمية المجهولة. تمكنا من حل المسألة .

في علم الحساب. تمثّل بالأعداد مختلف الكميات. كالأطوال والمساحات ومبالغ المال. الا ان بعض المسائل الرياضية تهتم بالبحث عن عدد يمثل كمية مجهولة. اذا كان مثلا مجموع عددين ١٠ وكان احدهما ٦. فما هو

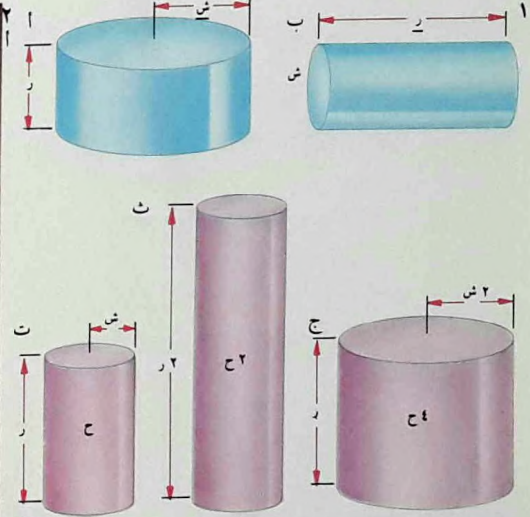

(١) - معادلة حجم الاسطوانة هي: $ح = \pi \cdot ر^2 \cdot ش$ حيث ش هي شعاع احد الطرفين و ر الارتفاع. الاسطوانتان (أ و ب) متساويتان في الحجم وتختلفان في الارتفاع والشعاع. في الواقع قطر الاولى يساوي تقريبا ارتفاع الثانية. اي ان $ر = ٢ش$ تقريبا و $ش = \frac{ر}{٢}$ تقريبا. في اسطوانة اخرى (ب). حجمها ح. اذا

ضعف الارتفاع يُضاعف الحجم (ث). (لأن حجم (ث) $= \pi \cdot ش^2 \cdot ر$ وحجم (ث) $= ٢ \cdot \pi \cdot ش^2 \cdot ر$ ولكن اذا ضعف شعاع الاسطوانة ش. يزداد الحجم اربعة اضعاف (ج) (لأن حجم (ج) $= \pi \cdot (٢ش)^2 \cdot ر = ٤ \cdot \pi \cdot ش^2 \cdot ر$) . يسمح لنا الجبر بالتنبؤ بهذه التغييرات .

(٢) - تستخدم امرأة ساعة مسوّر فوتوغرافي لتوقيت معذل امتلاء دلو بسائل (أ) (حجم الدلو مدزج بالداخل بالليترات) . نتائج القياسات تظهر في الجدول (ب) . ما هو حجم السائل في الدلو بعد ٥ دقائق؟ لحل هذه المسألة نضع رسما بيانيا (ت) يظهر فيه الحجم (بالليترات) على

الرياضيون الاغارقة والعرب

في الغرب بتعابير جبرية . وقد بدأ بذلك في فرنسا فرنسيسكوس فياتا (١٥٤٠ - ١٦٠٣) . ثم ادخل الرياضي الفرنسي رينيه ديكارث (١٥٩٦ - ١٦٥٠) الاصطلاح الذي اصبح شائعا لاستعمال الاحرف الاخيرة من الابدجيدية اللاتينية (X , Y , Z) للدلالة على الكميات المجهولة . والاحرف الاولى (a , b , c) للحلول محل الاعداد المعلومه .

استعمل رياضيون اغارقة . منهم ديوفانتوس (القرن الثالث ق م) . الأحرف في المعادلات . لكن كلمة الجبر اتت من العربية . ومعناها تجبير العظام . وقد جاءت جزءا من عنوان كتاب للرياضي العربي الكبير الخوارزمي . بحلول القرن السادس عشر اصبحت المسائل الرياضية تصاغ

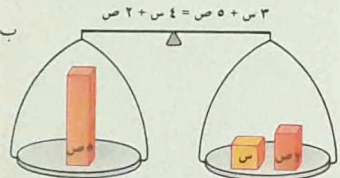
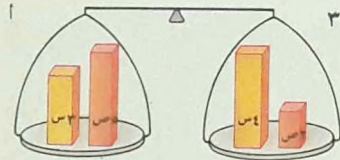

اطرح ٣ س من كلا الطرفين:
 $س - س = س - س$
 $س = س$

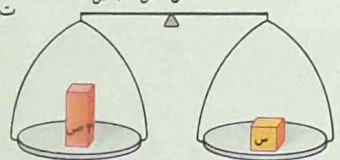

اطرح ٢ س من كلا الطرفين:
 $س - س = س - س$
 $س = س$

كفتي ميزان (أ) . من الضروري . عند تبسيط المعادلة . ان تتم العمليات ذاتها على الطرفين . مثلا تؤخذ ٣ س من كلتا كفتي الميزان (ب) (ومن كلا طرفي المعادلة) . ثم يجري تبسيط لاحق (ت) بأخذ ٢ س من كل جهة . ينتج عن ذلك تحول المعادلة الاساسية ٣ س + س = ٢ س + ٤ س الى ٣ س = ٢ س . يمكن ايضا ضرب طرفي المعادلة بعامل واحد او قسمتهما عليه .

الدقائق (س)	١,٠	٢,٥	٤,٠	٦,٥	٧,٥	٩,٠	١١,٠
الفرات (ص)	٠,٦	١,٧	٢,٣	٤,٠	٤,٥	٥,٥	٦,٦

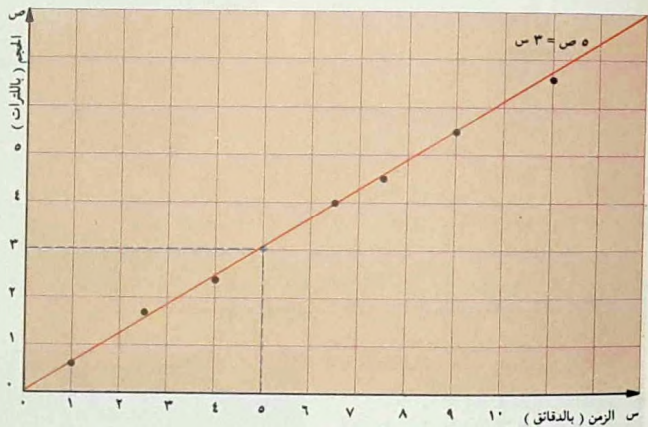

المعادلة اذا هي : $\frac{ص}{س} = \frac{٢}{٣}$
 س او $ص = ٣ س$ يمكننا استعمال هذه المعادلة بدل الرسم البياني لحساب مقدار الحجم او الزمن .

الخط بمقابل الزمن (بالدقائق) . يمكن اذ ذاك قراءة الحجم المفرغ خلال ٥ دقائق على الخط البياني . وهو ٢ لترات . استقامة الخط تدل على ان سرعة تدفق السائل هي ثابتة . يمر الخط بتقاطع المحورين . لذلك فإن الشكل العام لمعادلة الخط هو : $ص = م س + ح$ م هي انحدار الخط . في هذا المثل : $\frac{٢}{٣} = م$

(٢) - المعادلة الجبرية تكون دائما في حالة توازن . فمجموع الحدود التي الى اليسار يساوي مجموع الحدود التي الى اليمين . تماما كما تتعادل مجموعتان من الاشياء على

المعادلات والصيغ الجبرية

تطبق عمليا المعادلات الجبرية العادية في الصيغ المختلفة المستعملة في العلوم، ولاسيما في الرياضيات والفيزياء. فحجم الاسطوانة مثلا يعطى بالمعادلة: $ح = \pi ش^2 ر$ ، حيث ح تمثل حجم الاسطوانة و ش شعاع احدى قاعدتيها و ر ارتفاعها (١).

تعالج المعادلات (٣) والصيغ الجبرية حسب قواعد ثابتة. فبالامكان مثلا تغيير

المعادلة السابقة لمعرفة ارتفاع اسطوانة ذات حجم معين الى المعادلة: $ر = \frac{ح}{\pi ش^2}$. هذه الصيغ هي عامة، وتطبق على جميع الاسطوانات، سواء كانت طويلة ورفيعة او قصيرة وثنينة. هنالك صيغ مماثلة لمساحات جميع الاشكال الهندسية العادية واحجامها.

كثير من المسائل الجبرية تحتوي على اكثر من كمية مجهولة واحدة. لناخذ مثلا مسألة اكتشاف عددين موجبين يكون حاصل

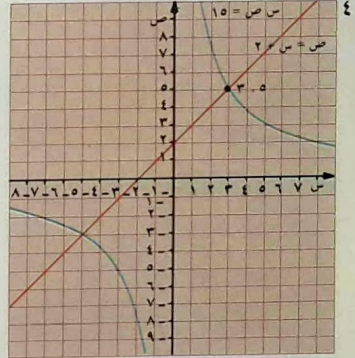
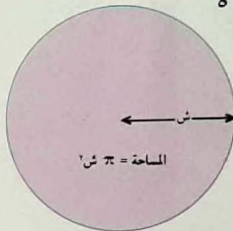
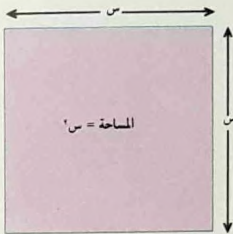

إذا $س = ١٧,٧٢$
تكون المساحة = $٣١٤,٢$

إذا $ش = ١٠$
تكون المساحة = $٣١٤,٢$

ص = س + ٢. حل هاتين المعادلتين المتزامنتين يتوافق مع بعد تقاطع منحنيين عن المحورين الأساسيين. عندما تكتب المعادلة المتعلقة بخط مستقيم هكذا، ص = م س + ٢ (حيث م هي قياس انحدار الخط المستقيم وتساوي ١).

الرياضيات، هو الهندسة التحليلية. يظهر الرسم البياني منحنيين يمثلان المعادلتين $س \times ص = ١٥$ و

(٤) - يمكن وضع خط كل معادلة جبرية. وهذا من منحني على رسم بياني لتمثيل اختصاص ميدان خاص في



(٥) - احدي المسائل التي شغلت واقلقت قدماء الرياضيين هي تربيعة الدائرة. اي رسم مربع تساوي مساحته تماما مساحة دائرة معينة. الجبر يسمح بحل هذه المسألة. لناخذ دائرة شعاعها ش، فمساحتها تساوي $\pi ش^2$ ، ومربعها ضلعه س، فمساحتها هي $س^2$.

فنصل الى المعادلة $س \times (س + ٢) = ١٥$ او
 $س^2 + ٢س - ١٥ = صفر$.

تتخذ المعادلات الجبرية تماما معنى آخر .
 اذا اخذنا نقاطا على سطح مدرج وحددنا هذه
 النقاط بالمسافة بين كل منها وبين محورين
 (المحور س والمحور ص) . فالمعادلة $س \times$
 $ص = ١٥$ مثلا تمثل منحنيًا يحتوي جميع
 النقاط التي حاصل ضرب مسافتها س
 بمسافتها ص يساوي ١٥ . والمعادلة $ص = س$
 $+ ٢$ تمثل خطا مستقيما . وكل نقطة عليه
 تناسب هذه المعادلة . اذا رسمنا هذين المنحنيين
 (٤) (حتى الخط المستقيم يسمى منحنيًا في
 لغة الرياضيات) . فأنهما يتقاطعان في نقطة
 مسافتها س = ٣ و ص = ٥ . وقد اصطلح
 على تمثيل هذه النقطة هكذا : (٥ ، ٣) .

يساعد الجبر على فهم الأحاجي
 والتناقضات الظاهرية . فأى عدد مؤلف من
 ثلاثة ارقام . ويساوي الرقم الوسط فيه مجموع
 الرقمين الآخرين . هو عدد قابل للقسمة على
 ١١ . لماذا ؟ يمكن الحصول على الجواب
 بواسطة الجبر (٧) .

المحافظة على التوازن

الامثلة المعطاة حتى الآن تظهر قدرة
 الجبر على حل المسائل . لاسيما بواسطة
 التصرف بالمعادلات . لكن هذا التصرف يتبع
 قواعد معينة . فاذا كان لدينا عدنان مجهولان
 س و ص . فالمعادلة تَبَسُّطُ اذا رتبناها بحيث
 لا تظهر كل من س و ص الا في طرف
 واحد . وهذا ممكن التحقيق باضافة الكمية
 نفسها الى طرفي المعادلة او طرحها منهما
 (٣) .

ضربهما ١٥ وباقي طرحهما ٠٢ لنمثل
 العددين بالحرفين س و ص . ولنترجم
 المعطيات بالمعادلة : $س \times ص = ١٥$ لهذه
 المعادلة عدة حلول : او ٣ و ٥ و ٧,٥٠ و ٢
 الخ . لاجراء العملية علينا استعمال المعطيات
 الاخرى حول « الفرق » . فنحصل على
 المعادلة : $ص - س = ٠٢$ لكي نعرف قيمة
 ص . نحول هذه المعادلة الى : $ص = س + ٢$
 ثم نستبدل قيمة ص هذه في المعادلة الاولى .

٢ (س + ١) + ١٠ = او ٤س
 $٢س + ٢ + ١٠ = ٤س$ لنطرح
 $٣س$ من كلا طرفي هذه
 المعادلة . فيصبح معنا : $س =$
 $٢ + ١٠$. اي : $س = ١٢$.
 رقم المنزل هو اذن ١٢ (ورقم
 جاره ١٤) .

ولنفرض المساحتين متساويتين
 اي $س^2 = ١٠$. اي $س = \sqrt{١٠}$
 ش . اذا كانت
 $ش = ١٠$ فان $س = \sqrt{٣١٤,٢}$
 $١٧,٧٢$ تقريبا . اذن مساحة
 مربع طول ضلعه ١٧,٧٢ م
 تساوي تقريبا مساحة دائرة
 شعاعها ١٠ م .

(٦) - على بيوت هذا
 الشارع ارقام متتالية . يلاحظ
 رجل ان اربعة اضعاف رقمه
 تزيد بعشرة على ثلاثة
 اضعاف رقم جاره الذي يلي
 على الشارع نفسه . فما هو
 رقم منزله ؟ لنفرض ان رقمه
 هو س . فيكون رقم جاره
 $س + ١$. فاذن $٤س =$

(٧) - في هذا الجدول اعداد
 مؤلفة من ٢ ارقام . ولها
 جميعها خاصتان مشتركتان .
 الاولى ان الرقم الاوسط
 يساوي حاصل جمع الرقمين
 الآخرين . الثانية ان هذه
 الاعداد جميعها قابلة للقسمة
 على ١١ . اذا مثل س الرقم
 الاول و ص الرقم الثالث
 يكون الرقم الاوسط (ص +
 س) . وتكون قيمة العدد
 بكامله $١٠٠س + ١٠ + ص +$
 $ص$ (ص + ص اي ١١٠س +
 ١١ص) يعطى اختزال العبارة
 وتحليلها الى عواملها .
 $١١ (١٠س + ص)$. وهي
 صيغة نهائية تطبق على جميع
 الاعداد في الجدول ويظهر منها
 ان هذه الاعداد قابلة للقسمة
 على ١١ .

٦٧١	٤٧٣	٣٤١	٢٢٠	١١٠
٦٨٢	٤٨٤	٣٥٢	٢٣١	١٢١
٦٩٣	٤٩٥	٣٦٣	٢٤٢	١٣٢
٧٧٠	٥٥٠	٣٧٤	٢٥٣	١٤٣
٧٨١	٥٦١	٣٨٥	٢٦٤	١٥٤
٧٩٢	٥٧٢	٣٩٦	٢٧٥	١٦٥
٨٨٠	٥٨٣	٤٤٠	٢٨٦	١٧٦
٨٩١	٥٩٤	٤٥١	٢٩٧	١٨٧
٩٩٠	٦٦٠	٤٦٢	٣٣٠	١٩٨

المخنيات الرياضية

يستطيعون تقدير مكان سقوط الكرة ، بينما هي لا تزال بعيدة في الفضاء . هذا التقدير ليس مجرد اعتماد على النظر . فالتقاط كرة تسير على بساط طويل من المطاط ، كالتي تستعمل في بعض التدريبات على كرة المضرب ، يكاد ان يكون مستحيلاً ، حتى ولو كانت الكرة قريبة وبطيئة الحركة ، اذ انها تسير على منحني غير قطعي مكافئ ، وهذا ما يربك الحركات العفوية التي تكون

لدى كل من يستطيع التقاط كرة ادراك بديهي للمخنيات الرياضية وتحولاتها في الفضاء . اذا رميت كرة ، فأنها تسير بحسب منحني رياضي هو (تقريباً) القطع المكافئ . كثير من ممارسي الرياضة

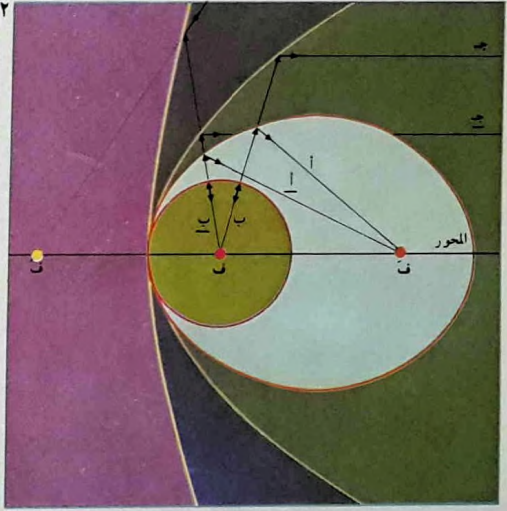
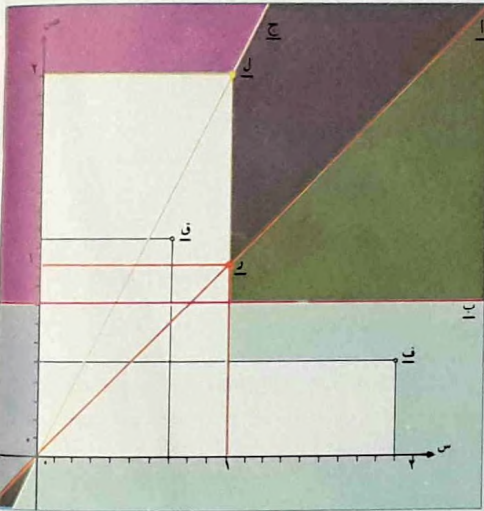

(١) - للقطع المخروطية (أ) خاصة مميزة هي أنها جميعها تعكس الضوء والصوت . للاهليلج بؤرتان (ف ، ق) تتجمع الأشعة المتباعدة من أحدهما (أ ، ب) في الثانية ، الدائرة شكل خاص من أشكال الاهليلج تتطابق بؤرتاه . فتعكس الأشعة المتباعدة من المركز على نفسها (ب ، ب) . القطع المكافئ يشبه الاهليلج . إلا

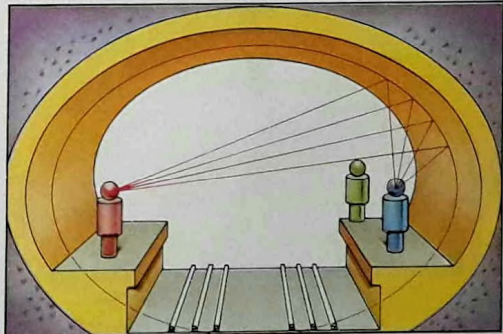

قد اعتادت على الخط القطعي المكافئ .

المنحنيات والمعادلات والقوانين

من مهمة خبراء المدفعية والمسؤولين عن مراقبة سير القذائف البعيدة المدى ان يتنبأوا بمسارات المنحنيات . تماماً كما يفعل ممارس الرياضة . لكن افتقارهم الى ارتكاساته العفوية يجعلهم بحاجة الى الكومبيوترات البالغة السرعة لتمثيل المسارات رياضياً .

الأمر الذي يتم لهم باستنتاج مواصفات دقيقة وكاملة للمسار وصياغتها في معادلة . فالرياضيات هي فن التعبير الدقيق . وهذا ما ينطبق بالضبط على المنحني الرياضي . ليس من الضروري وضع الحسابات دائماً في معادلة ؛ فقد يكون التعبير عنها أحياناً بجملة عادية أكثر وضوحاً . فالقول مثلاً : « الدائرة هي موقع جميع النقاط الموجودة على بعد واحد عن مركز معين » هو أسهل للفهم من

(٢) - إذا اردت ايجاد معادلة لمنحن رياضي . فاتب الطريقة التالية .
ارسم على ورقة أولاً خطين متعامدين ، خط الاحداثي السيني (صفر - س على الرسم) وخط الاحداثي الصادي (صفر - ص) .
يمكنك عندئذ تحديد كل نقطة على الورقة بالمسافة التي تفصلها عن كل من الخطين . هكذا فالنقطة ق تُحدّد بالعددین ، س = ٠.٧ و ص = ١.١٥ ، والنقطة في ، س = ١.٩ و ص = ٠.٥ من الواضح بالنسبة الى كل نقطة على الخط المستقيم أ (مثلاً . ص = ١) تساوي المسافة س المسافة ص . أي س = ص . هذه هي اذن معادلة الخط أ . وهي صحيحة بالنسبة لجميع النقاط الواقعة عليه وغير صحيحة بالنسبة لجميع النقاط الأخرى . أما معادلة الخط ج فهي ص = ٢ (كما يتضح من النقطة ل) ، بينما معادلة الخط ب هي ص = ٠.٨ .

(٣) - كثير من الكائنات الحية تنمو بطريقة « الفائدة المركبة » ، فهي كلما كبرت ازدادت سرعة نموها . فمخار المحيطين الهندي والهادي اللؤلئي تنمو فوقته باستمرار وبشكل لولبي . مكوّناً بذلك « لولبا لوغاريثميا » يسمى أيضاً « لولبا متساوي الزوايا » . لأن أي خط مستقيم ينطلق من مركزه يتقاطع معه بزوايا متساوية .

(٤) - إذا قطعت مخروطاً وفقاً لزوايا مختلفة . فأنك تحصل على فصيلة مهمة من المنحنيات الرياضية . التقطع الاقضي (١) يعطي دائرة ، التقطع المائل (٢) يعطي اهليلجا ، السطح التوازي مع ضلع المخروط (٣) يعطي قطعاً مكافئاً ، السطح الأكثر ميلاً (٤) يعطي قطعاً زائداً . جميع هذه المنحنيات لها معادلة عامة واحدة . ب س + ج ص + د ص + هـ ص + ٢ ص = ط .

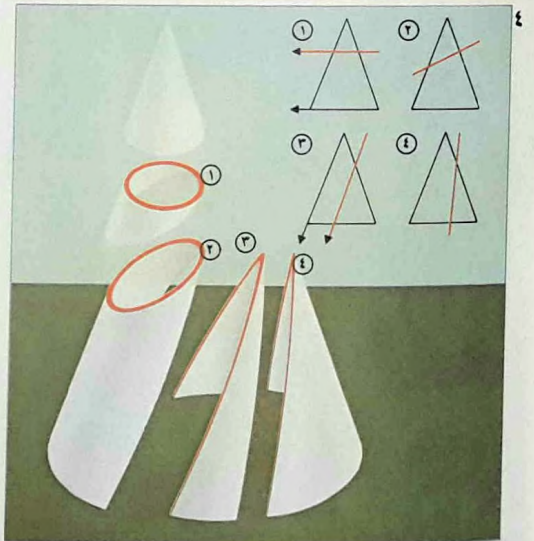

استعمال الاشكال الهندسية . فعندما بنى توماس تلفورد (١٧٥٧ - ١٨٢٤) الجسر المعلق فوق ميناي ستريت في ويلز عام ١٨٢٦ ، اضطر الى وضع نموذج كبير لجسر فوق واد جاف للقيام بالقياسات اللازمة لمعرفة منحنى السلاسل المتدلية (وهذه نتيجة مؤسفة للجهل بالرياضيات) . اما اليوم ، فباستطاعة المهندسين وضع معادلة كبل جسر معلق ومعرفة كل ما تبغى معرفته عنه .

القول انها « المنحني الذي تنطبق عليه المعادلة الرياضية : $s + 2 = 2$ ش = ٢ » (٧) .

باستطاعة عالم الرياضيات التعبير دائماً عن المواصفات بمعادلة مناسبة تصح بالنسبة لجميع نقاط المنحني او السطح . ولكنها لا تصح بالنسبة للنقاط الاخرى . باستطاعته ايضاً اكتشاف جميع خصائص المنحني بمعالجة الرموز الجبرية . وهذا أسهل من

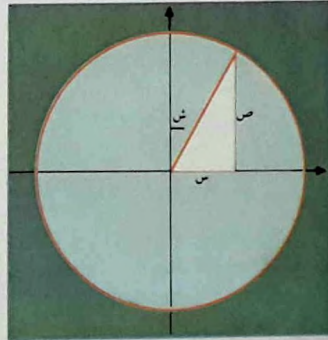
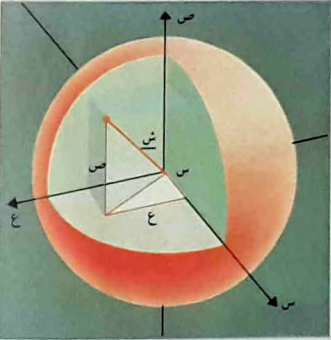
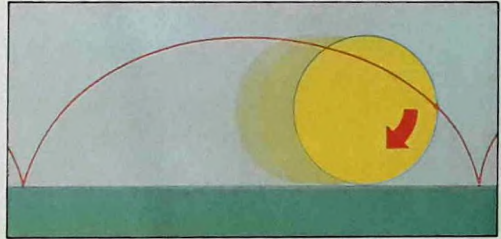
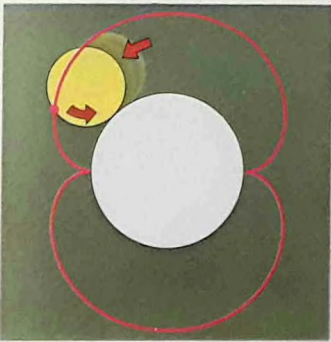

(٥) - ان نقطة تقع على حافة دولاب يدور ترسم ما يسئ بالشكل الدوري (أ) . اهتم غاليليو بهذا المنحني الرياضي المعروف واقترحه كشكل لاقواس الجور . وبرهن نيوتن على أن سطحاً بهذا الشكل (ولكن مقلوباً) هو الذي ينزلق عليه جسم بأقل وقت ممكن . يرسم دولاب يدور على دولاب آخر ثابت منحنيًا معروفًا بالمسار الدوري القوي (ب) . وعندما يكون الدولاب الاول داخل الثاني ترسم نقطة على حافته مساراً دورياً تحتيًا . هذان المنحنيان يستعملان كأشكال لاسنان دولابين مستنئين متداخلين في أجهزة نقل الحركة في آلات مختلفة .

بحيث تكون المسافة التي تفصلها عن المركز متناسبة مع الزاوية التي دارت على محورها . كذلك المنحني الحلزوني . وهو المنحني الذي يرسمه نقطة تدور على اسطوانة بسرعة تتناسب مع دورانها الزاوي الكامل . يمكن صنع كليهما ألياً بواسطة مخرطة تخترق اداتها القاطعة قطعة الشغل . يمكن رؤية المنحني الحلزوني على الاسطوانات .

(٦) - يتكون لولب أرخميدس من المنحني الذي تولده نقطة تدور حول مركز

حتى بدون رسم مخطط بياني .

هذا بسبب الشكل الرياضي لقانون الجاذبية .
كذلك تجعل قوانين البصريات لقوس قزح
شكلاً يشبه قوس الدائرة . وللقرنة المضاء
التي تشاهد أحياناً في كأس أو حوض معرض
لنور الشمس شكلاً دويرياً فوقياً .

من النظرية الى التطبيق

تدخل المنحنيات والسطوح الرياضية في
مختلف النشاطات البشرية . فسطوح العدسات
مثلاً كروية . وذلك ليس لأن هذا الشكل
مثالياً بالنسبة لعلم البصريات فحسب (فهو لا
شك جيد) . بل لأنه سهل الصنع . فالسطح
الكروي هو الوحيد الذي يحافظ على شكله
وتقوسه كيفما ادرته .

الشكل الاسطواني ايضاً شائع الاستعمال .
كما في الانابيب والقضبان والبراني . كذلك
الثقوب مألوفة جداً لسهولة الحصول عليها
بمجرد دوران الآلات .

ابراج التبريد ذات سطوح زائدة . لأن
وجود الطيبتين يعطيها مقاومة افضل للاتقال
والرياح . كذلك البوق فهو يتسع تدريجياً
نحو الخارج . لأن هذا الشكل مثالي من
الناحية الرياضية لأخراج الاهتزازات الصوتية
القوية الى الخارج .

الجمال والرياضيات

ان اشكال برج التبريد والبوق وقوس
الجسر والتلسكوب اللاسلكي وغيرها من
المنجزات الهندسية مشتقة كلها من الفيزياء
الرياضية البحتة . مع ذلك . فهي تتمتع
بمستوى من الجمال حبذا لو وجد في بعض
الابنية والسيارات التي لم يشعر مصمموها
بحاجة لاستعمال الاشكال الرياضية .

المنحنيات الرياضية تحيط بنا من كل
جانب . لأن العالم يخضع لقوانين رياضية
بسيطة . فالحجر يهبط بخط مستقيم اذا
سقط سقوطاً . ويقطع مكافئ اذا رمي رمياً .
والقمر والأقمار الاصطناعية تتحرك (الى حد
بعيد) بشكل اهليلجي : شكل الارض
والشمس يكاد ان يكون كروياً : سطح سائل
لا يتحرك هو (الى حد بعيد) مسطح : كل

(٧) - لصياغة معادلة
الدائرة . عليك أن تعمل
بحيث تشكل كل نقطة من
نقاط الدائرة مثلثاً قائم الزوايا
يكون ضلعا س و ص ووتره
شعاع الدائرة ش . نظرية
فيثاغورس تقول بأن $S^2 +$
 $V^2 = ش^2$. في النقاط
الواقعة خارج الدائرة . تكون
 $S^2 + V^2$ أكبر من $ش^2$.
بينما داخل الدائرة $S^2 +$
 V^2 أصغر من $ش^2$.

(٩) - هذه الجور الثلاثة

على نهر تاي ن هي منحنيات
وضعت موضع التنفيذ العملي .

(٨) - يمكن تعريف
السطوح الرياضية . كما تعرّف



اللوغاريتمات والمسطرة الحاسبة

يتطلبان ، للقيام بعملية ضرب ، حوالي عشرة اضعاف الزمن اللازم للقيام بعملية جمع . كذلك يعمل دماغ الانسان ولا يشدّ عن هذه القاعدة .

حوالي العام ١٥٠٠ تمّ تبسيط عمليتي الضرب والقسمة بادخال الكتابة العشرية . ثم قام الرياضي السكوتلاندي جون نابير (١٦١٧ - ١٥٥٠) بنشر كتابه « وصف قاعدة اللوغاريتمات العجيبة » عام ١٦١٤ فافتتح به

بينما كانت الرياضيات وتطبيقاتها تتقدم . وجد الناس انفسهم مضطرين للقيام بالمزيد من الحسابات المعقّدة . لاسيما تلك التي تنطوي على الضرب والقسمة . فالكومبيوتر الحديث والحاسبة الالكترونية

العدد الحاصل المطلوب ايضا .
وإذا اردنا الضرب بعدد اكبر (٢٨ مثلا) . يكفي ان نجمع الحواصل السابقة للضرب بـ ٣ و ٨ اي ٤٧١٦٠ (الذي اضفنا اليه صفرا لأننا نضرب الآن بـ ٣ لا بـ ٤) .
١٣٥٧٦ .
فنحصل على ٥٩٧٣٦ .

بالطريقة عينها . بحيث اصبح كل عدد من ١ الى ٩ ممثلاً في ٤ مواضع في مكان ما من المجموعة . لايجاد مضاعفات عدد معين . مثلا ، مضاعفات ١٥٧٢ تؤخذ القضبان ١ ، ٥ ، ٧ ، ٢ من الطبق وتوضع جنباً الى جنب في مكان آخر (ب) . لحساب ٣ × ١٥٧٢ يؤخذ الصف الثالث من قطع القضيبي كما في (ت) . ثم تجمع الأرقام قطريا كما هو مبين لتعطي الحاصل المطلوب وهو ٤٧١٦ ، ولضرب ٨ × ١٥٧٢ تجرى العملية عينها باستخدام الصف الثامن كما في (ث) .
فنحصل على ١٢٥٧٦ وهو

(١) - يمكن استعمال جداول اللوغاريتم لضرب الأعداد او قسمتها . في هذا المثل نجد ١.١١٣ عندما نجمع لوغاريثم ١.١١ مع لوغاريثم ٠.٠٠٣ فنحصل على ٠.٠٠٣٦٤ هو كذلك لوغاريثم ١.٤٥٦ هو ٠.١٦٣٢ . ثم نجمع اللوغاريتمين معا فنحصل على ٠.٢٠٩٦ . فيكون حاصل الضرب المطلوب هو العدد الذي يساوي لوغاريثمه ٠.٢٠٩٦ في الجدول . عمليا . تستعمل جداول « ضد اللوغاريتمات » للحصول على النتائج المطلوبة .

(٢) - استعمل نابير تسعة قضبان مربعة المقطع (أ) موضوعة على طبق . رقم المقطع الأعلى منها من ١ الى ٩ . وقسم المقاطع السفلى من كل قضيب تقسيما قطريا . واضعا عليها متواليات حسابية بالطريقة التالية ، على القضيبي المرقّم ١ اعداد تزداد بنسبة ١ (١ ، ٢ ، ٣ ، ٤ الخ) . وعلى الثاني اعداد تزداد بنسبة ٢ (٢ ، ٤ ، ٦ ، ٨ الخ) وعلى الثالث اعداد تزداد بنسبة ٣ (٣ ، ٦ ، ٩ ، ١٢ الخ) وهكذا حتى القضيبي التاسع (٩ ، ١٨ ، ٢٧ ، ٣٦ ، الخ) . وقد درج الجوانب الثلاثة الأخرى لمقاطع القضيبان

(٣) - ان تواتر نوتة موسيقية يساوي ضعفي تواتر نوتة ادنى منها بجواب . وعلى الآلات ذات صف ملامس . تكون النسب بين تواترات النوتة واجوبتها المتعاقبة على الشكل الآتي ١ : ٢ : ٤ : ٨ : ١٦ الخ . وهو

٢	٣	٤	٥	٦	٧	٨	٩	١	٢	٣	٤	٥	٦	٧	٨	٩
٠٠٨٦	٠١٢٨	٠١٧٠	٠٢١٢	٠٢٥٣	٠٢٩٤	٠٣٣٤	٠٣٧٤	٤	٨	١٢	١٧	٢١	٢٥	٢٩	٣٣	٣٧
٠٤٩٢	٠٥٣١	٠٥٦٩	٠٦٠٧	٠٦٤٥	٠٦٨٢	٠٧١٩	٠٧٥٥	٤	٨	١٢	١٥	١٩	٢٣	٢٦	٣٠	٣٤
٠٦٤٠	٠٨٩٩	٠٩٣٤	٠٩٦٩	١٠٠٤	١٠٣٨	١٠٧٢	١١٠٦	٣	٧	١٠	١٤	١٧	٢١	٢٤	٢٨	٣١
٠٢٠٦	١٢٣٩	١٢٧١	١٣٠٣	١٣٣٥	١٣٦٧	١٣٩٩	١٤٣٠	٣	٦	١٠	١٣	١٦	١٩	٢٣	٢٦	٢٩
٠١٢٣	١٥٥٣	١٥٨٤	١٦١٤	١٦٤٤	١٦٧٣	١٧٠٣	١٧٣٢	٣	٦	٩	١٢	١٥	١٨	٢١	٢٤	٢٧
٠١١٨	١٨٤٧	١٨٧٥	١٩٠٣	١٩٣١	١٩٥٩	١٩٨٧	٢٠١٤	٣	٦	٨	١١	١٤	١٧	٢٠	٢٢	٢٥
٠١٥	٢١٢٢	٢١٤٨	٢١٧٥	٢٢٠١	٢٢٢٧	٢٢٥٣	٢٢٧٩	٣	٥	٨	١١	١٣	١٦	١٨	٢١	٢٤
٢٥٥	٢٣٨٠	٢٤٥٥	٢٤٣٠	٢٤٥٥	٢٤٨٠	٢٥٠٤	٢٥٢٩	٢	٥	٧	١٠	١٢	١٥	١٧	٢٠	٢٢
٢٠١	٢٦٢٥	٢٦٤٨	٢٦٧٢	٢٦٩٥	٢٧١٨	٢٧٤٢	٢٧٦٥	٢	٥	٧	٩	١٢	١٤	١٦	١٩	٢١
١٣٣	٢٨٥٦	٢٨٧٨	٢٩٠٠	٢٩٢٣	٢٩٤٥	٢٩٦٧	٢٩٨٩	٢	٤	٧	٩	١١	١٣	١٦	١٨	٢٠
٢٥٤	٣٠٧٥	٣٠٩٦	٣١١٨	٣١٣٩	٣١٦٠	٣١٨١	٣٢٠١	٢	٤	٦	٨	١١	١٣	١٥	١٧	١٩

حساب $١,٤٥٦ \times ١,١١٣$

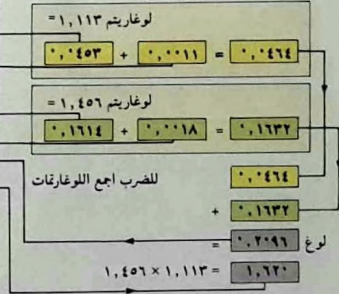

من المتواليات الرياضية : الحسائية والهندسية .
المتواليات الحسائية هي سلسلة اعداد نحصل
على كل منها باضافة فرق ثابت يدعى
« الفرق المشترك » الى العدد الذي يسبقه .
فالأعداد الترتيبية المتتابعة (٢ ، ٣ ، ٦ ، ١٠ ،
الخ) هي متواليات حسائية الفرق المشترك فيها
هو ١ . في المتواليات الهندسية ، نحصل على كل
عصر بضرب العنصر الذي يسبقه بعدد ثابت
يعرف بـ « النسبة المشتركة » . النسبة

المتواليات الحسائية والهندسية

الشكل العملي الذي اتخذته آراء نايرير في
اللوغاريثمات هو كناية عن مجموعة من
قضبان او عظام مرقمة يمكن استعمالها للقيام
بعملية الضرب بمجرد استعمال عملية الجمع
الحسائية (٢) . تعتمد هذه الطريقة - على
غرار اللوغاريثمات والمسطرة الحاسبة - نوعين

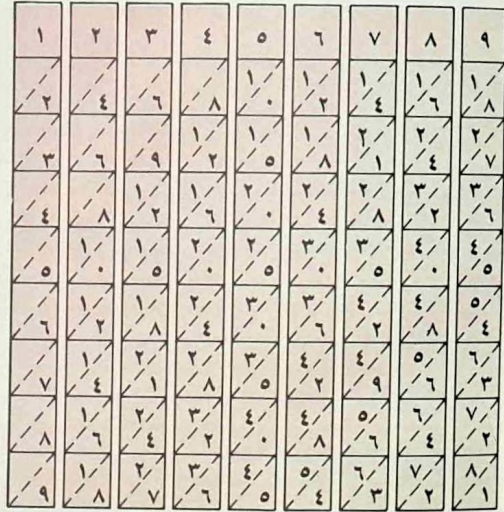
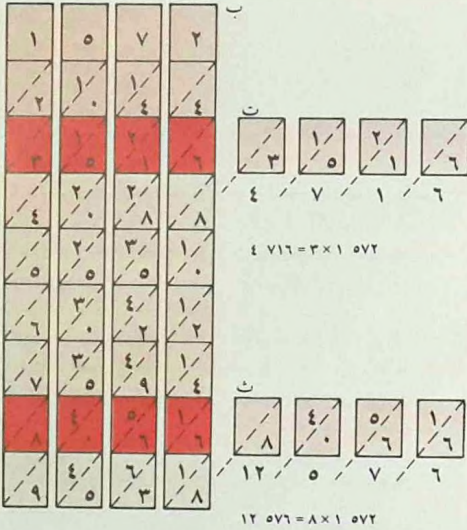

٣

تدريج لوغاريثمي اساه ٢ .
المسافات بين الاعتاب المعدنية
على ملعب الأصابع في القيثارة
هي ايضا متسلسلة
لوغاريثمية . واذا ضغط
العازف عليها بالتوالي بإمكانه
عزف السلم اللوني بكامله .
ينطبق المبدأ ذاته على الآلات
التي تكون بدون اعتاب
كالكمبيوتر . غير ان الاقسام هنا
لا تظهر على ملعب الأصابع .

١٠	٠٠٠٠	٠٠٤٣
١١	٠٤١٤	٤٥٣
١٢	٠٧٩٢	٠٨٢٨
١٣	١١٣٩	١١٧٣
١٤	١٤٦١	١٤٩٢
١٥	١٧٦١	١٧٩٠
١٦	٢٠٤١	٢٠٦٨
١٧	٢٣٠٤	٢٣٣٠
١٨	٢٥٥٣	٢٥٧٧
١٩	٢٧٨٨	٢٨١٠
٢٠	٣٠١٠	٣٠٣٢

إذا كتبت أعداداً بشكل قوات او دلائل .
 ف ضربها هو مجرد جمع الدلائل . مثلاً : $٢١٠ \times ٤١٠ = ٤٠٢١٠ = ٦١٠$. وبما ان
 اللوغاريثمات هي ايضا دلائل . فإن ضرب
 عددين هو مجرد جمع لوغاريثمهما . وهنالك
 جداول تعطي العدد الذي لوغاريثمه هو
 حاصل الضرب .

المسطرة الحاسبة

المسطرة الحاسبة (٤) جهاز ميكانيكي
 لضرب الأعداد وقسمتها بدقة محدودة . تتألف
 من مسطرتين يمكن لاحدهما الانزلاق على
 الأخرى . وقد حفر على كل منهما مقياس
 لوغاريثمية . تجري عملية الضرب بجمع
 عددين والقسمة بطرحهما . يزداد اقتراب
 الأعداد بعضها الى بعض على طول المساطر .
 بسبب السلم اللوغاريثمي . كما هي الحال
 بالنسبة للأعتاب على ملعب القيثارة .
 خلافاً للمسطرة العادية . يكون التدرج على
 المسطرة الحاسبة هندسياً وليس حسابياً .
 ابسط اشكال المسطرة الحاسبة يحتوي على
 تدرجين . لضرب عددين يوضع العدد ١ على
 التدرج الأعلى . مقابل احد هذين العددين
 على التدرج الأسفل . تأتي النتيجة على
 التدرج الأعلى . مقابل العدد الثاني
 (٥ أ) . للقسمة يوضع العددين متقابلين .
 وتكون النتيجة مقابل العدد ١ (٥ ب) .
 ويمكن استعمال مؤشر منزلق شفاف للتأكد
 من تقابل العددين ولتسهيل القراءة . ان
 درجة دقة المسطرة الحاسبة محدودة بسبب
 طولها . تدرجات المسطرة الحاسبة الاسطوانية
 يصل طولها الى المتر . ويلتف التدرج حولها
 كسّن البرغي .

اللوغاريثمات الطبيعية او النابيرية . درجات
 النغم في « نوتة » البيانو تدرج بنسبة
 لوغاريثمية على اساس ٢ . بينما الأصابع هي
 متتالية خطية من اجوبة النغم .
 طول الموجة الصوتية لأية نوتة يساوي
 ضعف طول موجة النوتة التي تعلوها
 بجواب . والقطع المعدنية . المسماة اعتابا .
 على ملعب الأصابع في القيثارة . هي متسلسلة
 لوغاريثمية (بالنسبة للأبعاد بينها) .

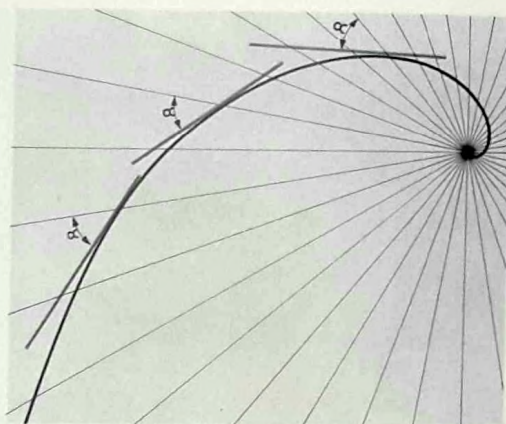

المجموعات والزمر

الراشدين صعوبة في فهم هذه الأساليب الجديدة عليهم، لكن الاولاد يستطيعون ادراكها بدهياً في صغرهم . فان مفاهيم العدد والعمليات التي تتناول الأعداد ما هي سوى تجريدات انطلقت من الخبرة في فرز مجموعات الأشياء وضّمها .

تجميع الأشياء

فكرة المجموعة هي حجر الزاوية في

كان جورج كانتور (١٨٤٥ - ١٩١٨) اول من قام بدراسة نظرية المجموعات الرياضية . ثم جاء بعده ارنست زرميلو (١٨٧١ - ١٩٥٦) فنظم هذه النظرية . الا ان مفاهيمها الأساسية كانت معروفة سابقاً . قد يجد بعض

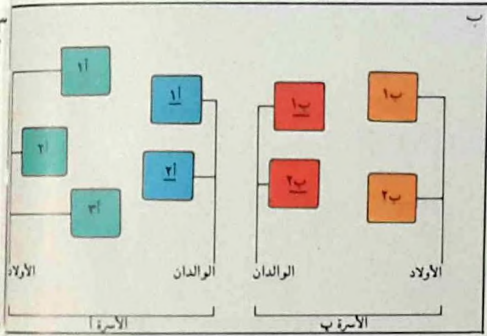

تنشطر الى مجموعتين (ب) . في كلتا الحالتين فرعيتين . فكل عائلة يمكنها تكون كل مجموعة فرعية ان تشكل مجموعة فرعية متممة لأخرى . لأنها تشمل (أ) ، كما يمكن فيما بينها جميع عناصر أيضاً للاهل والاولاد ان المجموعة العامة الاصلية . يكونوا مجموعات فرعية تكتب مثلا العلاقات المتناهية

٢

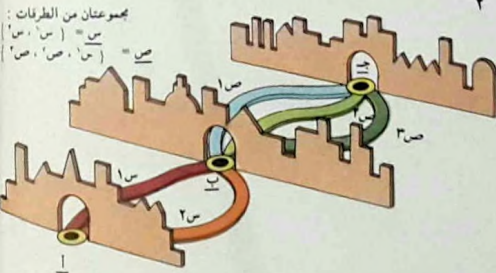

بمجموعتان من الطرفات :
 س = (س١ ، س٢ ، س٣)
 ص = (ص١ ، ص٢ ، ص٣)
 ست طرفات ممكنة : س × ص = { (س١ ، ص١) ، (س١ ، ص٢) ، (س١ ، ص٣) ، (س٢ ، ص١) ، (س٢ ، ص٢) ، (س٢ ، ص٣) ، (س٣ ، ص١) ، (س٣ ، ص٢) ، (س٣ ، ص٣) }

الطرفات تمرّ بالمدينة ب . يشكّل الطرفين بين أ و ب مجموعة . والطرف الثلاثة بين ب و ج مجموعة أخرى . هنالك ٦ طرق ممكنة للذهاب من أ الى ج . وهذا يعرف بحاصل الضرب الديكارتي لمجموعتين . ويعني في هذه الحالة جميع الأزواج من العناصر الممكن ترتيبها . شرط اخذ عنصر واحد من كل مجموعة . ان دراسة الشبكات هي احد مواضيع الطوبولوجيا .

(١) - عائلتان تتألف الأولى من ثلاثة اولاد . والثانية من ولدين . تكونان معا مجموعة عامة (أ) يمكن تمثيلها بيانيا (ب) وتمثيل كل من عناصرها بأحرف . الأحرف تصبح كافية لاجراء العمليات الرياضية على المجموعة بواسطة ما يعرف برسوم فين البيانية . التي كان اول من وضعها الرياضي جون فين (١٨٣٤ - ١٩٢٢) عام ١٨٨٠ . في هذه الرسوم تمثل المساحات مجموعات من الأشياء .

(٢) - تظهر الخريطة الطرفات التي توصل بين المدينتين أ و ج . جميع

(٣) - تبين رسوم فين البيانية هذه كيف يمكن للمجموعة العامة (أ - ب) ان

بحرف (ع). فهي غير متناهية. لأنه ليس بإمكاننا معرفة عدد وحداتها.

مجموعة الأعداد الطبيعية يرمز إليها بحرف $Z + = (1, 2, 3, \dots)$. ووحداتها هي العناصر ذاتها الموجودة في مجموعة ارقام العد، لذلك نقول ان المجموعتين ع و ز + متساويتان. لكن اذا تعادل عدد العناصر فقط في مجموعتين، نقول انهما متكافئتان، فالمجموعة (ازرق، اخضر،

الرياضيات. فهي جملة من الاشياء لها وصف او تعريف مشترك تدرج في اطار واحد. كما هي الحال مثلا في تعريف المحيطات بالقول، هي الهادي، الأطلسي، الهندي، المتجمد الشمالي، المتجمد الجنوبي. هذا النوع من المجموعات يكون مجموعة متناهية. لأن عدد وحداته متناه ومعروف. وهو خمسة في هذا المثل. اما مجموعة الأعداد المستعملة للعد (مثل 1 و 2 و 3 ... الخ). ويرمز اليها

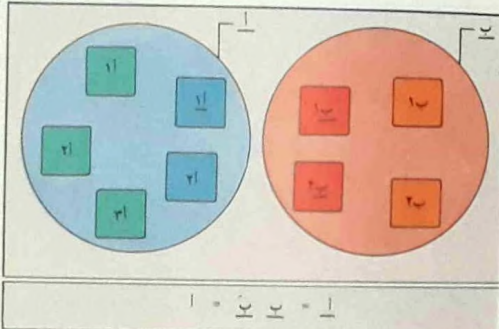
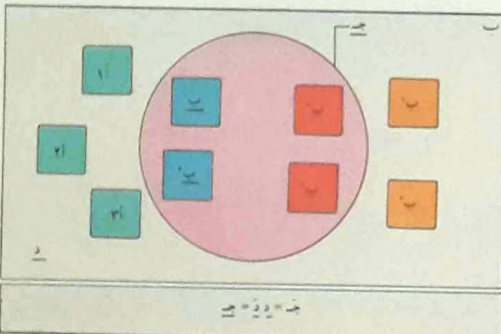

(5) - تتكون عن اتحاد (ج) تحتوي هذه المجموعة الفرعية على العناصر 1أ، 2أ، 3أ، 1ب، 2ب، 3ب. جميع عناصر المجموعتين تعكس المعادلة، ب U ج = ج U ب قانون التبادل. المثل. (ويكتب ذلك، ب U ج)

في (أ) هكذا، أ = ب أخرى تحتوي على جميع العناصر المشتركة بينهما. هنا يعطى تقاطع المجموعتين أ و ب. (ويكتب ذلك، أ ∩ ب) مجموعة فرعية مكونة من مجموعتين مجموعة فرعية أو أ.

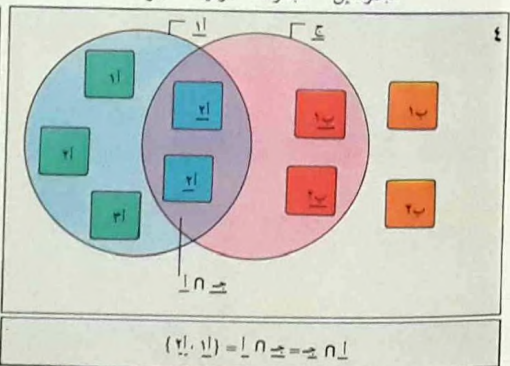
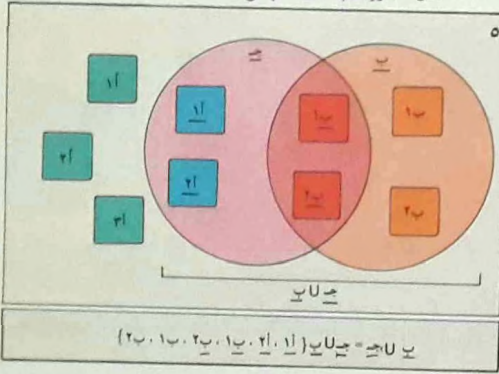

مجموعة الفيلة العائشة في القطب الشمالي .
 فهي مثل عن المجموعة المسماة « الفارغة » او
 « المجموعة الصفر » . لأنها لا تحتوي على
 وحدات قط . تكتب المجموعة الصفر بالرمز \emptyset
 في الرسم (٣) مثلا لا يوجد تقاطع بين
 المجموعتين أ و ب او بين ج و د . لذلك
 فالتقاطع يعادل \emptyset . ان مفاهيم « التقسيم » .
 « المتمم » . « التقاطع » (٤) . « الاتحاد »
 (٥) هي اساسية في عملية تصنيف

اصفر . برتقالي . احمر) متكافئة مع مجموعة
 المحيطات . لأن لكل منهما خمسة عناصر .
 يمكن فهم لغة المجموعات بدراسة مثل
 خاص . فالمجموعة العامة (١) . اي مجموعة
 جميع العناصر موضوع البحث . يمكن
 تقسيمها الى ما يسمى بمجموعتين فرعيتين .
 منفصلتين . غير متراكبتين . اذا لم يكن ثمة
 اكثر من مجموعتين من هذا الصنف . تسمى
 احدهما « متممة » للآخرى (٢) . اما

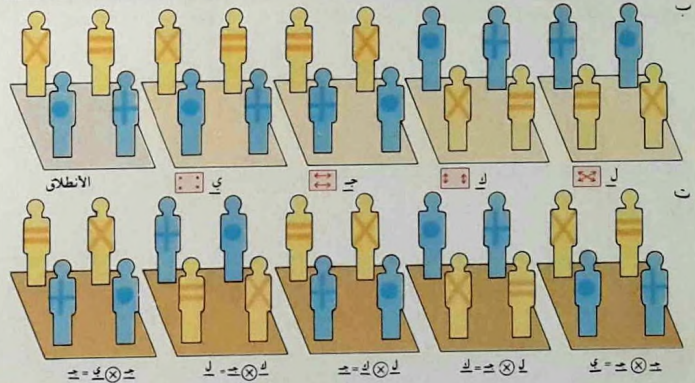
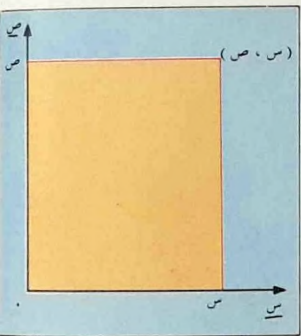

(٧) - للمستوي المحدد
 بخطين علاقة بحاصل الضرب
 الديكارتي لمجموعتين تمثلان
 عددا لا متناهيا من النقاط
 على الخطوط . تحدد النقطة
 التي على زاوية المستوي
 بالاحداثيتين س و ص .
 وتكتب (س ، ص) . هذه
 تسمى احداثيات ديكارتية .
 وتستخدم في الهندسة الاحداثية
 او التحليلية . حيث يمكن
 تمثيل جميع الخطوط
 بمعادلات جبرية . سواء
 كانت الخطوط مستقيمة او
 منحنية .

(٦) - يمكن لأربعة
 اشخاص (أ) يرفصون في
 مربع ان ينطلقوا من الزوايا
 وان يتخذوا مواقع مختلفة
 (ب) تمثل بالرموز ي .
 ج . ك . ل . كلما قاموا
 بحركات مزدوجة متتالية
 تنتج عن ذلك مواقع جديدة
 (ت) نصفها بقولنا مثلا
 « ك يتبع ي » . يمكن
 تحليل ثلاث حركات متتالية
 كأنها اثنتان . والتكهن بالوضع
 النهائي مثلا ، ل يتبع ك يتبع
 ج يعني ل يتبع ل يساوي
 ي .

نسبة الى جورج بول (١٨١٥ - ١٨٦٤) الذي أسس المنطق الحديث . هذا الجبر متشاكل (اي متناظر احادي) مع الجبر الافتراضي اي المنطق . يستعمل هذان النوعان من الجبر رموزا مختلفة : ففي الاول : (U) يعني اتحاد و (\cap) يعني تقاطع ؛ يقابل ذلك في الثاني : (\vee) يعني « و » ، (\wedge) يعني « او » . الجبر الافتراضي يحلّل مجموعات الاحتمالات المنطقية التي تكون فيها مختلف القضايا البسيطة او المركبة صحيحة او خاطئة .

يتم خلق نظام رياضي . عندما تطبق عملية ثنائية واحدة او اكثر على مجموعة من العناصر . العملية الثنائية هي التي تجمع عنصرين لتكوّن عنصرا ثالثا من المجموعة الواحدة . من اكثر الأنظمة الرياضية نفعا « الزمرة » ؛ فهي تظهر في حالات مختلفة عدّة وتساعد على توحيد دراسة الرياضيات . نظرية الزمر وضعها ايفاريسنت غالوا (١٨١١ - ١٨٣٢) واعطاها فيما بعد آرثر كايلي (١٨٢١ - ١٨٩٥) شكلا منهجيا . يمكن توضيح مفهوم الزمرة بدراسة رقصة تشكيلية بسيطة (٦) . حيث يغيّر اربعة راقصين مواقعهم (او يبقون في اماكنهم) لتأليف تشكيلات مختلفة .

من الاختيارات الأربعة المتوفرة لتحريك مستطيل (٩) . تنتج مجموعة من اربعة تحولات . اذا اخذنا منها ازواجا وطبقنا عليها عملية « يتبع » السابقة . ينتج عنها جملة تحركات متناظرة أحاديا مع تلك التي وجدناها في المثل عن الرقص . يعرف هذان النوعان بالمتشاكلين . البحث عن التشاكلات هو بالحقيقة أساس دراسة الرياضيات .

المعلومات .

عن الشبكات (٢) ينشأ حاصل الضرب الديكارتي لمجموعتين . يتم ذلك بايجاد جميع العناصر الممكن ترتيبها ازواجا . وبأخذ عنصر واحد من كل مجموعة . كلمة ديكارتي هي نسبة لرنيه ديكارت (١٥٩٦ - ١٦٥٠) الذي روج مبدأ الاحداثيات (٧) .

الجبر البولي والجبر الافتراضي

جبر المجموعات معروف بالجبر البولي

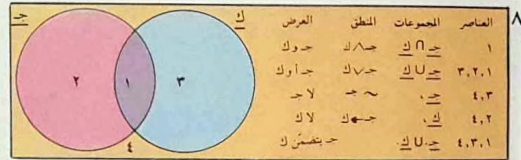

(٨) - « الاتحاد »

و « التقاطع » في نظرية المجموعات تقابها في المنطق « و » و « أو » . هذه العلاقة تسمح بمعالجة عناصر او تجمعات عناصر من المجموعات بمشابهة قضايا منطقية .

(٩) - من اجل احداث اوجه تماثل للمستطيل . يجب ادارته عموديا ع وافقيا أ او على مستوى الرسم ر . يمثل الرمز س الموقع الاصلى . هنا ايضا ينتج عن تنفيذ دورانين متتاليين اعادة احد الاوضاع الاصلية الأربعة .

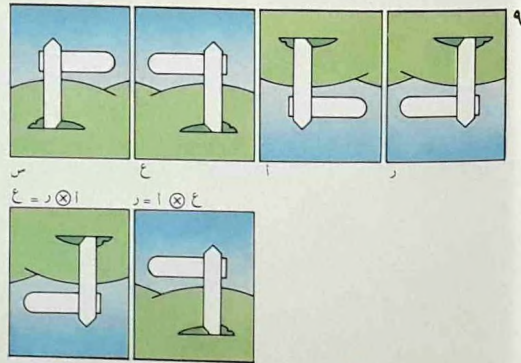

الموقع . موفرا الحل الدقيق للمسألة بكاملها .

البساطة في الرمزية

الرياضيات هي بحملها نوع من جهاز رمزي يمكننا من القيام باستنتاجات المفاهيم الدقيقة دون الاضطرار الى تفحصها افراديا ما دامت قد حوّلت الى رموز . هكذا يصبح بالامكان اجراء قسمة طويلة . مثل قسمة العدد $431,613$ على 357 بتطبيق قواعد

ان معدّل ازدياد سرعة الجسم الى اسفل هو ثابت (٢) . لكن ما هو مسار ذلك الجسم ؟ حُلّت هذه المسألة بوضوح ونهايا بفضل عبقرية اسحق نيوتن (١٦٤٢ - ١٧٢٧) وغوتفريد ليبنتز (١٦٤٦ - ١٧١٦) . وكان حساب التفاضل والتكامل الذي اكتشفاه . الأداة المستعملة لهذا الغرض . حساب التفاضل والتكامل يعطي طرائق الحصول على التسارع انطلاقا من السرعة . وعلى السرعة انطلاقا من



١٢

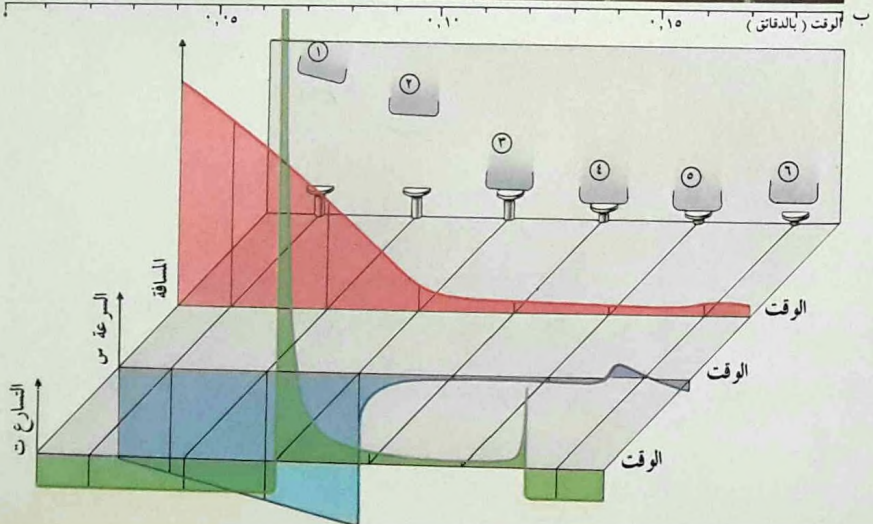

جميع نواحي قانون نيوتن الثاني للحركة ،
القوة تساوي حاصل ضرب الكتلة بالتسارع .
فاذا كانت اثنتان من هذه الكميات الثلاث
معروفتين ، فالمعادلة تكشف فوراً قيمة الثالثة .

تطبيقات الكترونية

هناك تطبيقات مماثلة في الهندسة
الكهربائية (٧) . خذ ، مثلاً ، مقاوماً
(تكون الفلطية فيه متناسبة مع التيار)

قليلة بدون تفكير . فليس من الضروري حتى
معرفة ما تمثله هذه الأعداد ولا ما تعني
القسمه بالحقيقة . ربما كان حساب التفاضل
والتكامل اروع مثل على رمزية اينفة
واقصادية معا تمكّنا صفاتها هذه من تبسيط
مسائل بالغة الصعوبة والتعقيد وجعلها من
اسهل المسائل . في الميكانيكا ، وهي فرع
الفيزياء الذي وضع حساب التفاضل والتكامل
من اجله ، نجد هذا النوع من الحساب في

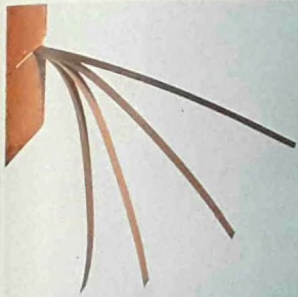

٤ في اية نقطة على حملها .
القوة الناتجة تلتوي في كل
نقطة بفعل ثقل الجزء الابعد
عن النقطة . نظرية العوارض
القائمة على الحساب التفاضلي
والتكاملي . تجمع كل هذه
التقنيات للوصول الى الشكل
النهائي للعارضة . العوارض
البلاستيكية الظاهرة في الشكل
لها سماكات مختلفة ودرجة
التوائها تعادل تقريبا عكس
مرتب سماتها . العوارض
المستعملة في الهندسة لا تهبط
بهذا المقدار . الا ان مبادئ
التصميم عنها تطبق عليها .



(٥) - يمكن بناء برج
بتكرار رفع ما تم بناؤه
واضافة طابق تحته لديه الثقل
والقوة الكافيين لحمله . فكل
جزء تحتاني جديد يكون
اكبر من سابقه . لكي يتمكن
من حمل جميع الأجزاء
السابقة معا . كما ان معدل
ازدياد كبر الأجزاء المتتالية
يزداد ايضا . (معدل النمو
يزداد مع حالة النمو) يدعى
« اشيا » . وهو سرعان ما
يؤدى الى تزايد متفجر
(أ) . برج ايفل (ب) اشيا
الشكل تقريبا .

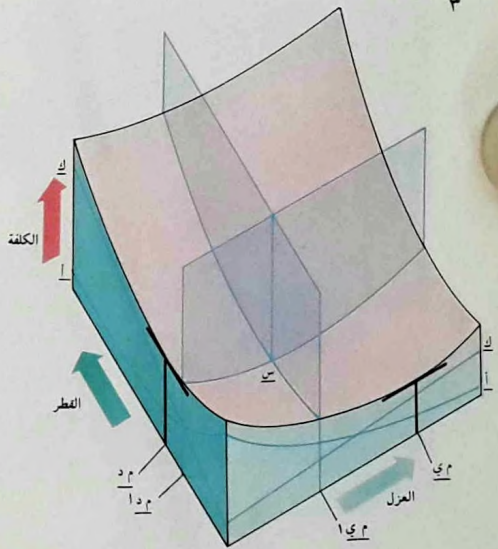
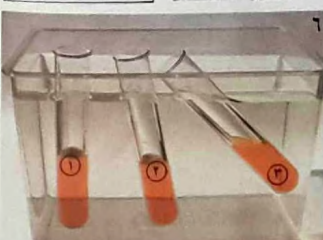

(٣) - يتم تخفيض كلفة
زيادة عزل انبوب (أ)
بتخفيض هدر الحرارة (ب)
على الازرق الباهت (ج)
تبقى الكلفة الأساسية (ك)
منخفضة . يكون الحد الأدنى
لهذه الكلفة في (م ي) . اما
زيادة قطر الأنابيب . فانه
يقفل من كلفة الضخ (أ)
على الازرق القاتم . لكنها
تزيد في الكلفة الأساسية
الأدنى في (م د) . ان الحد
الأدنى للكلفة الاجمالية
(م ي ، ١ م د) يقع في
س . على المصنع الكيميائي
ان يدرس مشكلات
التغيرات والاحتمالات لايجاد
أدنى كلفة ممكنة .
(٤) - يتوقف نفوس عارضة

حدا معنا ، وان تيارا قويا يمكن ان يجري والفلطية خفيفة جدا . للرين اهمية اساسية في الالكترونيكا . فالزر الذي تكسه لانتقاء محطة في الراديو من بين باقي المحطات يحقق لك ذلك بجعله دائرة كهربائية في الراديو ترن بتواتر هو تواتر محطة البث المطلوبة بالذات . اكثر تطبيقات الحساب التفاضلي والتكاملي فعالية هو في البحث عن الحد الأدنى والحد الأقصى والقيمة الفضلى . يمكن ، بواسطة الحساب التفاضلي والتكاملي ، ايجاد معدل تغير الكلفة الكلية مع تغير السرعة ومعرفة السرعة التي تجعل هذا المعدل صفرا ، وهي السرعة التي تكون معها الكلفة على حدها الأدنى . هذه الحسابات اساسية عند البحث عن افضل الطرق لاستعمال السفن والطائرات . وتطبق المبادئ عنها عند البحث عن افضل تصميم او معدل انسياب او حرارة تشغيل لجميع الاجهزة الصناعية تقريبا (٣) .

مبدأ عام

ينطوي الكثير من القوانين الفيزيائية على المبدأ ذاته (٦ ، ٥ ، ٤) . فالضوء مثلا يجتاز جهازا بصريا باتباعه مسارا يقتضي اجتيازه الحد الأدنى من الوقت . من هذا المبدأ يمكن اشتقاق جميع قوانين البصريات الكلاسيكية . في الواقع قد يكون شعور ليبنتر بفعالية اكتشافه هذا وتحصسه له . هما ما حملاه على المناداة بأن الكون بأجمعه قد صمم بالطريقة المثلى وان هذا العالم هو افضل العوالم الممكنة . فلم يخطر له ببال . على ما يبدو ، بأن عالما هذا من الممكن ايضا ان يكون اسوأ العوالم طرأ .

ومكثفا (يكون فيه التيار متناسبا مع معدل تغير الفلطية مع الزمن) وعضو حث (تكون فيه الفلطية متناسبة مع معدل تغير التيار مع الزمن) . ثم قم بوصل هذه القطع معا وبتسليط فلطية متناوبة عليها . ماذا يحدث ؟ ان حساب التفاضل والتكامل يصوغ بسرعة هذه المسألة المعقدة في قالب معادلة تفاضلية . ويعطي حلا لها يبين . من جملة ما يبينه . ان « رينا » يحدث عندما يبلغ تواتر التيار



(٦) - ان استقرار توازن البواخر والطاقيات والأشياء العائمة يتوقف على ما اذا كان انحناء بسيط يؤثر على هذا التوازن . في لغة حساب التفاضل والتكامل يتطلب الاستقرار ان تكون نسبة تغير طاقة الارتفاع الى تغير الانحناء موجبة . الصورة تظهر ان انبوبا اسطوانيا يطفو عموديا اذا وضع فيه اكثر من الحجم الحرج من السائل الداخلي .

(٧) - كانت « مرسة » فاراداي اول محول كهربائي . فقد كشفت عن القانون القائل بأن الفلطية على اللولب الخارجي تتوقف على معدل تغير الفلطية على اللولب الداخلي .

(١) . بينما الانبوبان (٢ و ٣) لم يملأ بما فيه الكفاية .

المخطوط والأشكال: الهندسة

٤٠٠٧٥ كلم . فماذا يكون ارتفاعه الزائد عن
سطح الأرض ؟ الجواب هو ٦٣.٧ سم .

المخطوط والأشكال في التطبيق العملي

هذا مثل على استعمال الهندسة البسيطة التي هي رياضيات الأحجام والأشكال . ان ما يجعل الهندسة اكثر فروع الرياضيات تطبيقا في الحقل العملي هو ان جميع الاجسام الصلبة ذات حجم وشكل . نشأت الهندسة عن

تصوّر ان الامم المتحدة قرّرت تطويق الكرة الأرضية . على خط الاستواء . بشرط من الفولاذ . للرمز الى الوحدة الدولية . وان الملتزم صنع الشريط اطول من المطلوب بجزء من عشرة ملايين . اي بفرق ٤ م من اصل

التواء المثلث من ت ج يحفظ
ج متصلا بالسلك الفوقي .
وعندما تدور الذراع ل على
محورها . تجعل الوصلة ر ك
الذراع ب تدور ايضا . وهكذا
يحافظ على التماثل .

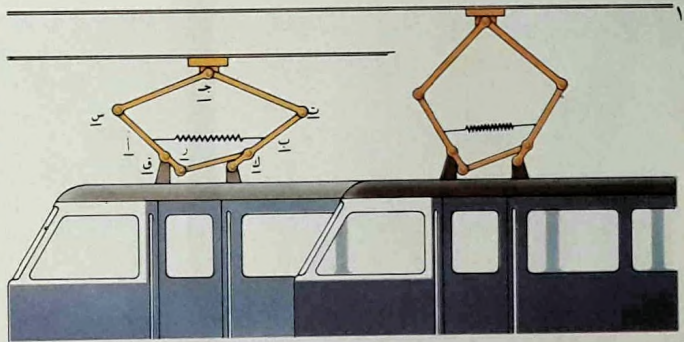

(٢) - نظرية فيثاغورس الشهيرة هي التي يدرسها التلاميذ في المدارس . مربع الوتر (وهو الضلع الاكبر في مثلث قائم الزاوية) يساوي مجموع مربعي الضلعين الآخرين . المربع الكبير السفلي (اي المبني على مربع الوتر) يشتمل على اربع مساحات في زواياه . يمكن تجميعها لصنع المربع العلوي الى اليسار . وعلى مربع الوسط يساوي بمساحته المربع العلوي الى اليمين .

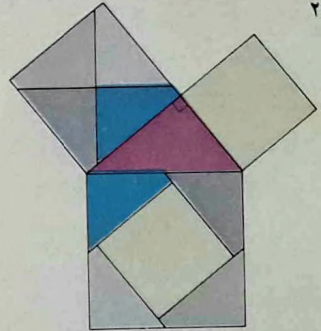
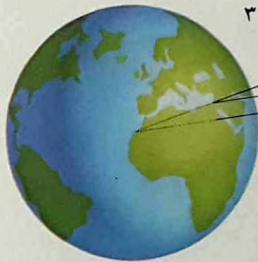

(٣) - قام ايراثوستينس الاغريقي قديما بقياس محيط الأرض بواسطة الهندسة . فقد وجد ان الشمس عندما تكون في السمّ في اسوان . يكون ميلها عن الخط العمودي ٧ درجات في الاسكندرية . وبما انه كان يعرف المسافة بين

(١) - لا بد للقاطرة الكهربائية ان تبقى متصلة بالسلك الذي فوقها وهو لا يبقى دائما مستويا . وهذا ما تؤمنه هندسة المناخ . فهناك نظام نابض بشد ق الى ك ويدير الذراعين ل و ب لتقصير المسافة بين س و ت .

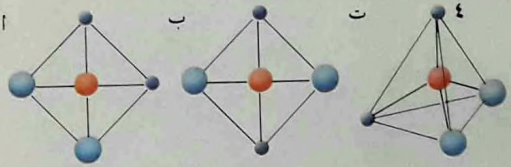

الأساسية . ظهرت « المبادئ » وكأنها تحدى العقل بقولها : « اذا لم تستطع البرهان على امر . فلا تقل انك تعرفه » .
المهندس العملي قليلا ما يهتم بالبراهين . فهو اجمالا يقبل بصيغ الرياضيين ويضعها موضع التنفيذ . فالكثير من الآليات المحيطة بنا تتجلى فيها حقائق الهندسة المسطحة . فحركات آلة كاتبة ومفساخ قطار كهربائي (١) وآلية التغيير الذاتي للجرافوفون . كل

حاجة قدماء المصريين الى مسح الاراضي الغائبة المعالم . للتمكّن بإنصاف من توزيع مساحتها الخصبه المغطاة بالوحل الذي يتركه الفيضان السنوي لنهر النيل . اخذ الأوغارطة الهندسة (٢) عن المصريين وبنوا منها صرحا فكريا تاما . فقد أنشأت « مبادئ الهندسة » . التي وضعها اقليدس حوالى ٣٠٠ ق م . نظاما بدهيا كاملا هو نسج مشابك من براهين تشق جميعها من بعض البدهيات

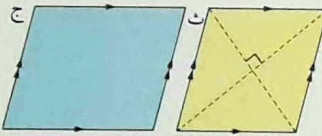

(ت) الذي له ضلعان فقط متقابلان ومتوازيان ، المعين (ث) والمتوازي الاضلاع (ج) . وكلاهما اضلاعه المتقابلة متوازية وليس فيه زوايا قائمة .

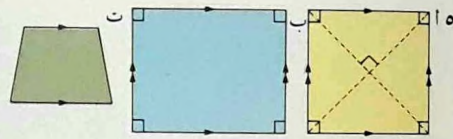

المدينتين . (حوالى ٨٠٠ -) من

كلم .) اعتبر ان هذه المسافة تمثل زاوية قدرها ٧ درجات في مركز الارض . ثم استنتج من ذلك ان محيط الأرض بكامله الذي هو ٣٦٠ درجة يجب ان يكون . $٧ \times ٣٦٠ = ٢٥٢٠$ كلم .

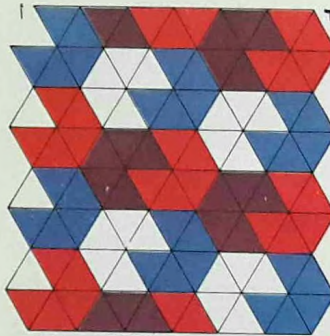

(٦) - يمكن تبليط ارضية بلاطات متماثلة بطرائق مختلفة . من الواضح انه يمكن استعمال مثلثات متساوية الاضلاع (أ) او سداسيات الاضلاع (ب) او مربعات . او باستعمال بلاطات تندمج فيها معا اشكال متنوعة (ت) . لكن لا يمكن استعمال خماسيات الاضلاع .

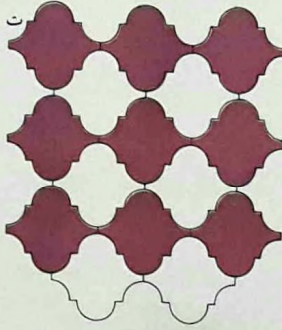
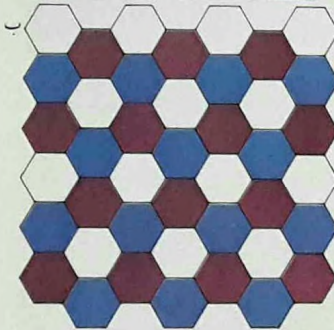

(٤) يعتمد الكيميائيون على الهندسة لاستنتاج البنيات الجزيئية . فجزئى ثانى كلوريد الميثان (وهو مادة مذيبة للدهان) مؤلف من ذرة كربون وذرتي هيدروجين وذرتي كلور . فاذا رتبت الذرات بشكل مربع ووضعت ذرة الكربون في مركزه . يصبح هنالك نوعان من ثانى كلوريد الميثان ، الأول تتجاور فيه ذرتا الكلور (أ) . والثانى تتقابلان فيه (ب) . اما اذا رتبتم الذرات على رؤوس مجسم متعدد السطوح . فلا يكون سوى شكل واحد ممكنا (ت) .

هذه يمكن وصفها بأنها « نماذج » عملية
لمجموعة من النظريات الهندسية .

Π (بي) في السماء وفي امكنة اخرى
الدائرة شكل هندسي بسيط . الا انها
غنية رياضيا . تمكن الأغارقة من البرهان
على ان محيط الدائرة يساوي : ٢ = ش .
ومساحتها = ش^٢ حيث ش تمثل الشعاع
و = (بي) عددا يقع ما بين $\frac{1}{\sqrt{2}}$ و $\frac{1}{\sqrt{3}}$

و $\frac{1}{\sqrt{3}}$ و ٢ . بالحقيقة لا يمكن التعبير عن «
(بي) بـ كسر حذاه صحيحان . فهي تبدأ ، في
النظام المعشري ، بالأرقام
٣٠٠٠ ١٥٩٢٦٥٣٥ ، تاركة تسلسل الأرقام
العشرية فيها يستمر الى ما لا نهاية له بدون
ان يتكرر اي رقم من ارقامها . وهي ثابتة
اساسية في علم حساب المثلثات . وهو فرع
عددي للهندسة تم اختراعه لوضع خرائط
للنجوم . ولا يستغنى عنه اليوم في علم الفلك

مماثلة (٢) متدرجة داخل
دائرة الخطوة . عندما يتمخ
المغدفان كدولابين مستنين .
يتماشان دائما فيحصران
بينهما احجاما متتالية من
الهواء ويضغطانها .

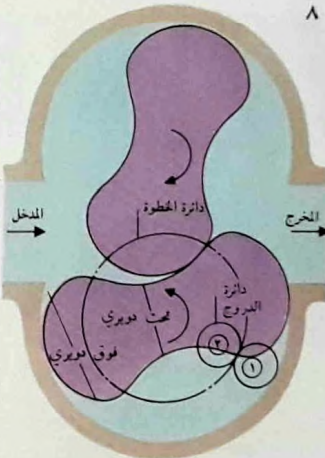

دائما عن ١٨٠ . كما هي الحال
على سطح كرة . اذا طبقت
هذه الهندسات على الابعاد
الثلاثة للفضاء يصبح اسمها
« هندسة الفضاء المقوس » .

(٨) - هندسة الدويريات
المتصلة مطبقة ببراعة في
طريقة عمل ضاغط الهواء .
فالخط المنحني اللوحيين
الطرفيتين من كل مغدف
ترسمه نقطة على دائرة صغيرة
(١) متدرجة خارج دائرة
الخطوة . بينما ترسم
منحنيات خصر المغدف دائرة

ويعترفون بأنواع عدة منها .
في هندسة لوباتشفسكي (ب)
لا تبلغ الزوايا ابدا ١٨٠ . كما
هي الحال على سطح بوق ،
وفي هندسة ريمان (ت)
يزيد مجموع زوايا المثلث

(٧) - يمكن الاستغناء عن
الهندسة الاقليدية (أ) . على
انها قد لا تكون صحيحة في
الفضاء الحقيقي . يقلل
الرياضيون بأية هندسة لا
تناقض ذاتها بذاتها .

(٩) - مبدأ الثنائية في
الهندسة يقول بأن خطين
يحددان نقطة (حيث
يتقاطعان) . وان نقطتين
تحددان خطا مستقيما (الذي
يجمعهما) . اذا وضعنا ٦ نقاط
(أ - ح) على اهليلج . فإن
الخطوط التي تجمعها تكون
ثلاثة ازواج متقابلة تقع نقاط
تقاطعها على خط مستقيم
واحد (ح د ز) . مبدأ
الثنائية في هذه النظرية يقول
انه اذا مست ستة خطوط
اهليلجا . فإن نقاط تقاطعها
(ر - ض) تكون ثلاثة ازواج
متقابلة تقاطع الخطوط التي
تجمعها في نقطة ط . هذا
معنى أن النقاط والخطوط
المستقيمة هنا هي ثنائية
الواحدة بالنسبة للأخرى .

(١٠) - القبة الجيوديزية
هي بنية ثابتة ومثبتة جدا
مصنوعة من مثلثات عدة .

فبإمكان برامج الكمبيوتر ان تحسب خصائص تصاميم ممكنة عدّة لعدسات وان تختار منها ما يسبب اقل زبغ ممكن (اذ لا يمكن لنظام عدسات ان يبلغ حد الكمال) . فتأتي النتيجة المختارة تسوية . الا انها افضل ما يمكن التوصل اليه . هذا اذا اخذنا بعين الاعتبار الصعوبة العملية في صقل العدسات .

هندسات فوق متناول الحدس

تبنت الهندسة الاقليدية بعض الأفكار الحديثة كفكرة الخط المستقيم مثلا . فقد اعتبره اقليدس خطأ تقوّسه صفر . كما رآه أقصر خط يمكن رسمه بين نقطتين . عمليا . نفترض ان الضوء يسير بخط مستقيم . لكن بعض الفيزيائيين اخذوا يتساءلون عن صحة هذا الافتراض . فهم يعتبرون انه من الممكن ان يكون الضوء المنطلق من الأرض يدور حول الكون ثم يعود الى نقطة انطلاقه . تماما كما يفعل شخص يسافر حول الارض الكروية طوال خط يعتبره « خطا مستقيما » . في الواقع ان علم الكونيات . الذي يهتم بدراسة الكون ككل . يميل حاليا الى اعتبار الكون « منحنيا ومغلقا » ولكن بدون حدود . كما هو سطح الارض محدود المساحة وبدون اطراف . اما الرياضيون . فيعتبرون هندسة اقليدس كواحدة من هندسات عدّة يمكن تصوّرها . كل واحدة منها صحيحة في فضاء له تقوّس معين (٧) . لذلك فأن الهندسة الاقليدية تبقى صالحة في عالم الاحجام الصغيرة التي نتعامل بها على ارضنا هذه . تماما كما يمكننا . عند صنع خرائط مساحات صغيرة من الارض . اعتبارها مسطحة دون الوقوع في اخطاء تذكر .

والملاحة والمساحة وجميع انواع القياسات العملية . بالفعل لقد « افلتت » « بي » من نطاق الهندسة وعمّت جميع القياسات العديدة . فتصميم العدسات يستخدم الهندسة المعقّدة المرتكزة على الدائرة . وجميع العدسات تقريبا (آلات التصوير والنظارات والتلسكوبات وغيرها) لها مقطع دائري . ورسم مسار الضوء عبر مجموعة من العدسات يعدّ عملا شاقا يقوم به الكمبيوتر اليوم .

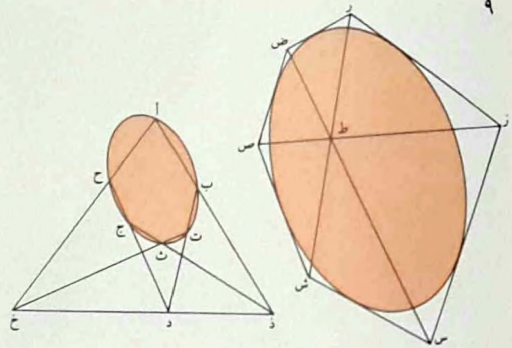

أعلى الضلع الأطول. وظا هو نسبة طول الضلع المجاور للزاوية أ إلى طول الضلع المقابل لها. كل إنسان يستطيع حساب عناصر أي مثلث بدقة كبيرة. إذا تسلح بجدول النسب المثلثية. أنها طريقة فعالة لحل مسائل معقدة. خصوصاً المسائل الفضائية. ما دامت جميع الأشكال تقريباً في الفضاء تنقسم بسهولة إلى سلسلة من المثلثات. لاستعمال هذا الحساب في هندسة حفر

المثلثات. الفكرة الأساسية (١) فيه هي أن النسب بين اضلاع مثلث قائم الزاوية تتوقف على مقدار اتساع زاوية قاعدته (أ) سميت هذه النسب جيب أ (جا أ) وجيب تمام أ (جتا أ) وظل أ (ظا أ) وغير ذلك. ووضعت لها جداول تعطي النسب لمختلف قيم الزاوية أ. ثم اتضح أن جا أ هو خارج قسمة الضلع المقابل للزاوية أ على الضلع الأطول. وجتا أ هو خارج قسمة الضلع المجاور للزاوية

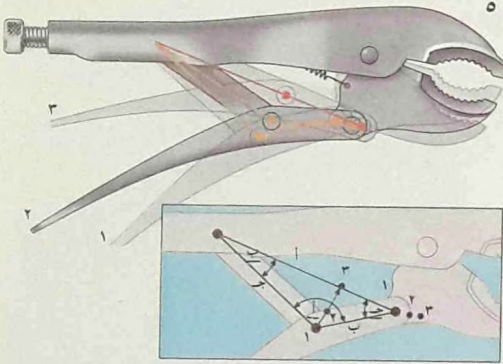

(٥) - في مثلث المربط هذا، $\sin A = \frac{b}{c} + \frac{a}{c}$ - $\sin B$ و $\sin C$ جتا أ. وبما أن b و c و a ثابتهن، فإن الطولين $\sin A$ و $\sin B$ يتغيران فقط مع جتا أ. عندما

تتغير الزاوية أ يكثر جتا أ وبالتالي أ وينغلق فكاً دورات الشعاع بالثانية. يمكن جمع موجتين جيبيتين متزامنتين في شكل موجي معقد، هكذا تجتمع الموجتان الجيبيتان (١) و (٢) لتعطي الشكل الموجي (٣) الذي يمكنه تمثيل تغير ضغط الصوت الآتي من نوتتين تسمعان في آن واحد معاً.

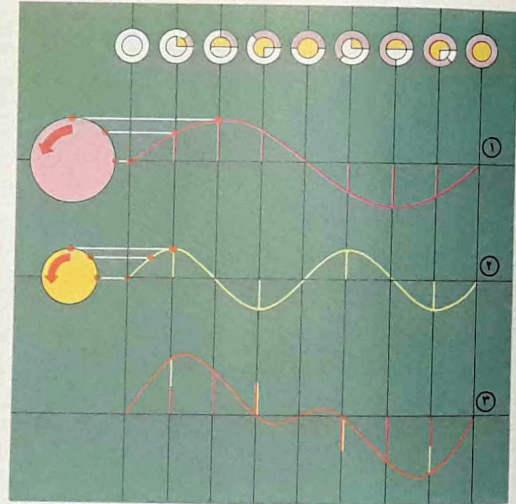

فينفك رمز هذا التضمين الصغير فيحدث الصوت.

(٤) - عندما يدور شعاع باتجاه واحد، فإن الزاوية بينه وبين محور ثابت تزداد باستمرار، وجيب الزاوية يتغير دورياً معيداً نفسه بعد كل ٣٦٠ درجة من الدوران. في دائرة يساوي شعاعها ١، يكون جيب الزاوية هو ارتفاع طرف الشعاع فوق الخط

(٢) - الشكل الموجي المعقد لجميع الاشارات التي تدخل هوائي جهاز الالتقاط يحتوي طيف تواتره على كثير من المركبات. كل قمة تعني بثاً على تواتر نوعي. بعض المحطات ضعيفة. والبعض الآخر قوي. عملية ضغط الصوت في محطة راديو هي ازالة خط ضيق من تواترات الالتقاط على سلم التواتر لاختيار التواتر المطلوب.

الأنفاق يقيم المهندسون اما محطة يرون منها طرفي النفق معاً ، واما (اذا كان ذلك صعباً بسبب الجبال) محطتين تطلان على الطرفين ؛ ثم يقيسون الزوايا بين هذه المحطات بواسطة اشارات بصرية ، فيتوصلون هكذا الى ربط طرفي النفق معاً .

حساب المثلثات في الحياة اليومية
تختط النسب المثلثية نطاقها الهندسي

الأنفاق يقيم المهندسون اما محطة يرون منها طرفي النفق معاً ، واما (اذا كان ذلك صعباً بسبب الجبال) محطتين تطلان على الطرفين ؛ ثم يقيسون الزوايا بين هذه المحطات بواسطة اشارات بصرية ، فيتوصلون هكذا الى ربط طرفي النفق معاً .

حساب المثلثات في الحياة اليومية
تختط النسب المثلثية نطاقها الهندسي

حبيب زاوية الصفر هو صفر ، ويزداد مع

(٦) - يمكن تمثيل أية مسافة على كرة كالأرض بواسطة الزاوية التي تشكلها تلك المسافة في المركز . فالمسافة **ب د** تمثل بالزاوية **ب م د** - على هذا الاساس تحدد النقاط على الكرة بزاوية خط العرض (بالنسبة

(٦) - يمكن تمثيل أية مسافة على كرة كالأرض بواسطة الزاوية التي تشكلها تلك المسافة في المركز . فالمسافة **ب د** تمثل بالزاوية **ب م د** - على هذا الاساس تحدد النقاط على الكرة بزاوية خط العرض (بالنسبة لخط الاستواء) وبزاوية خط الطول (بالنسبة لخط يمر بالطولين) . خط عرض النقطة **أ** هو **ب** غرباً وخط طولها هو **ض** جنوباً . ويحدد النقطة **ب** **س** شرقاً و**ص** شمالاً . يعالج « حساب المثلثات الكروية » المثلثات الكروية « مثل **أ ب د** ، وهو يعطي ملاحاً يقوم برحلة

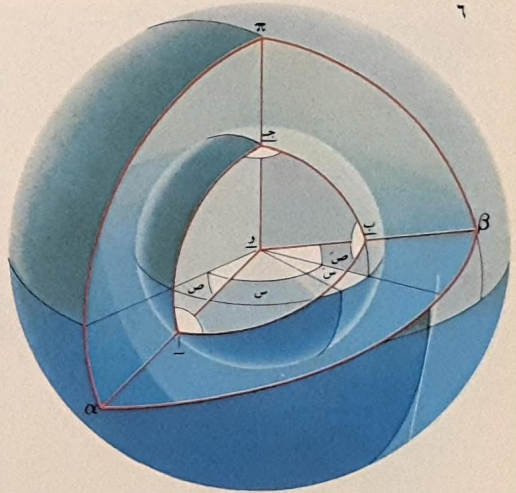

(٧) - يستعمل مسح الاراضي « بالتثليث » الصيغة التي تعطي جميع عناصر مثلث . اذا عرف منها ضلع واحد وزاويتان . تقاس المسافة (١ - ٢) بتأن . وهي خط القاعدة الأساسي . يتم اختيار نقطة مرجعية هذه (١ - ٢ - ٣) زوايا المثلث بالتصويب البصري . هذا يشئت النقطة ٣ ويمكن من قياس المسافة (٢ - ٣) . عندئذ يحدد النقاط الأخرى (٤ و ٥) التصويب من النقطة المرجعية المئنة هذه .

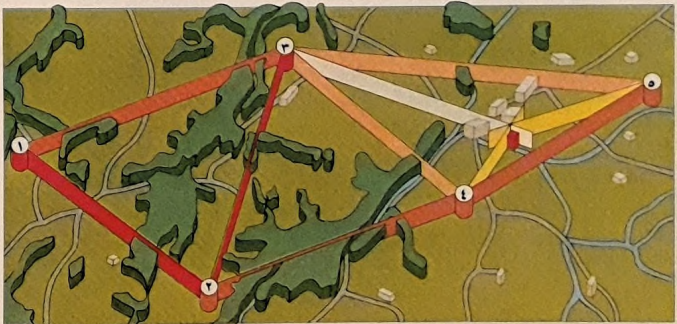

(٩) - لا يتخذ شريط فولاذي ملوي (أ) شكل موجة جيئية تماماً . بل شكل منحني قريب منه وله علاقة به . فأتجاه الشريط من نقطة الى أخرى يتغير جيبياً مع المسافة على الشريط . وهذا

لدراسة الموجات والاهتزازات .
 يمكن تحليل اي اهتزاز، مهما بلغت
 درجة تعقيده، الى مجموعة من المركبات
 يكون كل منها موجة جيبيه الشكل (أو
 موجات شكلها يشبه جيب التمام المماثل
 للجيب) . كما يكون لكل منها تواتر خاص .
 مستقل عما سواه . (اذا رمينا حجرين معا في
 الماء .. يحدثان مجموعتين من الموجات تتقاطع
 و تختلط معا، لكنها تبقى رغم ذلك غير
 متأثرة بتقاطعها الواحدة مع الأخرى) .
 وبالطريقة ذاتها تستطيع الأذن البشرية
 التمييز بوضوح بين النوتات التي تتألف منها
 مجموعة موسيقية واحدة .

الزوايا في حزمة من موجات اشعاعية
 كثير من التقنيات الالكترونية تعالج
 مركبات الاهتزازات هذه على أساس قواعد
 تخضع لحساب المثلثات . فجهاز الارسال
 « اي - أم » (تضمنين السعة) مثلاً يأخذ موجة
 جيبيه تواترها السمعي أ (مثلاً النوتة الموسيقية
 أ وتردها ٤٤٠ هرتز) ويربطها بطريقة ما
 « بناقل موجة جيبيه » ج ويبثها بتواتر قد
 يساوي مليون هرتز (هذا يقع في الموجة
 المتوسطة) . يتم ذلك رياضياً بضرب الفلظية
 السمعية في كل لحظة بفلظية « الناقل »
 ويبثّ حاصل الضرب .

يسمى انقسام « الناقل » الى « نطاقين
 جانبيين » غير متباعدين . تضمنين السعة (أو
 أي . أم) وفي البث اجمالاً أزواج كثيرة من
 هذين النطاقين الجانبيين يتغير تباعدهما
 وشدهما باستمرار عندما تتغير مركبات
 التواتر في « الإشارة » السمعية . لكن في
 جهاز الالتقاط . تتم عملية « ازالة التضمنين »
 المعاكسة فنسمع التواتر السمعي .

ازدياد الزاوية حتى يصل الى ١ لزاوية ٩٠ ،
 ثم يتناقص بين ٩٠ و ١٨٠ ، حتى يعود الى
 الصفر . ومقداره يصبح سالبا بين ١٨٠ و
 ٢٧٠ . اذ يتناقص من صفر الى - ١ ثم يتزايد
 مجدداً بين ٢٧٠ و ٣٦٠ من - ١ الى صفر .
 هكذا اذا اعتبرنا أن الزاوية المثلثية تزداد
 باستمرار (٤) . يكون جيها يتأرجح بين
 + ١ و - ١ و + ١ خلال كل دورة من ٣٦٠ .
 هذا التصرف الدوري يوفّر للرياضيين إطارا



بخفف من طاقة الالتواء
 المخزونة في الشريط .

(٨) - كانت الربعية من

أولى الآلات التي استعملها
 علماء الفلك لمعرفة الارتفاع
 الزاوي للأجرام السماوية . وما
 الربعية التي يستعملها
 المساحون اليوم سوى نسخة
 متطورة عنها تستعمل في
 المسح وفي تحديد مدى
 المدفعية . الربعية الأولى
 صنعها يعقوب لوسورغ من
 روما، عام ١٦٧٤ . أهم
 اجزائها مقياس فرنيه اخترعه
 بيار فرنسيه (١٥٨٠ - ٩) .
 عام ١٦٣٧) عام ١٦٣١ لقياس
 الزوايا بدقة تبلغ ٦٠-١ وهي
 درجة القوس الاسفل الذي
 يصل بين ذراعي الآلة الزاوية
 المنزقة على قاعدة الربعية .



السطوح والأجسام: الهندسة الفراغية

الفراغية الدقيقة . تصوّر الكون مؤلفا من مجموعة من الغلافات المتمركزة حول الارض . مثل طبقات بصلة تمتد الى اللانهاية . وافترض ان توزيع النجوم منتظم نوعا ما . ثم استعمل الهندسة الفراغية . فحسب انه اذا ضاعف مسافة غلاف ما عن مركز الارض . فأن حجمه يزداد ويزداد عدد النجوم فيه الى اربعة اضعاف . لكن الحسابات تدل أيضا على ان الضوء الآتي من النجوم الى الارض في

في العام ١٨٢٦ طرح العالم الفلكي هاينرش اولبرز (١٧٥٨ - ١٨٤٠) سؤالاً قد يبدو سخيفاً : « لماذا يكون الليل مظلماً ؟ » اسخف الاسئلة تكون احيانا اعمقها . عالج اولبرز موضوع سؤاله باستعمال الهندسة

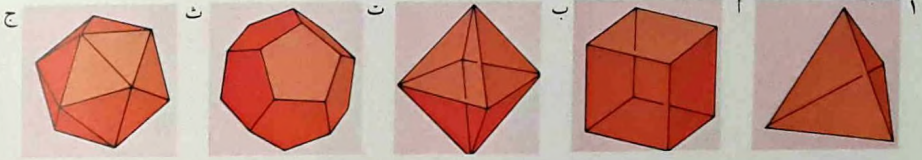

- (١) - في المضلع المنتظم . تكون جميع اضلاعه متساوية . كما في المثلث المتساوي الاضلاع والمربع والمخمس . برهن اقليدس على ان هنالك خمسة مجسمات منتظمة فقط . تكون جميع سطوحها مضلعات منتظمة متساوية . رباعي السطوح (أ) : المكعب (ب) : الثمن (ت) : ذو الاثني عشر سطحا (ث) : وذو العشرين سطحا (ج) .
- للعالم . لأن الضوء يسير بخط مستقيم . تخيل قوانين الرسم المنظوري وجود سطح مستو للصورة يقع بين العين والمنظر المطلوب رسمه . اذا ربطنا كل نقطة من المنظر بالعين بخط
- المكعبات وحدها تتجمع معا لملء الفراغ كلياً .
- (٢) - تتحكم الهندسة الفراغية بالمظهر المنظوري

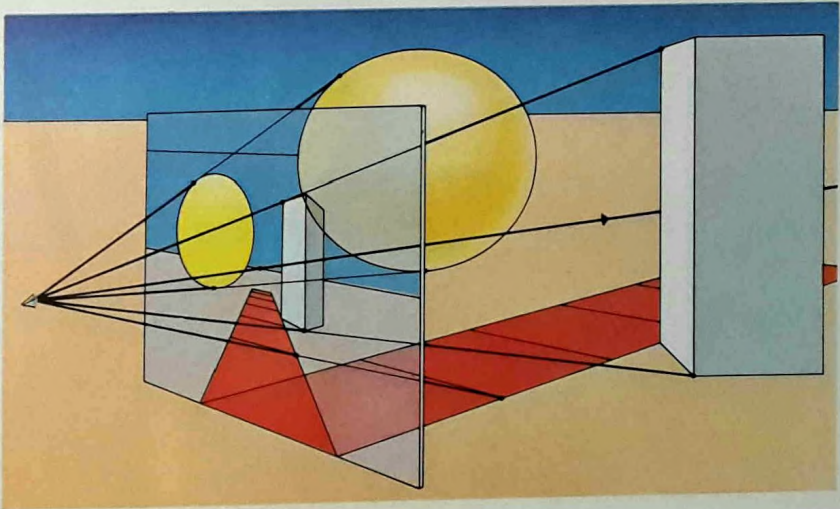

وله عدد محدود من الطبقات : وقد يكون متناهيا في الزمن : بحيث ان الضوء الآتي من الطبقات الاكثر بعداً لم يصلنا بعد : او قد يكون في طور التوسع . بحيث يضعف الضوء الآتي الينا من الطبقات البعيدة . هذا التناقض الذي حير اولبرز يبقى مثلاً بارزاً على كيفية الوصول الى نتائج مذهلة باستعمال الرياضيات البسيطة وانطلاقاً من افتراضات لا تقبل الجدل .

تلك الحالة سيتناقص ٤ مرات . فجميع الغلافات اذن تساهم في اضاءة الارض بالمقدار نفسه مهما بلغ عددها . وبما ان عدد الغلافات لا متناه . فأن السماء يجب ان تكون نيّرة الى درجة لا متناهية او على الاقل بقدر ما هي الشمس نيّرة . لكن . وهنا يأخذ السؤال معناه : لماذا يكون الليل مظلماً ؟ حتى يومنا هذا لم يتفق علماء الفلك على بنية الكون : فقد يكون الكون متناهيا في الحيز

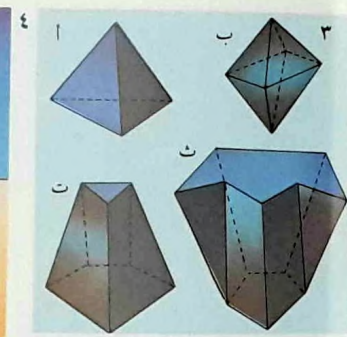

(٥) - تتكوّن سطوح جسم منتظم متعدد الوجوه من مضلّعات . المثل الظاهر في هذا الشكل يتكوّن من مضلّعات نجمية الشكل ذات ١٢ ضلعا ومن مثلّثات متساوية الاضلاع .

٢ . يخضع الشكلان ت و ث للقاعدة ذاتها . هذه النظرية تثير العجب . لأنها لا تتأثر بشكل الجسم او حجمه .

(٤) - في كل صورة منظورية « نقطة تلاش » .

هي النقطة التي تتلاقى فيها جميع الخطوط المتوازية المتعامدة مع « مستوى الصورة » . تلتقي الخطوط الاقضية الاخرى (كأضلاع العلية المربعة) في نقاط اخرى على افق الصورة . يشوّه التصوير المنظوري شكل القرص الدائري . يعطي الشكل المظهر المنظوري للأجسام التي ترى في الشكل ٢ .

مستقيم . فالنقطة التي يقطع فيها هذا الخط السطح المستوي تمثّل موقعها في الرسم المنظوري للمنظر . هكذا يظهر الرسم المنظوري من وجهة نظر العين .

(٢) - جميع الجسمات التي لا تحتوي على ثقب ووجهها مسطّحة تخضع لنظرية اولبرز . $ق + و = ض + ٢$. حيث ق يمثل عدد الرؤوس (القمم) . و : عدد الواجه . ض : عدد الاضلاع . في الرباعي السطوح المثلثية (أ) نحصل على : $٤ + ٤ = ٦ + ٢$ وفي المثلث السطوح (ب) يكون معنا : $٦ + ٦ = ٨ + ١٢$

(٦) - الاشكال الهندسية التي يصنعها المهندسون هي جميلة اجمالاً . فانظر الى مضخّة الحماة الجميلة هذه ! فما هي سوى كدسة اقراص تقع مراكزها على خط لولبي حول محور المضخة المركزي .

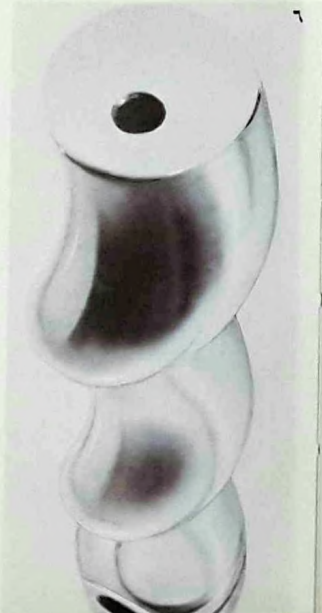

الهندسة الفراغية . اي هندسة الاشكال ذوات الابعاد الثلاثة . كذلك يستعمل المهندسون الهندسة الفراغية لمعرفة كميات مختلفة . مثل الطريق الذي يجب ان تسلكها عجلة تجليخ . معروفة المقاييس . لشحذ لوحة معدنية بشكل معين . او كمية التراب التي يجب نقلها لاقامة سد بارتفاع معين .

شبكات القوة

لا يشمل موضوع الهندسة الفراغية اشكال

ايجاد احجام الاشياء

المتوقع من الرياضيين والمهندسين ان يتوصلوا الى حساب مساحات مختلف الاجسام الصلبة واحجامها . مساحة الاجسام المستوية السطوح تساوي مجموع مساحات سطوحها . اما بالنسبة للاهرام والاسطوانات والموشورات والمخروطات والمجسمات الاهليجية . فالمسألة اكثر تعقيدا . الا انه يمكن حساب مساحتها واحجامها باستعمال

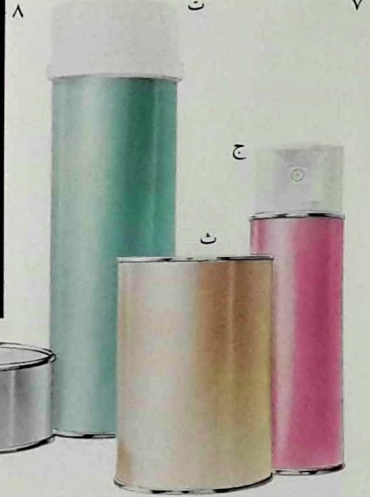
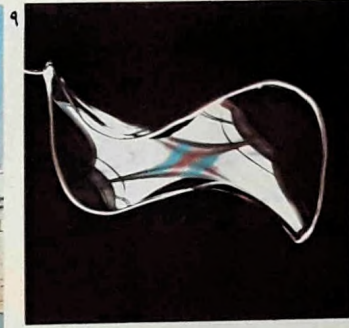

(٩) - الشكل الكروي هو اصغر مساحة اطلاقا لحجم معين . (تعطي فقاعة الصابون برهانا على ذلك باتخاذها شكلا ذا مساحة دنيا حول حجم محصور من الغاز) . هذا الشكل يعطي ايضا اكبر مقاومة للضغط الداخلي . لذلك تستعمل الخزانات الكروية لحفظ السوائل المضغوطة . تستعمل هذه الخزانات ايضا لحفظ السوائل بدرجة حرارة متدنية . حيث تقلل المساحة الدنيا من تسرب الحرارة من الخارج الى السائل .

كهذا . غشاء الفقاعة يبقى معرضا للتوتر السطحي ويكثف نفسه بحيث يأخذ ادنى مساحة ممكنة . في الصورة هنا يظهر السطح بمظهر املس وانيق . ويرتكز على شريط من النحاس تم ليته شكل انشوفة ذات ثلاث حلقات .

الوصول الى محتوياتها . اما المرذالان (ت و ج) . فهما اقل اتساعا . وذلك لمقاومة الضغط الداخلي .

(٨) - اذا اخذت خطا مغلقا معنا . فكيف تجد اصغر مساحة للسطح الذي يحده هذا الخط ؟ ليس من بناء هندسي كامل يسمح بحل هذه المسألة . ولكن فقاعة الصابون تعطي تقائيا سطحا

(٧) - للحصول على اكبر حجم ممكن من مساحة معينة لصفيحة معدنية . يجب ان يتعادل الارتفاع مع القطر . يساوي ارتفاع الصفيحة المعدنية القياسية (ث) التي تسع ٤٢٥ غراما . ١.٤ ضعف قطرها . لأن صنع الاطراف يأخذ بعض المساحة . عمليا . هذا هو القياس الأمثل . علينا الدهان (أ و ب) اوسع من الشكل الامثل . وذلك لتسهيل

مثلا الضغط الذي تتحمّله اسطوانة غاز اطرافها مستديرة؟ واين تنفجر اذا زيد الضغط عليها؟ (الجواب على السؤال الاخير هو: على سطحها الداخلي في منتصف المسافة بين الطرفين)؛ وما هو الشكل الافضل لجناح طائرة حتى يتحمّل قوى الرفع والدفع والثقل والمقاومة ويتخذ في الوقت نفسه الوضع المناسب دون ارهاق احد اجزائه؟ يمكن حلّ مسائل كهذه بصنع نماذج والقيام بحسابات عليها ثم بترجمة رسوم الهندسة الفراغية للنموذج الى ارقام .

هندسة بناء الجزيئات

اصبحت مذهلة اهمية الهندسية الفراغية للجزيئات في الكيمياء الحديثة . فهي لا تحدد كيف تتجمّع الجزيئات في البلورات وحسب . بل تظهر ايضا كيف تتفاعل . وهي مهمة بنوع خاص لفهم الخمائر . وهي الحفّازات البيولوجية الفعالة التي باستطاعتها احداث تفاعلات كثيرا ما يعجز الكيميائي عن الاتيان بمثلها . الخميرة جزيء ضخم ذو سطح معقد نشط لا يحتفظ الا بالجزيئات اللائمة للتفاعل . ويضعها في المكان المناسب كي تتفاعل . بذلك تتغيّر هندسة هذه الجزيئات المتفاعلة . فتقادر السطح كي يصبح مستعدا لاستقبال المزيد من الجزيئات المتفاعلة الاخرى . يتكوّن اللولب المزدوج لجزيئات حامض ثنائي اوكسيد الريبونووي (DNA) من ضفيريّتين مجدولتين متشابكتين . ان الآلية العجيبة للجسم البشري بكاملها مرتبطة بالهندسة الفراغية تحت المجهرية لهذا الجزيء الذي يكوّن الحفّاز الاساسي للحياة .

الاجسام والمجمّعات فقط . بل يتناول ايضا الانفعالات والقوى غير المرئية التي تخترق تلك الاجسام . فهذه الهندسة تحدّد مثلا الشكل الواجب اعطاؤه للسّد كي لا يهدمه ضغط الماء . ومقدار طفو مركب ذي شكل معين . ومقدار ميله اذا حُمّل بطريقة غير متوازنة . والحمل الذي يقلب مرفاعا برجيا . اما القوى التي هي اكثر تعقيدا من الجاذبية . فأنها تثير مشاكل حلّها اكثر صعوبة . فما هو



(١٠) - تخضع المركبات البصرية لقوانين البصريات والهندسة الفراغية . فالمرآة المستطيلة الحد الظاهرة في صورة مقياس طيف الأشعة تحت الحمراء هي اهليلجية الوجه . وهي توقّف حزمة متباعدة من الأشعة تحت الأحمر الآتي من اليسار . وتعكسها بحيث تتجمع

بكتبتها على كاشف الأشعة المثبت تجاه المرآة . اما المرآة الظاهرة في اسفل الصورة الى اليسار . فهي كروية الشكل . ويمر بها الأشعاع غير المرئي في مرحلة سابقة من سيرته في الجهاز . يحتوي الجهاز بكامله على حوالي ٢٠ سطح عاكس .

الشكل والتماثل

هذا العمل الحسابي الأنيق هو من صنع الفكاهي الكندي ستيفن ليكوك (١٨٦٩ - ١٩٤٤) . الذي وضعه ليوضح الفكرة الرياضية للتماثل .

التماثل مفهوم جبار ، يظهر فعله في العالم تحت اشكال عدة . فهو موجود في نصفي قنطرة الجسر وفي جناحي الطائرة او الطائرة وفي شفرات المروحة . فكل هذه متماثلة الأجزاء ، والا كان احد اجزائها ناقصا من

اذا كانت غرفتان في فندق واحد متساويتين في الشكل والأثاث والموقع . تكون اجرة كليهما واحدة . لأنه اذا كانت الأجرتان مختلفتين . فلا بد ان يكون احد المستأجرين يدفع اقل مما يجب . وهذا غير معقول . ان

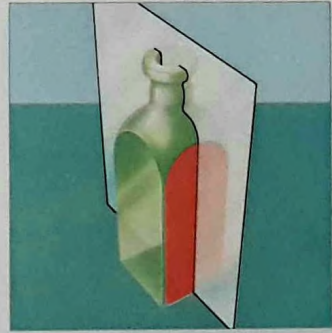
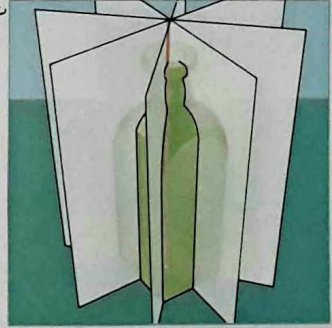
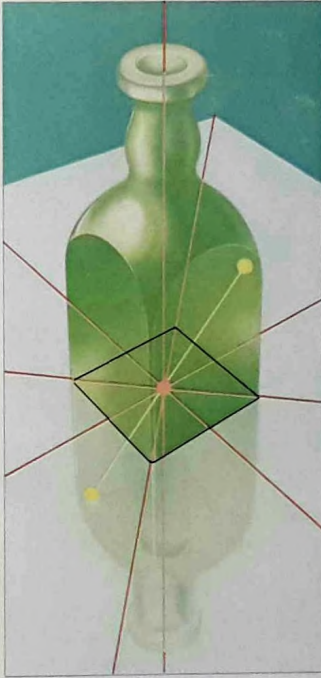
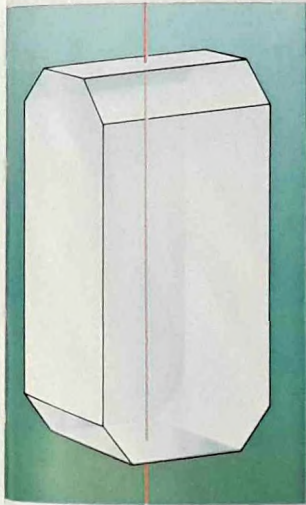

عملية تماثل . لكن اذا وضعت اشارة على قنينة (ب) . فلا يبقى فيها محور دوران عمودي . ولا يكون لها الا عنصر تماثل واحد هو السطح العمودي . اما القنينة الزائفة (ت) . فلها عناصر تماثل جديدة . السطح الافقي . وفيه اربعة محاور دوران ثنائية التماثل . ولها ايضا مركز تماثل . يمكن ان تدور عليه دون ان يتغير شكلها .

عناصر التماثل الأخرى في القنينة فهي : اربعة سطوح تمر في محور الدوران العمودي . فانعكاس كل نقطة من القنينة بواسطة مثل هذه السطوح على الجهة المقابلة هو

يتغير . وإعادة القنينة الى وضعها الاول لا بد من اخضاعها لهذا الدوران اربع مرات متتالية . لهذا يسمى محور دورانها « محورا رباعي التماثل الدوراني » . اما

(١) - يكون للجسم . او للكيان الرياضي . تماثل . اذا ابقته « عملية تماثلية » معينة على حاله . فاذا اديرت القنينة (أ) حول محورها العمودي . فان مظهرها لا

الأدنى من التماثل . لأن اي دوران او انحراف يعدل في شكلها .

التماثل في الطبيعة

تبين الكسفة الثلجية (٥) . بصورة رائعة . كيف ان قوانين الطبيعة تصب التماثل في منتجاتها . فزاويا الكسفة هذه المتعددة الجهات تساوي كل منها ١٢٠ . وذلك لأن جزئيات الماء التي تكونها تتألف من ذرتي

والكوارك الاخضر يمكنه الاندماج ثلاثة . ثلاثة . لتكوين واحد من ١٠ جسيمات تسمى هيبرونات (-) ، صفر او +) . يتم التنبؤ الصحيح بالشحنة ك وبفرط الشحنة ص لكل هيبرون . بواسطة هذا النوع من التصنيف التماثلي الذي مكن من التنبؤ بالحسيم Ω^- قبل اكتشافه .

(٢) - الايثان غاز لكل من جزيئاته ذرتا كربون (الكرتان الزرقاوان) وست ذرات هيدروجين (الكرات الخضراء) . وله مركز تماكس . لكن المجموعتين ك ه لا ترتبطان بتماثل بواسطة سطح بينهما . يمكن ادارة هاتين المجموعتين بالتناوب للحصول على سطح من هذا النوع . الا ان هذا يلغى مركز التماكس . ان قضية التماثل الجزيئي . والتعديلات التي تدخلها عليه التحركات الداخلية . تكاد تحتكر اليوم اهتمام الكيمياء النظرية المعاصرة .

احدى نواحيه . يميز الرياضيون بين اعادة مختلفة من التماثل . وكلها تتلخص في ما يسمى « زمرة العمليات التماثلية » . الحقيقية او الوهمية . التي كلها تحافظ دوما على عنصر التماثل فيها . فانه من الممكن مثلا ادارة المربع والمروحة ذات الاربع شفرات مقدار زاوية ٩٠ بدون ان يطرأ على اجزائها اي تغير ظاهر . لذلك يقال ان لها « محورا رباعي التماثل » . للأجسام غير المنتظمة الحد

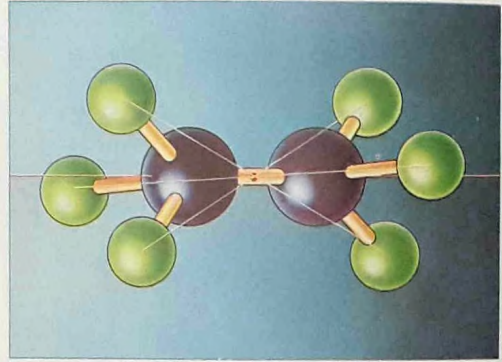

(٤) - عبارات التماثل اساسية في فيزياء الجسيمات النووية . ان العديد من الجسيمات الاساسية معروف الآن . ولكن فهم القوانين التي تسير حدوثها وتكون خصائصها ما يزال ضعيفا . احدى النظريات الجذابة عنها تعميرها مؤلفة من « كواركات » . يبين الرسم البياني كيف ان الكوارك الازرق والكوارك الأحمر

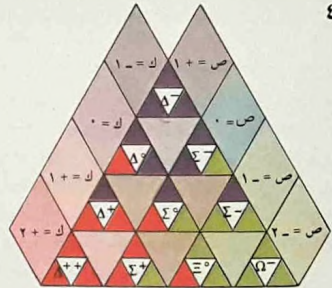

(٥) - يعكس تماثل الكسفة الثلجية تماثل جزيئاتها . ولكن الفضل في كمالها المحكم يعود الى عملية نمو البلورة الدقيق بترسب البخار على سطح يهتز .

(٢) - في بلورات المواد الكيميائية تماثل مشتق من شبكات الجزيئات المكونة لها . لبلورة البلورة « محور تماثل عمودي » لا يصلح كمعصر تماثل صحيح . هذا يعني ان

بقوله انه فيما تسقط الكسفة . آخذة بخار الماء من الهواء البارد . تهتز وفقا لتمائل بنيتها البلورية . فتتحرك جميع فروعها وتلتوي معا وفقا لنمط معقد ومتغير . وعلى كل فرع . تلتقط النقاط الأكثر سرعة اكبر كمية من بخار الماء . وهكذا ينمو بعضها مع بعضها الآخر .

التمائل في الفكر المجرد

تعالج الرياضيات موضوع التماثل

هيدروجين تشكلان مع ذرة اكسجين زاوية قدرها ١٢٠ . كذلك تتألف بلورات اليزد من اكداس منتظمة من الجزئيات . وهي ايضا تكشف عن هذا التماثل البديع . لكن هذا لا يفسر لماذا تملك البنية المعقدة للكسفة الثلجية محورا سداسي التماثل . فكيف يعرف فرع من فروع الكسفة كيف تنمو الفروع الاخرى حتى يقلدها تماما ؟ جاء الفيزيائي صموئيل تولانسكي (١٩٠٧ - ١٩٧٣) بتفسير لهذا .

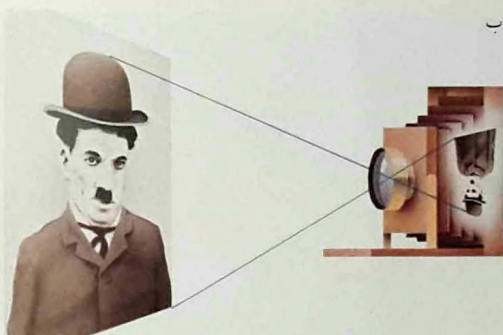

حجر وتقذفه تلقائيا من خلال سطح ساكن . كذلك بإمكان اشعة الضوء الرجوع على ادراجها بدقة . قالة التصوير الفوتوغرافي يمكن ان تستعمل كالة عرض (ب) . فيستبدل الجسم بصورته وتبقى الرؤية واضحة .

(٦) - اكثر قوانين الفيزياء تناقضا ظاهريا هو التماثل الزمني . اي القانون القائل بأن اية سلسلة من الاحداث يمكن الرجوع بها الى الوراء . قد يبدو هذا منافيا للعقل . لكن عندما نشاهد فيلما عن تصادم كرات البليارد (أ) . فلا يمكننا الجزم ان الفيلم لا يسير الى الوراء . فالفيلم المعكوس يبين حدثا فيزيائيا ممكنا . قد لا يكون هذا الاحتمال قويا . ولا شك ان احتمال انعكاس اكثر الاحداث ضئيل (مثلا ، رمي حجر في حوض) . رغم ذلك . فان الحركات المتفرقة للجزئيات في قعر الحوض قد تجتمع على



(٧) - لماذا تدير المرأة صورة من اليمين الى اليسار ولا تقلبها رأسا على عقب ؟ الجواب عن هذا السؤال المربك هو ان المرأة لا تدير الصورة من اليمين الى اليسار ولا تقلبها رأسا على عقب . بل

فتنظيف باب اولاً ثم طليه بالدهان مثلاً يعطى نتيجة تختلف عن تلك التي يعطيها طليه بالدهان اولاً ثم تنظيفه .

ان زمرة التماثل لجسم فيه تماثل هي مجموعة « العمليات » التي يمكن اجرائها عليه دون تعديل مظهره . كادارته مثلاً ٩٠ او جعل صورته تنعكس في سطح . خذ قنينة ذات قطاع مربع وانزع عنها اية كتابة . امسك بها بوضع عمودي . ثم ادراها بزاوية قائمة حول محور يجرّ زاويتها العليا الى اليسار وزاويتها السفلى الى اليمين المقابلة لها . فتصبح القنينة في وضع افقي . ثم ادراها ٩٠ باتجاه عقارب الساعة فتعود الى وضعها العمودي الاول . ان ترتيب هاتين الحركتين هو تماثل . لكن اذا ابدلنا ترتيب العمليتين . تعود القنينة ايضا الى وضعها العمودي . لكن يكون عنقها قد انقلب .

تطبيقات نظرية الزمرة

نظرية الزمرة هي احدى ابتكارات رياضيات القرن التاسع عشر . وجدت لها فيما بعد اوجه استعمال في العلوم . كانت التماثلات التي كشف عنها الباحثون في النظريات العلمية والرياضية عديدة لدرجة انهم اعتادوا عليها واصبحوا يقلقون ويضطربون اذا جابهتهم ظاهرات تخالفها او تشذ عنها . ففي الكهربية . مثلاً . تراهم يقفون حيارى امام امكانية عزل الشحنات الكهربائية « الموجبة والسالبة » . ويتساءلون : لماذا لا يمكن ايضا عزل الاقطاب المغناطيسية « الشمالية والجنوبية » ؟ لذلك قام كثير من الفيزيائيين بالبحث عن جسيمات مغناطيسية لتصحيح هذا « الخطأ » .

باستعمال « نظرية الزمرة » . وهو موضوع شائق ينطلق من بعض البدهيات التافهة ظاهرياً ويتطور بسرعة حتى يصبح بنية معقدة مذهلة بدقتها وناقته . اغرب ما فيه انه يسمح . بعكس نظرية الأعداد . ان تكون x ج غير متعادلة مع x ب . قد يبدو هذا اللاتماثل في رياضيات التماثل كأنه هراء كامل . لكن واقع الحال يبين ان كيفية تعاقب عمليتين معينتين قد تؤثر في النتيجة .

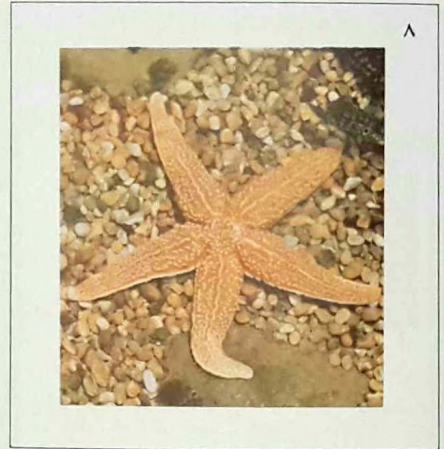

من الورا الى الامام . فالجهة اليسرى تبقى يسرى والى اليمين تبقى فوقاً . لكن الورا يصبح الواجهة . بما ان اليمين مرتبطتان . مثل اعضاء الجسم المزدوجة الاخرى . بتماثل بالنسبة لسطح وتسميان « يسرى » و « يمينى » . تصبح اليد اليمينى يدا يسرى . ومن هنا نشأ الارتباك .

(٨) - لنجم البحر خمسة سطوح تماثل ومحور دوران خماسي . لا يوجد بين الحيوانات من تتمتع بهذه الدرجة العالية من التماثل الا بعض الكائنات البحرية المتخصصة (الشعاعيات) . من الأرجح انها تطورت عن اجداد ذوي تماثل منخفض . وهذا يظهر من يرقاناتها التي لا تملك الا التماثل التقريبي . كأكثر الكائنات بما فيها الانسان . وليس لنجم البحر سطح افقي للتماثل بل لها « أعلى » حقيقي و « اسفل » حقيقي .

الطوبولوجيا

الشؤون المنزلية : « لرتق ثقب في غطاء الطاولة
ضع الغطاء على الطاولة . بحيث يكون
الثقب الى فوق ... » ؟ كلا الموضوعين يشوش
فهمنا البدهي للطوبولوجيا . وهي فرع من
الرياضيات لا يعالج الشكل او الحجم . بل
يعنى بخصائص اساسية للأجسام والفضاء
تفوقهما أهمية .

الكرات والشبكات والعقد

هناك حقيقة طوبولوجية تقول ان

لماذا يضحك المشاهدون عندما يتتبع المثل
الهزلي الميسو هولو سير خرطوم مياه متشابك
ابتداءً من الحنفية . فيجد نفسه في آخر الأمر
عائداً من جديد الى الحنفية ؟ وما الغرابة في
تلميح جريدة التايمس اللندنية في باب

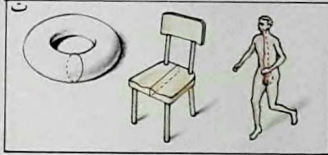
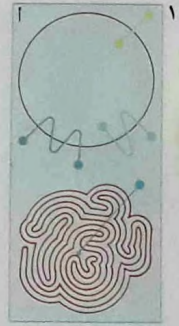
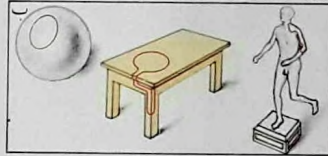
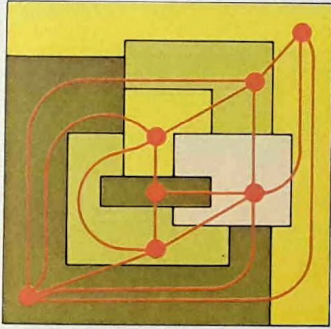

(٢) - لا تحتاج خريطة
مسطحة الى اكثر من اربعة
الوان لتجنب تلوين منطقتين
متجاورتين بلون واحد . هذه
النظرية . التي اثبتت حديثا .
هي جزء من نظرية الرسوم
البيانية . فان كل خريطة
يمكن رسمها كرسوم بياني
تكون فيه المساحات نقاط
وصل والحدود خطوط .

(١) - كل منحن مغلق يقسم
السطح الى منطقتين ، داخلية
و خارجية . واي خط يصل
منطقة بال اخرى يقطع
المنحنى عددا وتريا من المرات .
قد تبدو هذه النظرية بدوية
(أ) . الا انها لا تنطبق على
جميع السطوح . فهي تنطبق
على الطاولة والتمثال
(ب) . لأنها كرتان
طوبولوجيتان . ولا تنطبق
بالضرورة على الكرسي
والانسان (بسبب قناته
الهضمية) لأنها يحتويان
على ثقب كالحلقة ذات
القطاع الدائري (ت) .

(٣) - خريطة شبكة المترو
في لندن هي رسم للخطوط
الحديدية متشوه جدا . الا ان
هذا الرسم يتطابق مع
الخطوط . والنقطتان المتصلتان
فيه هما متصلتان ايضا في
الواقع . ان هذا التطابق

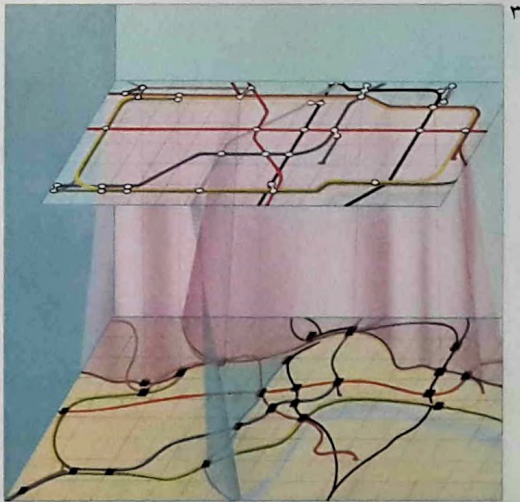

الطوبولوجي اي جسم صلب بسيط بدون ثقوب « كرة » (١) . لأنه لو كان مصنوعا من الطين اللين . لأمكن تدويره ليصبح كرة دون ان يتمزق . لذلك تدعى الطوبولوجيا احيانا « هندسة الواح المطاط » .

لهذا الفرع الغريب من الرياضيات بعض الصلة بعالم الواقع . فالدائرة الكهربائية مثلا كيان طوبولوجي . لأن المهم فيها هو ليس شكل الاسلاك الصحيح . فالأمر الوحيد

لخرطوم المياه طرفين مهما بلغ طوله وتقوسه . كذلك فنحن متأكدون . مهما كان قياس غطاء الطاولة المثقوب وشكل الثقب فيه . بأنه من المحال بسط الغطاء بحيث يأتي الثقب تحته . هذه الامور البديهية هي ما تتناوله الطوبولوجيا . فتضعها بشكل منطقي رياضي . انها تهتم بجميع خصائص الأجسام التي لا تتأثر بتغير شكلها . حتى لو بلغ هذا التغير حده الأقصى . مثلا على ذلك . يعتبر



(٥) - اهمية الطوبولوجيا لصناعة النسيج تظهر في نية حياكة الجوارب . كما تم تصويرها بواسطة المجهر . لقد صمّم النظام المقعد للعقد بحيث تبقى الجوارب صالحة اذا ما لقطع فيها خيط .

(٤) - قد تحتاج خريطة مرسومة على حلقة او على طارة الى ما لا يقل عن سبعة الوان لتجنب وضع اللون الواحد في منطقتين متجاورتين . الخريطة هنا (مع صورتها في مرآة) تحتاج للالوان السبعة . لأن كل منطقة فيها تتصل بالمناطق الست الباقية . تشكل القطاعات لولبيا متصلا يدور مرتين وينغلق على ذاته .

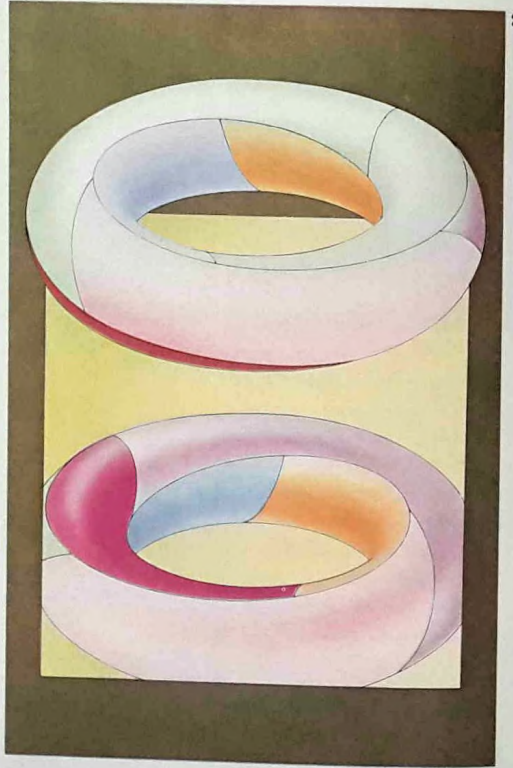

الأساسي هو ما يجعل كيانا واحدا في نظر الخريطة والخطوط الحقيقية الطوبولوجيا .

ما انقطع فيه خيط (٥) .

ملعب نظري للرياضيات

تقول احدى النظريات الطوبولوجية النموذجية ان رسم خريطة مسطحة لا يحتاج الى اكثر من اربعة الوان ، اذا اردنا تجنب تلوين مساحتين متجاورتين باللون نفسه . لا تنبئ هذه النظرية بكيفية التنفيذ في خريطة معينة . لكنها تؤكد فقط ان ذلك ممكن

الذي له معنى في نظر الكهربائي انما هو نمط ترتيب الوصلات ؛ لذلك غدت نظرية الرسوم البيانية (٨ ، ٦) . وهي فرع الطوبولوجيا الذي يعالج الشبكات . اساسية في فن تصميم الدوائر الكهربائية . كذلك يمارس اصحاب مصانع النسيج الطوبولوجيا في محاولاتهم لصنع ثياب بخصائص طوبولوجية محددة ؛ منها ما يمكن حبكه بخيط متواصل ، ومنها ما لا ينحل حبكه اذا

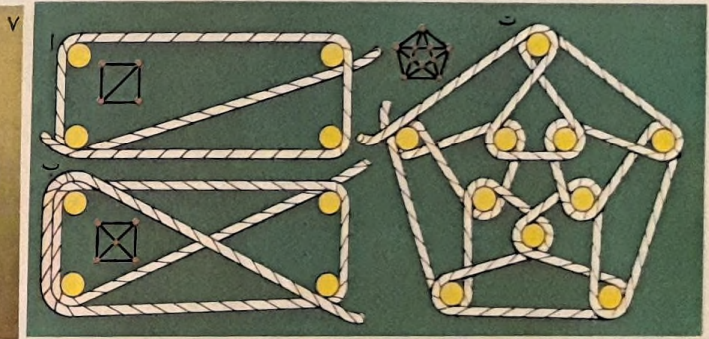

اكثر . هذه النظرية عن «الكرة الشعراء» تبين الطريقة التي تصطف فيها الخطوط . فاذا كالشعر على الكرة . فاذا كانت الخطوط خطوط « دفق مغنطيسي» . تدل النظرية على انه لا بد من ان يكون لكل مغنطيس قطبان ، واذا كانت الخطوط خطوط اتجاه الرياح على الكرة الارضية . فالنظرية تبرهن ان هنالك مكانا على سطح الارض لا تهب فيه الرياح .

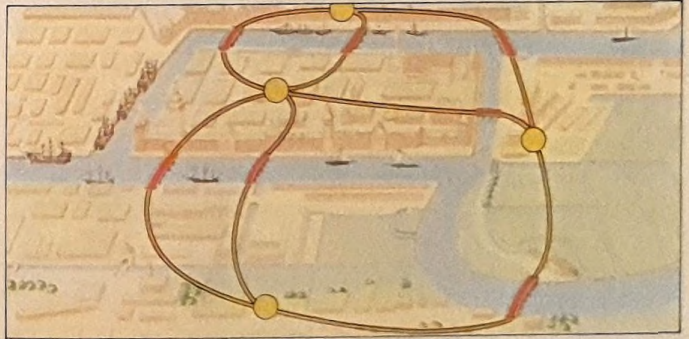

(٨) - طرحت مدينة كونينغبرغ في بروسيا مشكلة عسيرة اذت الى توضيح نظرية الرسوم البيانية ؛ فهل يمكن ، في رحلة فيها ، عبور

(٧) - لا يمكن جعل كرة مكسوة بالشعر لمساء بكاملها . فلا بد ان يبقى اكليلان على الاقل ينتشر فيهما الشعر من نقطة او يتكدس الشعر في مفرق واحد منها او

مرتين على المستطيل (ب) . وينطلق من نقطة تختلف عن النقطة التي ينتهي اليها على المستطيل (أ) .

(٦) - يتطلب رسم بياني يمكن عبوره في مرر واحد عددا شغويا من الخطوط عند كل نقطة التقاء . فالحجم الخماسي (ت) يمكن عبوره . لكن العجل يمر

ملونة على حلقة ذات قطاع دائري . فقد نحتاج الى ما لا يقل عن سبعة ألوان (٤) . كما قد يصل عدد الألوان الى ستة اذا رسمناها على شريط مويوس .

شريط مويوس هذا يبرر نوعا ما مسيو هولو . لأنه مضاد للشعور البدهي القوي عند الانسان بأن لكل ورقة وجهين . سمي باسم الرياضي والفلكي الالمانى اوغست مويوس (١٧٩٠ - ١٨٦٨) . يمكن صنع هذا الشريط بقص شريط رفيع من الورق . ثم بطيه نصف طية في وسطه . واخيرا يلقى طرفيه الواحد بالآخر للحصول على حلقة مفتولة . لهذه الحلقة وجه واحد . للتأكد من ذلك . يكفي ان نرسم خطا لا يخرج من الحافتين . فنراه يعود دوما الى نقطة الانطلاق . هناك مفاجأة اخرى : اذا قصصنا الشريط على طول هذا الخط . فاننا لن نحصل على حلقتين . بل على حلقة واحدة .

الفضاء الملتوي

يقوم الطوبولوجيون بدراسة « فضاءات ملتوية » من هذا النوع . يكون لها ما يزيد عن بعدين (٢) . مهما بلغت صعوبة تخيلها . بالحقيقة من الممكن طوبولوجيا ان يكون الكون ملتويا على طريقة شريط مويوس . احدى نتائج ذلك قد تكون ان المسافر الذي يتوغل بعيدا جدا في الفضاء . يرجع معكوسا . على طريقة الصورة التي تعطيها المرآة . ويكون قلبه الى اليمين . اذا صح ذلك يصبح بإمكان صانعي القفزات عندئذ صنع قفزات لليد اليسرى فقط وارسال نصف انتاجهم في رحلة حول الكون . فترجع هذه القفزات ملائمة لليد اليمنى .

بطريقة ما . كذلك من المؤكد . طوبولوجيا . انه مهما كان سريعا تحريكنا للماء في كأس . ففي كل حركة تبقى هنالك نقطة من السائل بدون حركة . لا يهتم الطوبولوجي بتعيين هذه النقطة . فهو يبرهن فقط انها لا بد ان تكون موجودة . من جهة اخرى تختلف حقائق مقررة باختلاف الامكنة والفضاءات . ففي داخل اطار مطاطي مملوء بالماء قد لا توجد نقاط ثابتة . واذا اردنا ان نرسم خريطة

(٩) - هذا العدد من التمل بقلم م . س . اسكر (١٨٩٨ - ١٩٧٢) . يعطي مثلا حثيا عن خصائص شريط مويوس . كلها موجودة على جهة واحدة من الشريط . لكنها تبدو وكأنها على الجهتين المتقابلتين . فالشريط المكون من شيتين تكون له جهتان . لأن عدد الثنيات يحدد عدد الجهات ويؤثر في النتيجة المذهلة التي تحصل اذا قطعنا الشريط في وسطه .



كل من جورها السبعة مرة واحدة فقط ؟ قام العالم الرياضي السويسري ليونارد اويلر عام ١٧٣٤ بتحليل المسألة . ثم وضع نظريته في امكان عبور شبكة او مخطط (يظهر مرسوما فوق المدينة) التي تقول انه لا بد من قطع احد الجسور مرتين . هذه المسألة تتعلق بالوصلات لا بالمسافات .

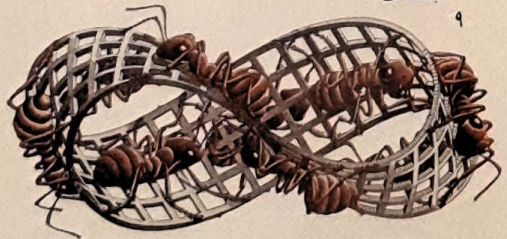

الرياضيات وعلم الخرائط

مجموعتين من الاشياء (١٠) . ففي خريطة جغرافية (١١) ، كل من النقاط اللامتناهية العدد على سطح الارض يطابق (أو يُسَقَطُ على) نقطة واحدة من النقاط اللامتناهية العدد على الخريطة . كذلك المخطط والرسم البياني لدائرة كهربائية . فهما خريطتان تنقلان بعض سمات جسم مادي الى نموذج .

الخرائط ومعناها

المهم في هذه الخرائط هو ما تستطيع وما

هل تستطيع قراءة خريطة ؟ أو مخطط ؟ أو رسم بياني لدائرة كهربائية ؟ أو رموز مورس ؟ اذن أنت رياضي . لأن هذه كلها أمثلة عن « خرائط » رياضية . فبكل بساطة . ليست الخريطة سوى طريقة لوضع علاقة بين

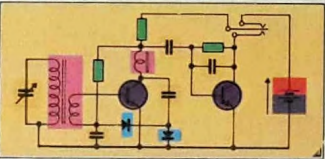
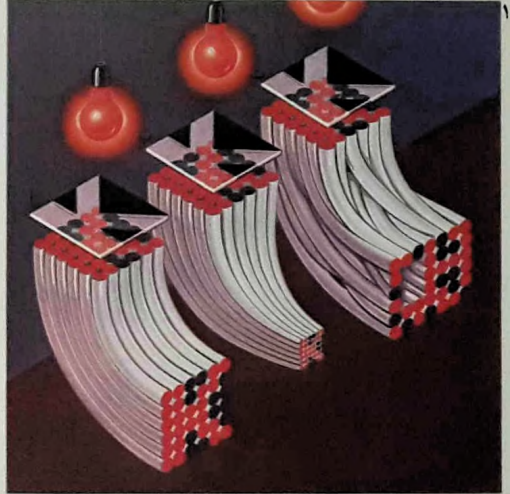
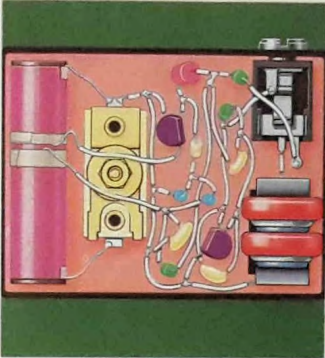

الرسمان لا يشابهان . لكن علاقتهما الخريطية تؤمن في كليهما ان وحدة الوصلات بين العناصر هي ذاتها في التصميم البياني وفي التصميم المادي . الصانع ليس مقيداً باصطلاحات الرسم البياني . بل يسير الاسلاك بطريقة توفر له مثلاً حجماً صغيراً للجهاز . لكن العناصر المتجاورة قد تتداخل بمجاليهما من خلال الفراغات بينهما .

(١) - ينتشر الضوء من نقطة الى أخرى بواسطة ألياف . فتمثل حزمة الألياف شيئاً بصورته (أ) . لكن هذه الصورة قد تأتي أصغر منه (ب) أو مشوهة لاختلاط الألياف (ت) . هذا ما يدعى « الفن الخرائطي بالألياف البصرية » .

(٢) - لدائرة الآلة اللاسلكية العاكسة اللاقطة الرسم البياني ذاته الظاهر في الشكل ٢٠٢ .

الرسم كأن لا معنى لها هي بالحقيقة صورة زيتية تزيفية، وهي صورة تظهر متناسية وغير مشوهة. اذا نظر اليها من زاوية معينة وبلاستعانة بعدسة أو مرآة، انها تعمل اذن كصورة خرائطية يمكن التعرف اليها عندما تنعكس في مصوّبة اسطوانية .
لا تقتصر الخرائط الجغرافية على تطابقات بسيطة لנקاط في الفضاء. بل تعالج ايضاً أي موضوع كان، حتى النقط

لا تستطيع أن تعمله . فمن المستحيل مثلاً إسقاط الكرة الارضية على سطح من الورق دون التضحية ببعض عناصرها من أجل الحفاظ على بعضها الآخر . كذلك من المستحيل إظهار الاتجاهات الحقيقية على الخريطة بدون بعض التشويه . لكن حتى التمثيل المشوّه هو مقبول رياضياً في الخرائط . كرسم هولباين المخفي لجمجمة . مجموعة اللطخات المشوهة التي تبدو في ذلك

نقط خط أ ب الى الرأس الاعلى للمثلث وتحفظ بهويتها في الاسقاط المربع الأصفر، لكنها تفقد في الاسقاط الدائري الاحمر . فجميع الاسقاطات « تضغط » المعلومات بهذه الطريقة . لذلك يستعمل الرسامون عدداً كبيراً منها .

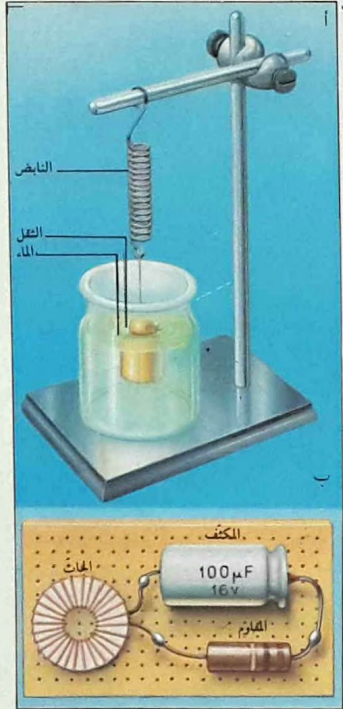

(٥) - قام العالم النفاثي بلوتشيك بوضع خريطة للانفعالات على هذا « الجسم الانفعالي » . واضعاً أعنفها في الرسم الاعلى ونسخة مخففة عنها في الرسم الذي تحته .

(٦) - ان ثقلا معلقا بنابض في الماء (أ) ودائرة كهربائية (ب) . يمثل أحدهما خريطة رياضية للآخر . اذا اختل نظام الثقل اهتز بشدة متناقصة، واذا أرسلت نبضة كهربائية في الدائرة حدثت فيها اهتزازات تتضام قوتها تدريجياً . في كلا المثلين عنصر يختزن الطاقة (النابض أو المكثف) وعنصر قصور ذاتي (الثقل أو عضو الحث) وعنصر مبدد للطاقة (الماء أو المقاوم) .

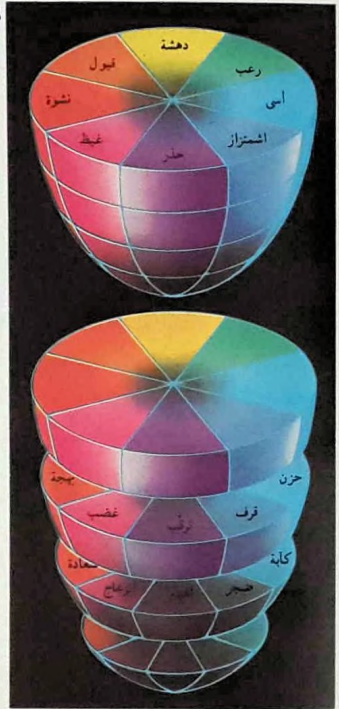

يستعمله الرسام هو خريطة رياضية تتجمع فيها نقط عدة من الشيء، في نقطة واحدة على الصورة . في الاسقاط المثلثي الازرق تتجه جمع

اصلاحية تعتمد على اسلوب معين، الشريط مثلاً يصبح قطعة من خط مستقيم .

(٤) - الإسقاط الذي

(٣) - الرسوم البيانية للدوائر الالكترونية هي خرائط لا تهتم بالمقياس أو بالشكل . فهي تظهر الوصلات بسين العناصر باشارات

بصفر، الذي يرجع جميع الأعداد الى صفر .
هو أيضاً خريطة رياضية . لكن عملية وضع
الخرائط تقتضي تعيين صورة أو أكثر لكل
عنصر ضمن نطاق عمله .

الخرائط المتصلة

الخرائط الواردة اعلاه أمثلة على نوع
الخرائط المنفصلة . فهي تتعلق بمجموعة
محدودة من العناصر . بعكس تلك المتعلقة

والاعداد والمجموعات والكيانات المجردة التي
لا تمثل ولا تعني سوى نفسها . مهما بدت
هذه الطريقة متناقضة . فهي شائعة مثلاً في
الترميز السري . فالرمز (الشفرة) انما هو
طريقة لاستبدال كل حرف من حروف رسالة
بحرف آخر . أي انه « اسقاط » معقد
للأبجدية على ذاتها .

الخرائط المتطابقة نقطة نقطة ليست هي
النوع الوحيد من الخرائط . فجدول الضرب

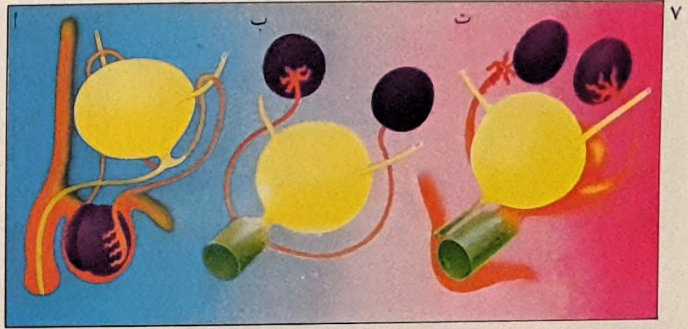
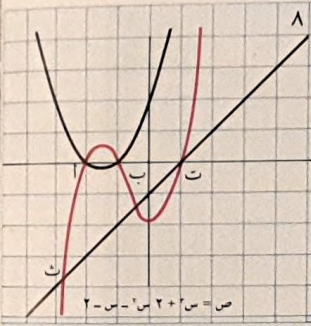

ياويان احداثيتي أ و ب .
كذلك الخط المستقيم يتقاطع
مع احدهما في ت و ث ،
ونحصل على احداثيتي هاتين
النقطتين بحل المعادلتين في
أن واحد .

بالرحم والجهاز البولي
التناسلي (ت) . هذا ما
يوحى بأن يكون كلا
الجهازين عند الرجل والمرأة قد
تطورا من جهاز أصلي مشترك
(ب) . كما يفيد بأنه كان
في الاصل لبنيات مختلفة في
الطبيعة شكل واحد .

الواحد منهما بمثابة خريطة
رياضية للآخر . فالبيض هو
اسقاط للخصيتين (أ) . كما
أن القضيب والثانة يتمثلان

(٧) - يمكن اعتبار كل
العضوين التناسليين للذكر
والأنثى صورة مشوهة لنظام
أولي . كما يمكن اعتبار

(٩) - تُسقط السرعة الفوهية
لقذيفة مدفع وزاوية إرتفاعه
في خريطة مدى القذيفة .
فالسطح ا ب ت هو خريطة
للزاوية والسرعة ، وتمثل فيه
النقطة (د) زاوية الارتفاع .
كما أن بعدها الافقي عن ا ت
يمثل السرعة الفوهية ، أما
مسافة السطح العمودية من
النقطة د ، فتمثل مدى هذه
الأوضاع . يبين كفاف السطح

(٨) - قال برتراند راسل ،
« ان الرياضيات هي فن قول
الشيء الواحد بتمعابير
مختلفة » . المنحنيات تنتهي
الى الهندسة . ومعادلاتها الى
الجبر . والربط بينهما
بخرائط هو من اختصاص
الهندسة التحليلية . المنحنيان
يتقاطعان في أ و ب .
معادلاتهما تعطى حلين

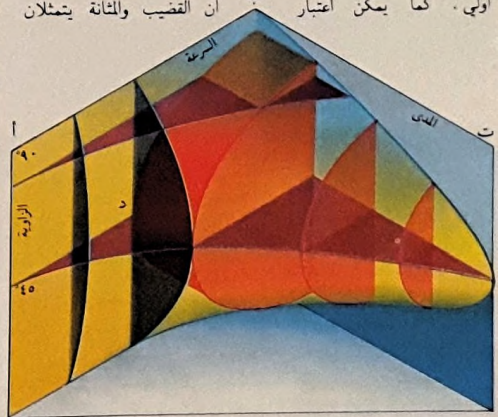

المائل الهندسية الصعبة يمكن تحويلها الى معادلات جبرية بسهولة. ثم يعاد تحويلها الى تعابير هندسية لتعطي الحقيقة المطلوبة هندسياً .

شرفة مورس مثل آخر عن هذا النوع من التمثيل بالخرائط . تمثل الأحرف والاعداد بالنقط والخطوط . هذه بدورها تمثل بومضات ضوئية قصيرة وأخرى طويلة من تيار كهربائي . في الطرف الاقط تحول مجدداً النقط والخطوط الى أحرف وأعداد .

هناك عدد كبير من المشاريع العملية والتقنية التي يتوقف نجاحها على تمثيل العالم الحقيقي بنظم رمزية تحافظ على خصائصه الهامة . فالفاكي مثلاً يمثل مواقع الاجرام السماوية بمجموعة من المعادلات . وبعد اجراء الحسابات على هذه المعادلات ، يصل الى نتائج يمثلها عكسياً بتنبؤات عن مواقع الاجرام . فيتنبأ مثلاً عن كسوف أو خسوف .

التمثيل : من النظري الى العملي

إن التأكد من صلاحية التمثيل بالخرائط هو من عمل علم الرياضيات . بهذا المعنى يمكن اعتبار جميع النظريات العلمية بمثابة خرائط ، كذلك هي الحسابات والتصاميم التي يقرر بها المهندس على الورق ان طائرة ، لم يتم بناؤها بعد ، يمكنها أن تطير . وكما في الخرائط الجغرافية الاخرى ، تضحى هذه الخرائط ببعض الميزات لتحافظ على غيرها . ولذلك فهي ناقصة ، وقد تفشل تماماً في بعض المجالات ، كما قد تشوه الحقيقة في بعضها الآخر . هذا هو ما يجعلها أحياناً عديمة الفائدة عملياً .

بنقط سطح أو بمجموعة الاعداد الحقيقية . إن تمثيل مجموعة من العناصر ، في الفن الخرائطي ، بمجموعة مختلفة تماماً عنها عملية رياضية فعالة . كذلك تفعل الهندسة التحليلية ، فهي تسقط الهندسة على الجبر (٨) . فكل خط أو منحني هندسي « يحال » الى معادلة ، ولكل نظرية هندسية معادلة جبرية تطابقها . فالفن الخرائطي يحافظ على العلاقات الهندسية ، بحيث أن

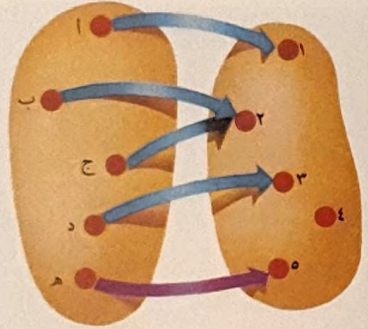

ان المدى يزداد مع السرعة و يبلغ حده الأقصى بزواوية ارتفاع ٤٥ .

(١١) - في هذا الرسم

البياني ، كل نقطة من الكرة الارضية مُسقط على نقطة من الخريطة . هنا يرسم « الاسقاط السمتي » خريطة نصف الكرة الجنوبي . يتم لقاط كل نقطة على خط مستقيم ينطلق من القطب الشمالي وينتهي عند السطح الذي يركز عليه القطب الجنوبي ، فيصبح خط الاستواء دائرة وكذلك خطوط العرض . كما تصبح خطوط الطول أشعة . المقياس ليس ثابتاً ، فهو يزداد بشدة عند حافة الخريطة .

(١٠) - تربط الخريطة الرياضية بين مجموعة من الاشياء (مثلاً أ ، ب ، ج ، د) و «صورة» عنها (مثلاً ،

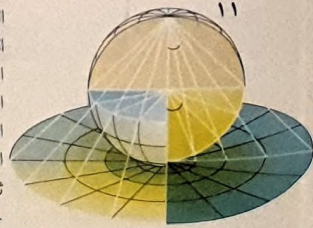

الوقائع وعلم الاحصاء

ان معدل الولادات في العالم يساوي ٣
بالتانية، وان احتمال الخطأ هو واحد من
الف فقط .

مهمة علم الاحصاء هي اعطاء تقديرات
يركن اليها عن احتمال حدوث امر ما . فكرر
مثلا باللعبة الكلاسيكية : نقر قطعة نقدية
بالظفر في الهواء لمعرفة الوجه الذي ستستقر
عليه . فاذا نقرت قطعة غير منحازة مليون
مرة . فانها تعطي . بثقة ٩٩ بالمئة . ما بين

خلال الدقيقة المقبلة . سيولد ما لا يقل
عن ٦٠ طفلا في العالم وما لا يزيد عن ٣١٠ .
لا يتطلب هذا الادعاء الاحصائي ان يكون
لدينا معلومات حتى ولا عن امرأة معينة
واحدة . بل يقوم فقط على الافتراض القائل

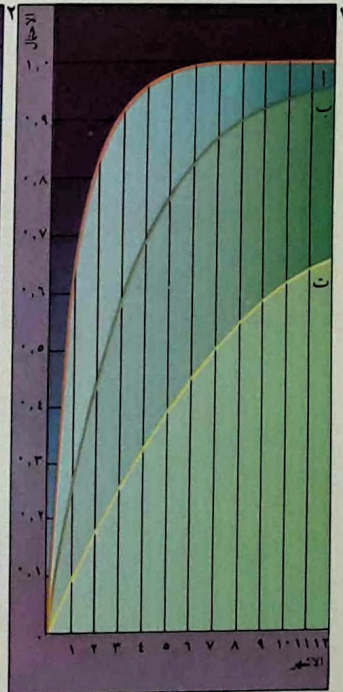
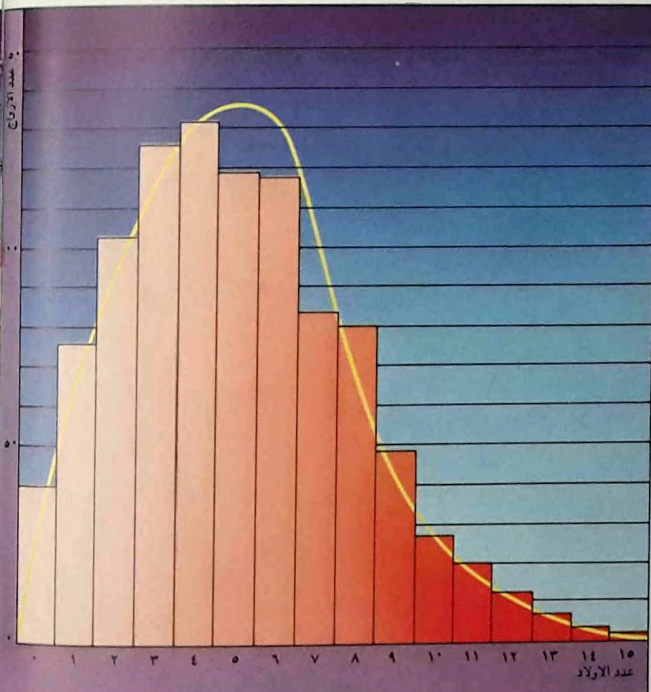

العوامل التي تحدد من العدد
موت الام او عقمها . اذا
حدث . لاسباب كهذه . ان
احتمال اكتمال العائلة بعد
الولادة الاولى قد قدر ب ٤%
وبعد الولادة الثانية ب ٨%

منخفض (ت) و ٦٠% خلال
سنة كاملة .
(٢) - العائلات الكبيرة
جدا نادرة حتى لدى
الجماعات البدائية . من

(١) . فيصل الى ٩٠% خلال
٣ اشهر . وقد يكون حظ
زوجين متوسطي الخصب
(ب) ٦٠% بحدوث الحمل
خلال الفترة ذاتها . و ٢٥%
في المدة ذاتها لزوجين بخصب

(١) - يتوقف الحمل
على احتمالات صغيرة عدة
حتى ولو تم الجماع اثناء
الاباضة . قد يكون حظ
زوجين خصبين بحدوث
الحمل كبيرا كما في المنحنى

تحديد انحياز القطعة النقدية بين حدود معينة . قد يحدث مرة واحدة في المئة صدفة ان تعطي قطعة ذات انحياز كبير اعدادا متساوية من الوجوه والظهور . اذا كان من الضروري حقا تحديد مدى انحياز القطعة النقدية بمقدار كبير من الثقة . يجب عند ذلك الاكثار من عدد التقرات . في الاحصاء . نجد دائما هذا النوع من التناوب بين المعلومات اللازمة وموثوقية المعرفة الحاصلة .

٤٩٨٧٠٠ و ٥٠٢٣٠٠ وجه القطعة . وباقي المرات ظهرها .

الحظ والثقة

من المؤلف ورود جمل مثل « بثقة ٩٩ بالمئة » في سجلات الاحصاءات . لا تصل الثقة الى ١٠٠ بالمئة ابدا . ولهذا السبب يعطي دائما الاحصائي الجدير بالاحترام حدود ثقته . وهو مصيب ٩٩ بالمئة من المرات في

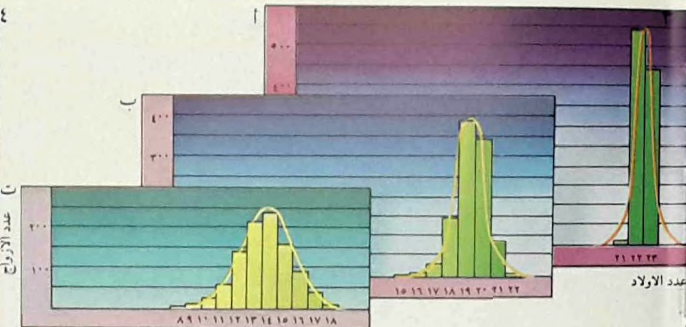

و هكذا دواليك . فيكون لكل من العائلات التي هي كثيرة الخصب ومتوسطته وقليلته معدل من ٥ الى ٦ اولاد . ويكون الرسم البياني لكل منها متماثلا وبالشكل الظاهر هنا .

(٣) - تظهر حسابات الدماغ الالكتروني مدى حجم العائلة التي يمكن توقعها لكل

(٥) - يقترب الناس من صندوق القبض او الدفع بطريقة لا يمكن التنبؤ بها . كم يلزم من الموظفين لتأمين خدمة فعالة ؟ يوجه هذا السؤال الى « نظرية الوقوف بالصف » التي تقول بان

في محل تصليح السيارات حتى يلبي طلبات تصليح غير منتظمة الوصول الخ . وهي تبرهن ايضا بانه يجب ان ينقسم الرتل من رأسه الى قسمين اذا اريد تجنب نموه باستمرار .

خدمة رتل واحد يخدمه موظفان اكثر فعالية من خدمة رتلين يخدم كلا منهما موظف واحد . وهي تقرر ايضا عدد مفاتيح التبديل اللازم لمقسم الهاتف حتى يلبي طلبات تأتي عشوائيا . وعدد العمال

يرجح موتهم . وعلى هذا الاساس تحدد الاقساط المطلوب تحصيلها من الزبائن لتبقى اعمالها مزدهرة . وهي تستطيع . استنادا الى الاحصاءات المتجمعة من مصادر مختلفة عن اعمار الناس . استنتاج مقدار خطر زيادة الوزن والتدخين وما شابه على الصحة . وهي تتوصل الى ذلك بالتنقيب عن « الانحياز » في سجلات الموتى من مختلف الفئات . تماما كما يمكن التنقيب عنه في سجلات تقر

مع العلم ان الثقة التامة او اليقين الخالص ليس في متناول اليد .

التخمين الجيد والسيء

علم الاحصاء مهم بالنسبة لشركات التأمين . هل سيموت بعد سن الاربعين زبون هو الان في العشرين ؟ لا احد يدري . لكن شركة التأمين تقدر . استنادا الى سجلاتها عن الوف الرجال والنساء . عدد الزبائن الذين

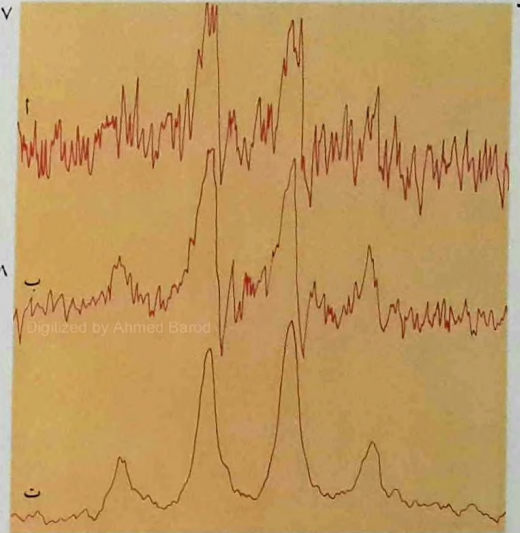

Digitized by Ahmed Barod

اكبر قدر ممكن من الفوضى . ولكن المحتوم . للفوضى هو من القوانين الاساسية في الفيزياء .

(٨) - عندما يظأ شخص درجة فانه ينزع شيئا من

(٧) - اذا صب سائل في سائل اخر وترك . تصبح الحدود بين السائلين بعد قليل مشوشة . ومع الوقت يصبح الخليط سائلاً واحداً . كل فرد من الجزئيات يجول بمفرده عشوائياً . ولكن المجموع الاحصائي لجمع تجولاتهم هو خليط تام . اي

ساليا ومن شأنه احصائيا ابطال نفسه بنفسه . الرسم الاعلى (أ) المأخوذ عن قياس طيف الرنين المغنطيسي النووي يظهر طيفا متدرجا بسبب التداخل العشوائي . لقد اضيف ١٦ مسحا للحصول على (ب) و ٢٥٦ مسحا للحصول على (ت) .

(٦) - على الكثير من الآلات العلمية تسجيل اشارة ضعيفة تحيط بها خلفية من التداخل العشوائي . احدى الخطط المعتمدة لتخفيف التداخل تقضي بتكرار القياس عدة مرات . فالاشارة المقصود تسجيلها تبقى دائما موجودة بينما التداخل يكون موجبا او

المدخنين . فعلاقات الارتباط ليست بالضرورة اسبابا . بل قد تكون مجرد ادلة فقط .
الاحصاءات .

الجزئيات والشريط المغنطيسي

يمكن القول . بمعنى من المعاني . ان الاحصائيات تتحكم بالكون . لان ذراته وجزئياته الافرادية لا يمكن بسبب مبدأ الريبة التنبؤ تماما بتصرفاتها . لا يمكن فهم هذه التصرفات الا عندما تدرس هذه الجسيمات بالملايين العديدة . كذلك عندما تقوّي حجم الصوت في مكبر صوتي جيد مثلا . فاننا نسمع هيسا خفيفا يأتي من تضخيم الحركة العشوائية للالكترونات في دائرة الدخل . فكل شيء يحدث هنا وكأن المكبر يعالج المعلومات « بنقصر الالكترونات » . ليس من الممكن تجنب الريبة الناجمة عن مثل هذه الافتراضات .

بطريقة شبيهة . يرسم التسجيل المغنطيسي « خريطة » لاشارة صوتية . يفصلها الى ملايين من جسيمات اكسيد معدني على الشريط . كل جسيم يكون فقط في احدى حالتين مغنطيسيتين تعادلان « الوجه والظهر » .

هذه المبادئ الاحصائية نفسها هي ما يشكّل الأساس في استخراج المعلومات من نقر القطعات النقدية ومن مصير المدخنين ومن قراءة الشريط المغنطيسي . وهي هذه المبادئ عينها التي تجعلك ترجح ترجيحا قويا انك ستمكّن من إكمال تنفسك القادم .

مختلف القطع النقدية .

هذا ما تستفيد منه العلوم الطبية ايضا . فالتحليل الاحصائي هو الذي اظهر العلاقة بين تناول دواء التاليدوميد خلال الحمل وولادة الاطفال المشوهين . وبين تدخين السجائر وسرطان الرئة . لكن هذه العلاقات بحاجة لتفسير حذر . فليس باستطاعة الاحصاءات لوحدها اعطاء السبب في كون المدخنين اكثر تعرضا للسرطان من غير

(٩) - الحبات الحسنة

للضوء تتوزع في جيلتين
افلام التصوير الفوتوغرافي .
يلزم فوتونان (جيسما
الضوء) لضرب الحبة (أ)
حتى تصبح صالحة للتحميص
(ب) . احتمال حدوث ذلك
للحبة الواحدة ضئيل حتى
تحت وابل من الفوتونات .
لكن هذه الاخيرة تكون كثيرة
(ت) لدرجة ان الاحصائيات
تقضي بان لا يكون عدد
الحبات المحمضة متناسبا مع
درجة الانارة (ث) . لكن
هنالك احتمالا بعيدا بان
تأتي الصورة مختلفة تماما عن
الاصل المصور .

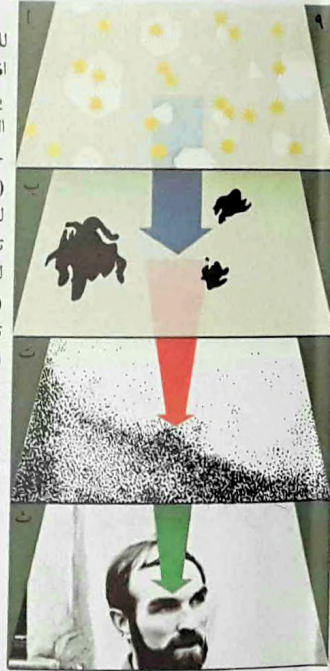

جنب او آخر . فان الدرجات
يصيها البلاء وفقاً لمنحنى
الخطأ الطبيعي الجرسى
الشكل . الحجر في الدرج هو
منحن احصائي يرسم نفسه مع
الزمن .

الحجر الذي يمر عليه . يبلى
الحجر مع السنين بحسب
معدل توزيع الخطى على
الدرجات . لما كان اكثر الناس
يفضلون المشي في الوسط .
لكنهم ينحرفون صدفة الى

الصُدفة وَالْإِحْتِمَال

الاسفار» . فاجابه : « اذن احمل معك قنبلة . لأن امكانية وجود قنبلتين على متن طائرة واحدة هي واحد من مليون » .

كيف التوصل الى معرفة الاحتمالات ؟
هناك فكرة بسيطة . لكنها شائعة . من نظرية الاحتمالات تقول : اذا اخذنا حدثين مستقلين . لكل منهما احتمال وقوع معروف . مثلا واحد من الف . يكون احتمال حدوثهما

استولى القلق على رجل اعمال من انتشار تدمير الطائرات بالقنابل . فاستشار رياضيا . فاجابه : « لا تقلق . فهناك امكانية واحد من الف فقط بأن تكون قنبلة في طائرة » . فقال رجل الأعمال : « ولكنني كثير

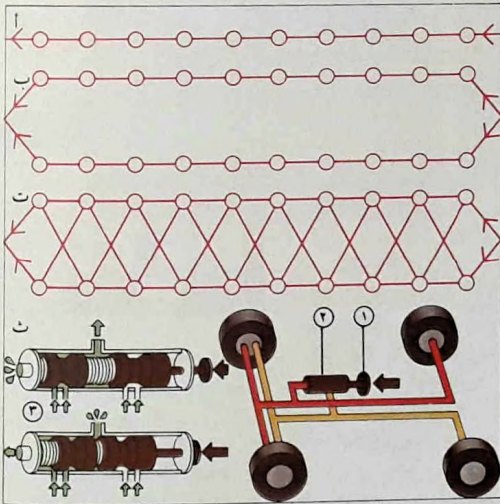
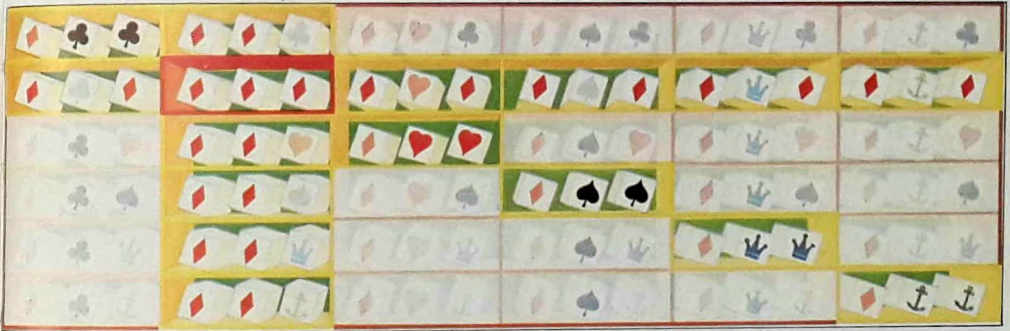

٢ ان رموزا ثلاثة مختلفة تأتي مرة من اصل ٣٦ (الموجودة على المصفوفة) . ولا يحقق مدير اللعب اي ربح فيها . لأنه يدفع للأعب ثلاث مرات ضعفي الرهان بعد كل قذفة . وأن الرمز يجيء مزدوجا ١٥ مرة (من ٣٦) . فيدفع مدير اللعب ٣ اضعاف الرهان على المزدوج وضعفيه على المفرد ويحتفظ بوحدة رهان . اما على الثلث الأوحد . فيدفع ٤ اضعاف ويحتفظ باثنين . فمدير اللعب يربح اذن . في ٣٦ جولة . $15 + 2 = 17$ وحدة رهان من اصل $6 \times 36 = 216$ اي برمود 7.9% .

(١) - تستعمل لعبة التاج والمراسة ٣ نردات نقشت على كل منها الرموز الستة التي في المصفوفة اعلاه . هذه المصفوفة تظهر جميع النتائج الممكنة . عندما يقع النرد على الوجه « الديناري » (هتالك خمس مصفوفات اخرى مماثلة) . يراهن اللاعب على رموزه ضد مدير اللعب الذي يدفع ضعفي الرهان اذا جاء الرمز مفردا وثلاثة اضعافه اذا جاء مزدوجا واربعة اضعافه اذا جاء مثلثا . لنفرض ان اللاعب يراهن على رموزه الستة . اي انه وضع ٦ وحدات رهان في كل قذيفة نرد . القاعدة تقول

بالمفعول معا في آن واحد حاصل ضرب الاحتمالين . اي واحد من مليون . قاعدة الضرب هذه هي احدى الدعامتين اللتين تقوم عليهما نظرية الاحتمالات . الدعامة الثانية هي قاعدة الجمع التي تقول : اذا اخذنا حدثين لا يمكنهما ان يقعا معا في آن واحد كظهور رقم ١ ورقم ٢ على النرد بعد دحرجته . اذ لا يمكن لدحرجة واحدة ان تأتي بالعددین معا . فان احتمال حدوث اي

منهما يساوي مجموع احتماليهما . في هذا المثل : بما ان احتمال كل منهما $\frac{1}{4}$. يكون احتمال اي منهما : $\frac{1}{4} + \frac{1}{4} = \frac{1}{2}$. اذا استعملت هاتان القاعدتان بدقّة . فأنهما تساعدان على حل اكثر المسائل المتعلقة بالاحتمالات . فهما كناية عن نظرية احتمال « ذرية » . تقوم على تحليل كل حدث مركّب الى احداث جزئية اساسية - ذرات الحدث - تكون كلها متعادلة الاحتمال .



مثلث . حتى ولو سلكت طريقا متعرجا . نظرية الاحتمالات تظهر ان توزيعا عشوائيا لخطوط مستقيمة (ت) هو الافضل لتسهيل رحلات غير متوقعة بين نقطتين . والتوزيع في كراكوف اقرب الى هذا الوضع .

بمجموعها ٩٥٪ - هذا المبدأ يستعمل في نظام المكابح المزدوجة للسيارات (ث) . فضغط الدواسة (١) يحرك مكابس في الاسطوانة الرئيسية (٢) - المجموعة المؤلفة من ثلاثة مكابح تعمل حتى لو تعطل واحد منها (٣) .

عناصر . يكون التعويل على كل منها بنسبة ٩٩٪ (أ) . اما التعويل على السلسلة بكاملها فهو هنا فقط ٩٠٪ . يمكن تحسينه بمضاعفة العناصر (ب) . كذلك اذا وضعت هذه العناصر في مجموعتين متوازيتين . يكون احتمال عمل احدهما على الاقل هو ٩٥٪ . لكن من الافضل وضع كل عنصر متوازيا مع العنصر الاخر . فيعمل الزوج المتوازي . حتى اذا تعطل احد عنصريه (ت) . عندئذ يصبح احتمال عمل كل زوج ٩٩.٩٪ واحتمال عمل السلسلة

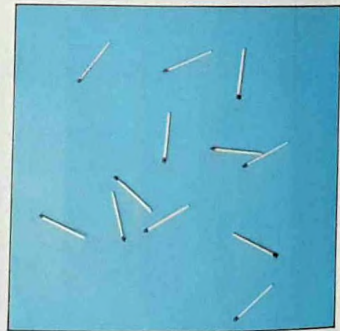

(٤) - في « لعبة الابرية » يرمى عود الثقاب عشوائيا على قماش مخطط . اذا كانت المسافة بين خطين تساوي عدة مرات طول العمود . (ن) فان احتمال وقوع العمود متقاطعا مع احد الخطوط يساوي $\frac{2}{\pi}$.

(٢) - هل ان شق الطرقات بشبكة منطقية في مدينة سولت لايك سيتي (أ) افضل للتجوال في المدينة من تعرج طرقات مدينة كراكوف البولونية (ب) ؟ ان رحلة قطرية على الشبكة تجبرك على قطع ما يعادل ضلعي

(٢) - ان سلسلة من المركبات من النوع الذي لا يعمل الا اذا عملت جميع عناصره يعول عليها اقل مما يسعول على عناصرها الافراية . اذا ضمت ١٠

الرياضي . بين الصفر (مستحيل) و ١ (اكيد) . اذا كانت هنالك سبع امكانيات متعادلة الاحتمال وكان اختيار ٢ منها يؤدي الى الربح . فاحتمال الربح يكون ٢ من ٧ او $\frac{2}{7}$ او ٠,٢٨٥٧ . ويقال ايضا ٢٨,٥٧% . او . بلغة المراهنة : ٢ على ٥ « مع » او ٥ على ٢ « ضد » . لهذه الاعداد معنى بديهي واضح عندما تطبق على حالات تتكرر عدة مرات . فاذا اجريت ٧٠٠٠ محاولة . وكان احتمال

للتوصل . بتطبيق القاعدتين السابقتين . الى معرفة احتمال وقوع ذلك الحدث المركب . لكن هذه الطريقة تحتاج الى كثير من الدقة . فكثير من الحجج الخاطئة تتأتى عن اختيار خاطيء للامكانيات الجزئية الاساسية المتعادلة الاحتمال .

حساب احتمالات الربح

تتراوح الاحتمالات . في التدوين

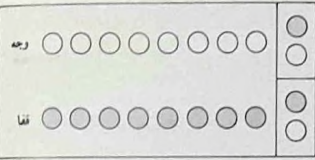

اخرى ايضا . فيما ان الجياد الجديدة وغير المعروفة بعد لا تجذب الا القليل من المراهنين . فأنه يحدد لها نسب ربح مرتفعة نسبيا . تظهر في الشكل (أ) خطوط ستة جياد من الفوز . الارقام ١ و ٢ و ٣ هي للجياد الجديدة وحظوظها ضئيلة جدا . لكنها جذابة للمراهنين المبتدئين . تظهر مبالغ الرسوم التي يجب ان يدفعها المراهنون على كل جواد في (ب) . اما نسب الربح المقدرة وهي في (ت) . فان العميل يضمن على الاقل ربح يضمن على الفرق بين مبالغ (ت) و (ب) . هذا الحساب الرياضي ذاته للاربعيات (الاحتمالات) يستعمل في كل فرع من فروع العلم . في النظرية الذرية مثلا يحدد موقع الإلكترون في الذرة

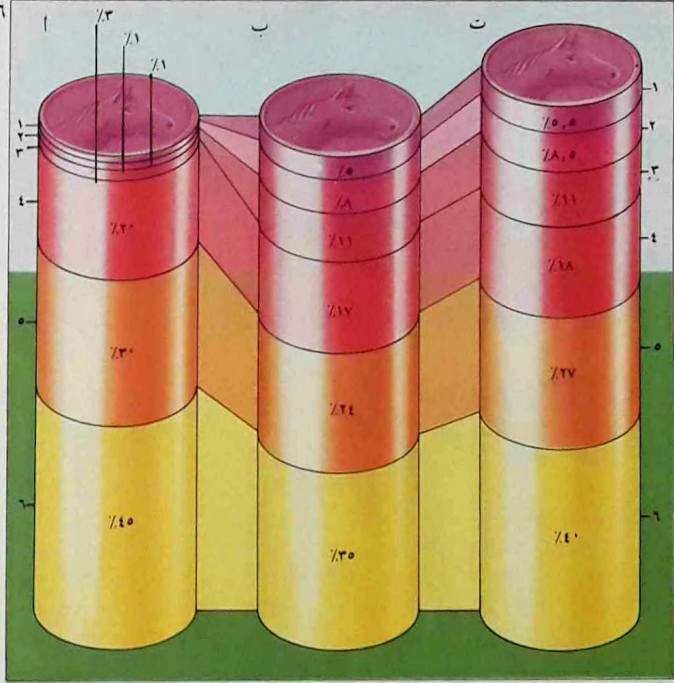

الثاني . هكذا . ايا كان الجواد الرابع . يدفع العميل الى المراهن ٧ ليرات . فيبقى معه كل مرة ليرة واحدة تكون هي ربحه . ثم انه يستعمل نظرية اللعب في مجالات

الذي على المراهن ان يدفعه ٣ ليرات على جواد و ٥ ل . على جواد آخر . فأنه يحدد الربح الذي يجنيه المراهن اذا ربح جواده على اساس ٣ : ٧ على الاول و ٧ : ٥ على

(٥) - يتوخى عميل المراهنتات في سباق الخيل . في تحديده لنسب ارباح المراهنين . تأمين ربح ثابت دائم له . ايا كان الجواد الرابع . فاذا كان رسم الرهان

لقواعد حسابات دقيقة، بل تأتي عموما نتيجة لتقديرات شخصية تختلف باختلاف اهواء الناس . لكن من الممكن التوصل الى شيء من اليقين في بعض الحالات الخاصة . لناخذ مثلا على ذلك اللعبة التي يلعبها كل منا مع الاولاد ، فيخفي في احدى يديه زرا ، ويطلب من الولد ان يحزر اليد التي تحتوي علي الزر ، فيعطيه قطعة نقدية اذا حزر ، وإلا يأخذ منه واحدة . اذا اخفى اللاعب الزر دائما في اليد ذاتها او اذا ابدل اليدين بانتظام ، فسرعان ما يكتشف الولد الخطة ، فيربح عليه . لكن نظرية اللعب تعلم اللاعب الحيلة التي بها يستبدل يديه بطريقة تصعب ملاحظتها ، وهي ان يقذف مثلا قطعة نقدية في الهواء قبل كل جولة لالهاء الولد عن حركة تبديل اليدين . هذه الطريقة مضمونة تماما . اذ لا يستطيع الولد ان يربح اكثر مما يخسر . على المدى البعيد ، حتى ولو اكتشف حيلة الإلهاء تلك .

التطبيقات في النزاعات الحقيقية

كثيرا ما تستعمل « نظرية اللعب » في النزاعات الحقيقية ، كالحرب والاعمال ، ولكن نادرا ومن الصعب تطبيقها بدقة . فاذا عقد شخصان مثلا اتفاقا في ما بينهما ، توصي نظرية اللعب كلا منهما بأن يخدع الآخر . ليربح اكثر اذا كان الآخر شريفا . في عالم الاحداث الفريدة التي قد تقع او لا تقع ، يقتضي مفهوم الاحتمالات معالجة حذرة . لتقدير ذلك ، تذكر عبارة الممثل الهزلي بيتر سلرز التهكمية اثناء تقليده لأحد السياسيين ، اذ قال عنه انه ، « لا يعتبر الظروف الراهنة محتملة الوقوع » .

الريح لكل منها يساوي $\frac{1}{2}$ ، فمن المتوقع الريح ٢٠٠٠ مرة من اصل ٧٠٠٠ مرة ، واذا كان رسم المراهنة الذي على المراهن ان يدفعه عن كل محاولة هو ليرتان ، والمبلغ الذي يجب ان يدفع اليه عن كل مرة يربح ٧ ليرات ، فإنه على المدى البعيد لا يربح ولا يخسر . اما في ميدان التنبؤ عن نتائج الالعاب الرياضية والاعمال التجارية وما اشبه ، فالاربعيات لا تكون موضوعية ولا خاضعة



من التينجين يبقى $\frac{1}{2}$ تماما ، اي ان الاحتمالين يطلان متعادلين .

على اساس حساب الاحتمالات .

(٦) - قد يعطي قذف قطعة نقدية في الهواء وجها او ظهرا . احتمال الوجه (او الظهر) في كل قذفة هو $\frac{1}{2}$ (٠.٥) . اي ان الاحتمالين متعادلان . اذا اعطت ٨ قذفات متتالية وجها ، فذلك قد يغري المراهن على متابعة اللعب ، اذ انه يتوقع ظهرا في القذفة التاسعة . لكن الاحتمال الرياضي لكل

(٧) - لا تمكن نظرية الاحتمالات من التنبؤ بنتيجة حدث يعتمد على الصدفة كدحرجة نرد او نقر قطعة نقدية . لكن ، على المدى البعيد (الوف الدحرجات) ، كل رقم على النرد يقع باحتمال $\frac{1}{6}$.

مقياس الكون

وما سعة الكون؟ يعتقد اليوم أن حجم الكون يساوي ٣٦٠ ضعف حجم الذرة الواحدة . لكن هذا لا يعطي فكرة عن الحجم المطلق لكليهما . لتحديد حجم الذرات والمجرات والكون (كما تحدد قياسات منضدة او حديقة) يستعمل العلماء مجموعة من الوحدات . ان فهم هذه الوحدات جوهرى لفهم صحيح للعلم الحديث ولمساعدة المخيلة على استيعاب المدى (٦) الفاصل بين ضخامة

كل شيء حولنا - بالحقيقة كل ما هو مادي - مكون من اجزاء صغيرة جدا لا تحصى . تسمى ذرات . وما الأرض الا ذرة صغيرة بالنسبة لضخامة الكون (١) . لكن ما هو حجم هذه الأجزاء؟ وما كبر الذرة؟

(١) - اصح النظام الشمسي في متناول الانسان بواسطة الصواريخ الفضائية التي تصل الى الكواكب . الا ان المجرات تمتد بعده بدون نهاية ويبلغ بعد اقربها البينا ملياري مليار من الكيلومترات .

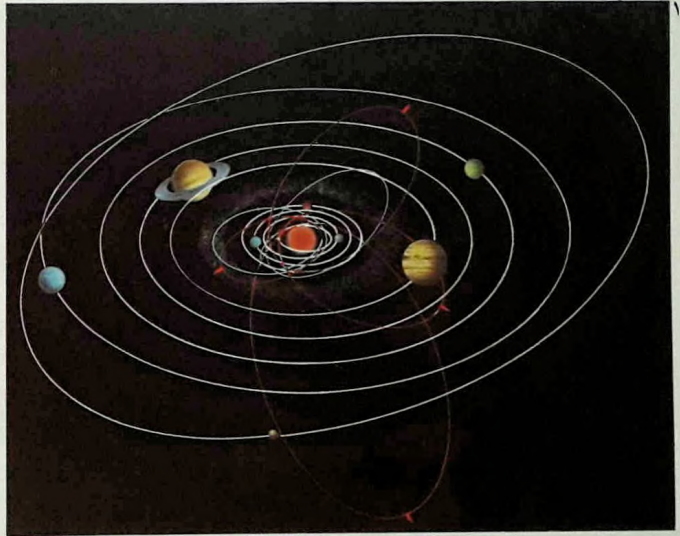

(٢) - اكبر شيء صنعه الانسان هو جدار الصين الكبير . طوله يزيد على ٢٤٠٠ كلم اي حوالي ٥ ٪ من دائرة الأرض . وتمكن رؤيته من مسافات بعيدة من الفضاء .

(٣) - اكتسبت الأرض . كجسم عائم في الفضاء . معنى حقيقيا جديدا . منذ ان غادرها الانسان ونظر اليها من بعيد . فلمرة الاولى رآها بأم العين . لا تعدو كونها جسما سماويا صغيرا جدا في الفضاء اللامحدود . اما فكرة وجود اشكال اخرى من الحياة على كواكب اخرى . فلم تعد اليوم مستبعدة . بالعكس تذهب التقديرات الحالية الى القول بإمكان وجود ملايين عدة من السيارات المأهولة .



الكون وصغر الذرة .

مليون مم أو $10^6 = 1$ كلم . للدلالة على اشياء اصغر نستعمل دليلاً سالباً : 10^{-6} سم (عشر السنتمتر) = 1 مم .

وحدات القياس

ينظر اليوم الى الذرة كحيز فارغ تقريباً مع بعض جسيمات صغيرة تحت ذرية قريبة من مركزها تحيط بها بعض الالكترونات . يمكن تقريباً تصور الجسيم تحت الذري (γ) ككرة قطرها 10^{-10} سم . اذا وضع عدد 10^{10} منها على خط . الواحد تلو الآخر . فقد

يمكن قياس الاشياء الصغيرة بالمليمترات . والمسافات البعيدة بالكيلومترات . من الصعب تصور عدد المليمترات في الكيلومتر : لكن 10 مم = 1 سم و 100 سم = 1 م و 1000 م = 1 كلم : أو باستعمال قدرات 10 : 10^3 مم = 1 سم و 10^6 سم = 1 م و 10^{10} م = 1 كلم . اذن



(٤) - الشكل الفريد ل بصمات الاصبع يعطي مثلاً عن ضخامة عدد الخلايا التي تتكون منها اصغر اجزاء المادة الحية التي تراها العين المجردة . فهناك حوالي عشرة ملايين خلية في كل سم² من الجلد .



(٥) - اصبح من الممكن قياس المجرة اللولبية في اندروميديا . لكن ادراكه او تصوّره لا يزال صعباً . فطولها يبلغ 120.000 سنة ضوئية اي 10^{10} كلم من طرف الى آخر .

تنضم لتكوين أي حجم .

تغطي مسافة سنتمتر واحد . نواة الذرة مكوّنة من هذه الجسيمات (بروتونات ونيوترونات) ويقرب قطرها من 10^{-14} م . الجسم التالي من حيث الكبر هو الذرة نفسها . قام الرائدون في دراسة البلّوريات بأشعة اكسن بقياس قطر الذرة بوحدات الانغستروم (1 انغستروم = 10^{-8} م) . فوجدوا ان الذرة تكبر البروتون $100,000$ مرة تقريباً . يمكن ضم الذرات لتكوين الجزيئات التي يجب بدورها أن

المسافات : من الانسان الى النجوم

يبلغ اكثر الناس طولاً حوالي المترين . وقطر الأرض يزيد عن $12,000$ كلم . ويبرو قطر الشمس على مليون كيلومتر . والقمر . اقرب الاجرام السماوية الى الارض . يبعد عنها حوالي $384,000$ كلم . منذ وطأ الانسان سطح القمر ونظر خلفه الى الأرض (٣) .

(٦) - ان النسبة . ضمن الكون المعروف اليوم . بين ابعاد الجسيمات الصغرى المكوّنة للذرة واكبر المسافات التي يصل اليها التلسكوب اللاسلكي . تساوي ١ الى 10^{26} تقريباً . الاشياء البادية هنا (في الرسم) والتي تظهر فيه كأنها تشغل هذا المدى المتدرّج المذهل هي : بروتون (١) . نواة (٢) . ذرة (٣) . جزيء جبار (٤) . فيروس (٥) . خلية صغيرة (متمورة) (٦) . خلية كبيرة (دياتوم) (٧) . برغوث (٨) . بيضة دجاج (٩) . رجل (١٠) طوله متران واحدى بناياته (١١) . الأرض (١٢) . نجم جبار (١٣) . سديم (أو غيمة فضائية من الغاز) (١٤) . مجرتنا (١٥) وحدود الكون الممكن رصده نظرياً (١٦) . طول الرمز 10^{-10} م . اي خمسة اضعاف طول الانسان . طول ناطحة السحاب (١١) يزيد على $100 = 10^2$ م . بحيث انه يكفي لجعل الانسان والبوس يبدوان قزمين بالنسبة اليها .



واحدة في الفضاء؟ فلا بد إذن من وحدة مسافات جديدة للكلام عن الترتيب الهندسي للنجوم. هذه الوحدة هي السنة الضوئية، وتساوي المسافة التي يقطعها الضوء بمدة سنة. سرعة الضوء هي 3×10^{10} (300.000) كلم في الثانية، وهو يقطع مسافة 13×10^6 كلم تقريبا في السنة. ان اقرب نجم الى الشمس يبعد عنها ما يزيد على اربع سنوات ضوئية.

نحو اللانهاية

تتجمع النجوم، رغم المسافات الكبيرة بينها، في مجموعات تدعى مجرات أو سدم. اعداد تلك النجوم ضخمة الى درجة انها تبدو للناظر اليها بواسطة التلسكوب كغيوم كبيرة بيضاء. مجرتنا وحدها (وتدعى باب التبانة) تحتوي على ما يزيد على 110×10^6 نجمة؛ وسماكة مجرتنا في وسطها تقرب من 4×10^4 سنة ضوئية. بينما يبلغ طولها من جانب الى آخر 5×10^5 سنة ضوئية. لقد تم حتى الآن رصد اكبر جسم معروف في الكون، وهو مجرة تعرف بالرمز $C 236$ ، بواسطة التلسكوب الرادوي. هذه المجرة غريبة الشكل، تنبعث الموجات الاشعاعية الرئيسية منها فقط من انتفاخين على طرفيها، وطولها حوالي 2×10^7 (20 مليون) سنة ضوئية من طرف الى آخر. ان اقرب مجرة كبيرة لمجرتنا تبعد عنا مسافة 2×10^6 سنة ضوئية تقريبا. نسبة المسافات في الكون، من نواة الذرة الى ابعاد الاشياء عنا، تصل الى حوالي 10^{10} . لكن ماذا هناك خارج حدود علم الفلك الحالي؟ هل يمتد الكون الى اللانهاية؟ ام انه قد يكون مقوسا بطريقة غريبة، فيكون قريبا منا السديم الذي يبدو الأبعد عنا؟

انقلبت هذه المسافة العددية الى حقيقة حسيّة ملموسة.

تبعد الشمس عن الأرض حوالي $1,5 \times 10^8$ كلم (150 مليون). بينما يبعد بلوتو عن الأرض 6×10^9 كلم. من هنا وصاعدا تبدأ هذه الارقام تصبح صعبة التصوّر. فكيف بارقام اكبر! ليس النظام الشمسي (1) بكامله، اي الشمس والكواكب وبعض الاجرام الأخرى الصغرى سوى مجرد ذرة

(٧) - الجسيمات بعيدة عن متناول خبرتنا لدرجة ان التعرف عليها ومراقبتها يتطلبان الاستعانة بأساليب غير مباشرة، منها الغرفة الغيمية التي اخترعها تشارلز مسارها والتعرف الى هويتها. ويمكن ايضا رؤية مسار الجسيمات بواسطة حجرة فقاعات او شرارات او بواسطة لوحات فوتوغرافية خاصة.

(٨) - الفيروسات صغيرة لا تمكن رؤيتها بالمجهر العادي، لكن ذلك ممكن بالمجهر الإلكتروني. هي ليست حية، لكنها تؤثر في خصائص الخلايا الحية.

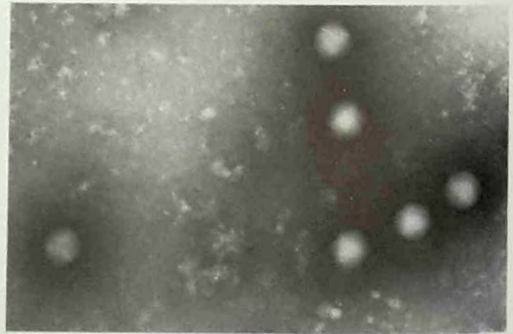

الزيبب . لكن هذا النموذج اخفق في تفسير بعض خصائص الذرة . فاستعيض عنه بأخر اعتمد على اكتشاف انطوان بيكيريل (١٨٥٢ - ١٩٠٨) للنشاط الاشعاعي . فقد لوحظ ان بعض الذرات الثقيلة تبث اشعاعا بطريقة تلقائية . من المعلوم اليوم ان هذه الاشعاعات على ثلاثة انواع : اشعة بيتا (وهي إلكترونات مشحونة سلبا) وأشعة ألفا (وهي نوى هيليوم مشحونة ايجابا :

الذرة سنة ١٨٩٧ . عندما اكتشف تومسون (١٨٥٦ - ١٩٤٠) انه بإمكان الذرات بث جسيمات اصغر منها تحمل كهرباء سالبة (سميت فيما بعد إلكترونات) (٦) . مما يدل على ان للذرة تركيبا داخليا . دل اكتشاف تومسون كذلك على ان الذرة تحتوي ايضا على كهرباء موجبة . فقد تصور تومسون الذرة بشكل قطعة حلوى كروية مكهربة ايجابيا تتخللها الإلكترونات كحبات

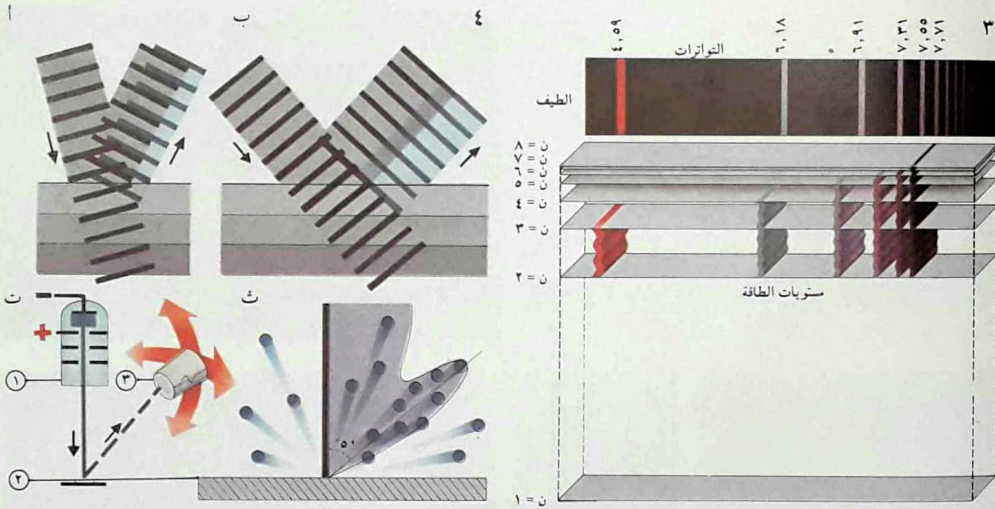

(٥) - يرى العلم الحديث ان للمادة كيانا مزدوجا . تموجيا وجسميا معا . يمكن رؤية الموجات على سطح البحر وعندما تقع حصة في خزان ماء . كما ان الصوت والموجات الكهرومغناطيسية . كالضوء واشعة اكس . تنتشر كموجات . النظرية التمجوية للجسيمات الذرية ادت الى تحسن في فهمنا للذرات وللنوى .



بروتونات ونيوترونات) واشعة غمًا (اشعة
سينية ذات موجة قصيرة) .

نموذج رذرفورد

في سنة ١٩١١ اعطى ارنست رذرفورد
(١٨٧١ - ١٩٣٧) نموذجًا جديدًا للذرة
يستند الى نتائج اختباره واختبارات هانسي
غايغر (١٨٨٢ - ١٩٤٥) ومعاونه . رأى
رذرفورد ان كهرباء الذرة الموجبة ومعظم

كتلتها تتجمّع في نواة مركزية تدور حولها
الإلكترونات . واكتشف رذرفورد فيما بعد ان
كهرباء النواة الموجبة تحملها جسيمات سماها
بروتونات . يساوي ثقل الواحد منها ١٨٤٦
ضعف ثقل الإلكترون . وان شحنتي الإلكترون
والبروتون متضادتان . لكنهما متساويتان في
المقدار . فذرة الهيدروجين مثلًا تتكوّن من
بروتون واحد وشحنته موجبة (النواة)
والإلكترون واحد يدور حوله وشحنته سالبة

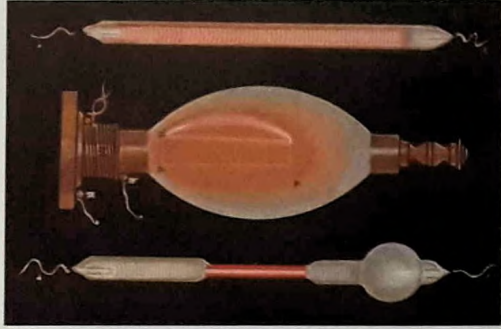

(٦) - كانت انابيب
غايغر . وهي لعب للكبار في
المعهد الفيكتوري . تستخدم
اشعة إلكترونية في بيئة قريبة
من الفراغ التام . وذلك قبل
ان تعرف طبيعة الأشعة
المهبطية بزمن بعيد . كان
الفيزيائي البريطاني تومسون
اهم من قام بدراسة هذه
الاشعة . وكانت لدراسته اهمية
اساسية في توضيح بنية الذرة
وخاصة في تحديد كتلة
الإلكترون وشحنته .

(٧) - كان اصحاب الأفكار
الجديدة في حقل الفيزياء
الذرية يلتقون في سلسلة
مؤتمرات . في الصورة مشهد
من مؤتمر عقد في بروكسل
سنة ١٩١١ وحضره بور
ورذرفورد وبلانك وكوري
وغيرهم .



نظرية الكمّ والمطيافية

اعتمد الفيزيائي الدنماركي نيلز بور (١٨٨٥ - ١٩٦٢) على ميدانين آخرين من ميادين البحث لاعطاء نموذج جديد ومهم للذرة (١) هما النظرية الكمية والنظرية المطيافية. كان ماكس بلانك (١٨٥٨ - ١٩٤٧) قد اقترح سنة ١٩٠٠ نظرية « الكمّ » لتفسير بثّ الجسم الحار للحرارة (والضوء) . فقد اكتشف ان بثّ الطاقة وامتصاصها لا يتّمان الا بمقادير متقطّعة . اي برزم منفصلة سفاها الكمّات . اما المطيافية . فقد نشأت عندما لاحظ اسحق نيوتن (١٦٤٢ - ١٧٢٧) ان شعاعا من ضوء الشمس يتحوّل عند مروره بموشور زجاجي الى مجموعة من الأضواء تؤلّف الطيف المرئي . ثم اكتشف جوزيف فون فراونهوفر (١٧٨٧ - ١٨٢٦) ان طيف ضوء الشمس يحتوي على عدد من الخطوط المظلمة . تبين فيما بعد ان مواقعها تتطابق مع مواقع الخطوط الملوّنة التي تظهر في طيف التفريغ الكهربائي في غاز الهيدروجين (٣) . وضع بور كسلمات ان الإلكترونات في ذرة الهيدروجين تدور فقط على مدارات ثابتة (٢ أ) . وان خطوط الطيف تتوافق مع امتصاص كمّ من الطاقة (بالنسبة للخطوط المظلمة) او مع بثّ (الخطوط الملوّنة) عندما يقفز الإلكترون من مدار ثابت الى آخر . اما اليوم . فقد رفضت التطوّرات الحديثة للنظرية الكمية فكرة ثبات مدارات الإلكترون . واخذت تتحدث فقط عن ارجحية وجوده في مكان معيّن في زمن معيّن . جاءت هذه الطريقة في فهم الذرة . المعروفة بالميكانيكا الكمية . كنتيجة لأبحاث قام بها فرنر هيزنبرج واروين شرودنغر .

(١) تحوي الذرات الثّقيلة عددا من البروتونات في نواتها اكثر مما تحوي الذرات الخفيفة . وهذا العدد (العدد الذري) يوازيه عدد الإلكترونات الدائرة حول النواة . اكتشف فيما بعد ان نوى جميع الذرات (باستثناء ذرة الهيدروجين) تحوي جسيما من نوع جديد لا يحمل شحنة كهربائية (ولذلك سمّي نيوترون اي المحايد) وتساوي كتلته كتلة البروتون تقريبا .

(٨) - قال ماكس بلانك في المدرسة الايونية . وهي اول سنة ١٩٠٠ ان بثّ الضوء وامتصاصه يتّمان برزم او « كمّات » طاقتها متناسبة مع تردد الضوء . هذا ما يعرف بالنظرية الكمية .

(٩) - كانت مدينة ميليتوس اول مركز معروف للفلسفة الطبيعية . ولد فيها طاليس (٦٢٠ ق م) وكان عضوا في المدرسة الايونية . وهي اول مدرسة معروفة للفلسفة اليونانية . اكتشف طاليس الخصائص الكهربائية للعنبر . عاش فيها ايضا انكسندر . وكذلك لوكيبوس (٤٠٠ ق م) الذي نسب اليه ارسطو النظرية الذرية . تلك النظرية التي كان لها تأثير اساسي في تطوير الفكر العلمي عند الغربيين .



الفيزياء النووية

اللامحدودة حضارتنا التوافة الى الطاقة . فالنفايات الاشعاعية التي تخلفها وراها تهدد بتلوث دائم للعالم . الواقع ان الحياة ارتبطت دائما بالطاقة النووية . فالانصهار النووي هو ما يعطي الشمس حرارتها (٥) ، والنشاط الاشعاعي في الارض (٣) هو ما يسخن جوفها السائل ويسهم في حركية الصفائح القارية . تنجم الطاقة النووية عن انقسام نواة الذرة . وهذا ما يسمى بالانشطار . او عن

قامت الطاقة النووية بدور حاسم في تحديد معالم العالم الحديث . فشيح الاسلحة النووية لا يلزم الحكام وحسب . بل ينشر ظلّه المخيف على كل انسان حي (٩) . وبينما يسحر سراب القدرة النووية

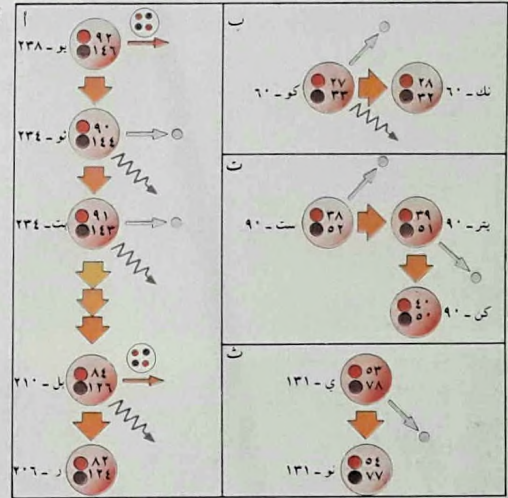
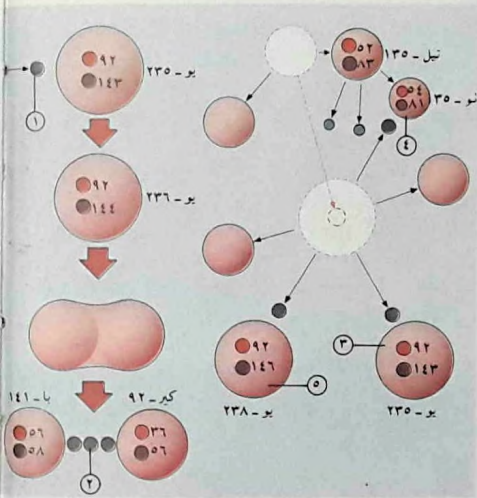

يساهم في جعل الحرارة فيه كافية لبقاء المواد في جوف الارض في حالة ذوبان مستمر . هكذا يساعد النشاط الاشعاعي الطبيعي بصورة غير مباشرة على احداث التفجرات البركانية .

(٤) - لا تزال الغيوم المخيفة التي تثيرها الانفجارات الذرية تقض مضاع البشر . مع ان بعض المعاهدات الدولية قد

النيوترونات مزبدا من نوى اليو ٢٣٥ (٣) فيؤدي ذلك الى تفاعل متسلسل . او قد تمتصه ذرات اخرى (٤) او البورانيوم ٢٣٨ (٥) .

(٢) - تتولد الطاقة البركانية جزئيا عن النشاط الاشعاعي المتولد طبيعيا في الصخور . هذه الطاقة قوية لدرجة ان الانحلال البطيء للذرات المشعة في باطن الارض

ليعطي عنصر الرصاص . يظهر انحلال الكوبالت ٦٠ في (ب) . والسترونتيوم ٩٠ في (ت) . واليود ١٣١ في (ث) .

(٢) - عندما يضطدم بورانيوم ٢٣٥ بنيوترون بطيء (١) . قد ينقسم على مراحل . فيطلق طاقة كما يطلق نيوترونات اضافية (٢) . قد يصدم احد هذه

(١) - من الممكن ان يحدث تغيير في بنية نواة الذرة . في بروتوناتها (بالاحمر على الرسم) ونيوتروناتها (بالبيج) . فينتج عن ذلك انطلاق اشعة خاصة اشعة غاما (اشعاع كهرومغناطيسي . بالنسبة) واشعة بيتا او الكترونات (بالرمادي) وجسيمات ألفا (ايونات هيليوم . بالبرتقالي) . ينحلّ يو ٢٣٨ (أ) المشع طبيعيا

الانصهار اي عن دمج زوجين من النوى الخفيفة .

النشاط الاشعاعي : اكتشافه ومصدره

اكتشف انطوان بيكريل (١٨٥٢ - ١٩٠٨) النشاط الاشعاعي . فبعد التوصل الى عزل الراديوم . اصبح واضحا ان كميات ضخمة من الطاقة تدخل في عملية الاشعاع . فانحلال الراديوم يستغرق عشرات السنين

وتحوي كتلة منه طاقة تساوي 2×10^9 ضعف الطاقة الموجودة في كتلة مماثلة من الفحم الحجري . تتكوّن النواة . التي لا يتعدى قطرها بضعة اضعاف الكمية 10^{-12} سم . من بروتونات (جسيمات مشحونة ايجابا) ونيوترونات (جسيمات محايدة تساوي كتلتها تقريبا كتلة البروتون) . الهيدروجين هو الوحيد الذي تحتوي نواته على بروتون واحد (ولا تحتوي على

(٥) - نجم طاقة الشمس وحرارته . على الارض في عن الانصهار النووي الذي يتطلب حرارة بمنزلة مئات الملايين من الدرجات المثوية . الطاقة حلما من الاحلام . توفرت شروط الانصهار .



وضعت حدا لانتشار الأسلحة النووية . فإن عدد الدول التي اصحت الأسلحة النووية في متناول يدها يزداد يوما بعد يوم .

(٦) - ارنست رذرفورد فيزيائي نيوزيلاندي عمل في البدء في جامعة كمبرج سنة ١٩٠٣ . ثم وضع النظرية النووية للذرة سنة ١٩١١ . وحقق بعدها اول انقسام للذرة

عندما ولد نيوترونات من ذرات النيتروجين .



الاكسجين (^{16}O) وبروتون: (^1H) +
 ^{14}C + ^{16}O + ^{16}O . عندما اصبحت مقاييس
 اطياف الكتل (^7Li) (وهي آلات لقياس كتل
 الايونات وبالتالي النوى) اكثر دقة . تبين
 ان كتل النوى لمختلف النظائر لا تساوي
 مجموع كتل البروتونات والنيوترونات المكوّنة
 لها . وان هذا الفرق هو . حسب صيغة
 اينشتاين النسبية لقيمة الطاقة . مصدر الطاقة
 النووية .

نيوترونات) . معظم العناصر هي خليط من
 النظائر . التي تختلف نواها من حيث عدد
 نيوترونها .

حقّق ارنست رذرفورد (١٨٧١ - ١٩٣٧)
 (٤) سنة ١٩١٩ اول تحويل اصطناعي لنواة
 الى اخرى . فقد جعل جسيما من اشعة ألفا
 (وهو نواة الهيليوم) ينصهر مؤقتا مع نواة
 النيتروجين . ثم ينشطر المركّب الى نظير من

(٧) - المفاعلات النووية هي
 محطات المستقبل لتوليد
 الطاقة . ومحطات الحاضر الى
 حد ما . لكن المشكلات الهائلة
 التي تثيرها . وبنوع خاص
 مشكلة النفايات الاشعاعية . لم
 يتم بعد حلها بطريقة
 مريحة . في هذه الصورة يظهر
 المهندسون وهم يقومون بصفّ
 القضبان التي تكوّن قلب
 المفاعل الذري . تستعمل
 القضبان للتحكم بسرعة
 التفاعل .



(٨) - ماري كوري
 (١٨٦٧ - ١٩٣٤) وزوجها
 بيير كوري (١٨٥٩ - ١٩٠٦)
 اشهر زوجين في تاريخ العلوم .
 وجدا . اثناء استقصاءاتهما
 حول الاشعاعات المنبعثة من
 اليورانيوم . مستوى عاليا من
 الاشعاع لا يمكن تفسيره .
 بعد جهد كبير . توصلا الى
 معرفة مصدر هذا الاشعاع والى
 عزله . فتحققا انه ناتج عن
 عنصرين مشعّين هما الراديوم
 والبولونيوم .

توليد الطاقة النووية

يتطلب توليد الطاقة النووية بكميات كبيرة بواسطة الانشطار تفاعلا متسلسلا . تحققت هذه العملية للمرة الاولى بالانشطار اليورانيوم (٦) . فاذا امتص نظير اليورانيوم ٢٣٥- نيوترونا ، ينشط فوراً الى جزئين رئيسيين ونيوترونين او ثلاثة . واذا سبب عموماً نيوترون ناجم عن كل انشطار انشطارا ثانياً ، تنتشر العملية متسارعة وتتخذ شكل

انفجار متسلسل . اذا اريد توليد الكهرباء ، لا بد من ابطاء التفاعل وضبطه ومن ازالة الحرارة الناجمة عنه . المفاعل الذري المولد للكهرباء هو ليس سوى مجرد فرن من نوع خاص . يزداد احتمال حدوث الانشطار في يو-٢٣٥ عندما يكون النيوترون بطيئاً نسبياً ، اي عندما تكون سرعته حوالي ٢ كلم / ث . لذلك تضاف مواد خاصة تسمى المهدئات الى المفاعل الذري للتخفيف من سرعة النيوترونات . الكمية الدنيا التي تمكن من استمرار التفاعل تسمى « الكتلة الحرجة » . في المفاعل الذري يجب ابقاء تدفق النيوترونات متوازناً وثابتاً . وللتحكّم بالمفاعل تستعمل قضبان من مادة ماصة للنيوترونات يمكن تحريكها الى اسفل او الى اعلى .

المفاعلات السريعة وتركيبها

ان دعائم المفاعلات الذرية مصنوعة من مواد تمتص اقل عدد ممكن من النيوترونات . في المفاعلات السريعة كمية المواد القابلة للانشطار صغيرة . والمواد الماصة للنيوترونات قليلة . وليس من مهدئات للنيوترونات . ولا يهدر من هذه الا القليل . في اليورانيوم الطبيعي نسبة ٩٩,٣ % من يو-٢٣٨ و ٠,٧ % من يو-٢٣٥ . يو-٢٣٥ قابل للانشطار تلقائياً . لكن يو-٢٣٨ ليس كذلك . الا انه بعد امتصاص نيوترون ، يصبح قابلاً للإنحلال الاشعاعي ويتحول الى بلوتونيوم-٢٣٩ قابل للإنشطار . القنابل الذرية والمفاعلات السريعة تتطلب مواد قابلة للانشطار كلياً . لذلك يجب عزل اليو-٢٣٥ (في مصانع انتشار جبارة) او تحويل اليو-٢٣٨ الى يو-٢٣٩ وعزلهما كيميائياً .

(٩) - بين الميغاف الكتلتي لفرنيس استون (١٨٧٧ - الطائف التي جاءت بعده (١٩٤٥) ان العناصر مكونة من نظائر مختلفة . كتلة كل منها تساوي تقريبا مضاعفا كاملا لكتلة البروتون . اعطت قياسات دقيقة للكتل النووية . وهي تستعمل اليوم للتفريق بين النظائر .

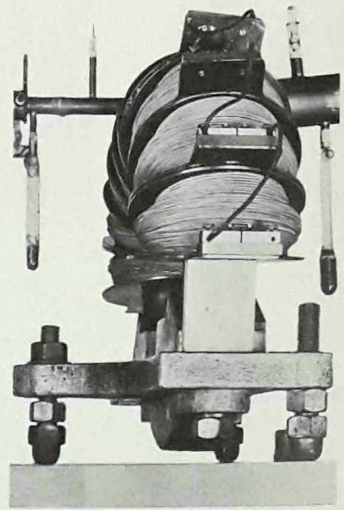

اربعة انواع من التفاعلات: اثنان منها معروفان تماماً، اذ يظهران بسهولة في العناصر المادية العادية. فهناك التفاعل التجاذبي (٦) الذي يُحدث بين الاجسام تجاذباً يتوقف على كتلتها، لكن تأثيره ضئيل جداً في تركيب بنية الذرة ولا يقوم بأي دور في ترابط اجزائها، لكنه مسؤول عن القوة التي تتجاذب الاجرام السماوية؛ اما التفاعل الكهربيسي (٧) بين الجسيمات المشحونة

نواة صغيرة مشحونة ايجاباً) مع إلكترونات تدور حولها وهي ذات شحنة سالبة.

التفاعلات بين الجسيمات

لا يكفي، لاعطاء وصف كامل للمادة، تعيين مقوماتها، بل من الضروري أيضاً وصف الطريقة التي تتماسك بها هذه المقومات، اي لا بد من وصف الطريقة التي بها تتفاعل هذه فيما بينها. يمكن تمييز

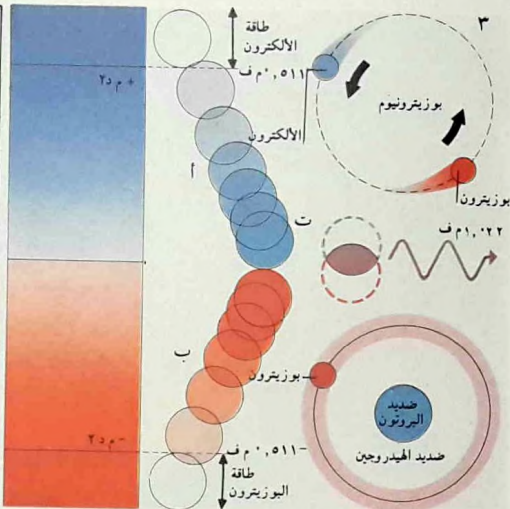
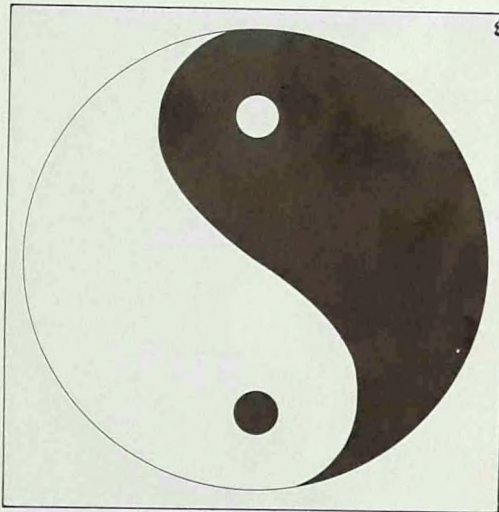

(٥) - وضع انريكو فيرمي الصينيان ين ويانغ. وتعكسها النظرية العصرية القائلة بثنائية الموجة والجسيم.

انحلال اشعاع بيتا الضعيف انطلاقاً من مفهوم التفاعل. فأسهم بذلك الى حد كبير في اختراع أول حاشدة ذرية (مفاعل نووي).



(٣) - تنبأ بول ديراك بوجود جسيم تساوي كتلته كتلة الاكترون (أ)، لكن طاقته موجبة. ثم جاء اكتشاف البوزيترون (ب) يحقق هذه النبوءة. فاذا التقى بوزيترون وإلكترون، فأنهما يبديان الواحد الآخر. اذ ان كلا منهما يفقد اذ ذاك كتلته وطاقته المترابطتين (ت). المعروف ان البوزيترونيوم

(٤) - يخضع جوهر المادة لمبدأي التماثل والتكامل، اللذين يلخصهما الرمزان

كهربائياً. فقوته تفوق بملايين الاضعاف
التفاعل التجاذبي، وهي مسؤولة عن
التجاذب بين نواة الذرة والكتروناتها المدارية.
فضلاً عن ذلك، ثمة تفاعلات مختلفة تماماً
تحدث داخل النواة نفسها. هنا تتماسك
البروتونات والنيوترونات بشدة رغم التنافر
الكهرطيسي بينها. هذا «التفاعل الشديد»
لا علاقة له بالشحنة ولا يتأثر بها. لأنه
يعمل بين النيوترونات. كما يعمل بين

النوع الرابع، المعروف «بالتفاعل
الضعيف». تساوي قوته حوالى جزء من ألف
من قوة التفاعل الكهرطيسي. وهو يظهر في
بعض العمليات التي تحدث فيها تحولات
لبعض الجسيمات كما في انحلال بيتا
الاشعاعي.

كهربائياً. فقوته تفوق بملايين الاضعاف
التفاعل التجاذبي، وهي مسؤولة عن
التجاذب بين نواة الذرة والكتروناتها المدارية.
فضلاً عن ذلك، ثمة تفاعلات مختلفة تماماً
تحدث داخل النواة نفسها. هنا تتماسك
البروتونات والنيوترونات بشدة رغم التنافر
الكهرطيسي بينها. هذا «التفاعل الشديد»
لا علاقة له بالشحنة ولا يتأثر بها. لأنه
يعمل بين النيوترونات. كما يعمل بين

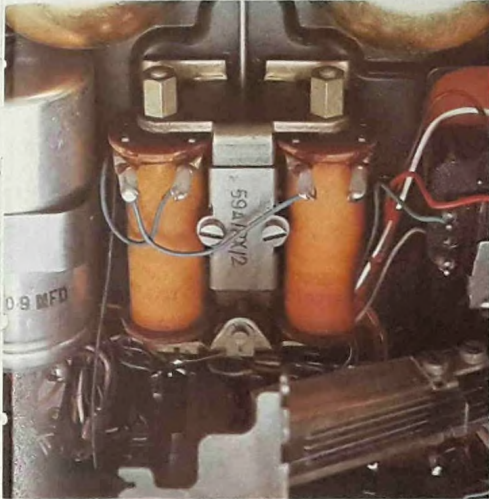

(٦) - يشعر الرياضي رافع
الانقال بقوة الجاذبية الارضية
بكل فوريتها وفعاليتها. قوة
التجاذب كانت اول قوة تمّت
دراستها كمياً، كما كانت
الاولى التي حظيت مبادئها
النظرية بمناقشة مفصلة على
يد اسحق نيوتن في كتابه
«المبادئ» (١٦٨٧).
(٧) - كانت الكهرطيسية
(المستعملة في ناقوس
كهربائي). النوع الثاني من
التفاعل الذي شعر الانسان
بوجوده. لقد عرفت
المغناطيسية والكهرباء الساكنة
منذ زمن طويل. لكن تفسير
هاتين القوتين معاً بنظرية
موحدة لم يتحقق الا في القرن
التاسع عشر، وكان ذلك
بفضل اعمال اورستد وفارادي
ومكسويل.

مجالات القوة

تحدث الانواع الاربعة من التفاعلات في الفضاء الحر . تستعمل احدى النظريات لشرح هذا « التأثير من بعيد » . فكرة مجال القوة . القائلة ان الجسيم المشحون يؤثر في الفضاء المحيط به . بحيث اذا وضع جسيم مشحون آخر في هذا الفضاء عينه . فانه يتأثر بدوره بذلك التأثير . تسمى منطقة التأثير هذه مجالاً كهربيسياً .

هنالك نموذج تفسير مختلف يعتمد على الميكانيكا الكمية مستعيناً بفكرة تبادل جسيمات مفترضة . فكما يتفاعل جسيمان مشحونان ببث الفوتونات (جسيمات الضوء) وامتصاصها . كذلك يفسر التفاعل التجاذبي بتبادل جسيمات مفترضة تسمى غرافيتونات . في عام ١٩٣٥ رأى هيديكى يوكاوا (٨) ان التفاعلات القوية . التي تبقي النواة متماسكة . متآتية عن تبادل جسيم وكتلة يتم بين الالكترتون والبروتون . هذا الجسيم معروف الآن باسم باي ميزون (أو بيون) .

جسيمات اساسية اخرى

حتى عام ١٩٣٢ . كان يظن انه يمكن بثلاثة جسيمات فقط . تفسير البنية الذرية . لكن منذ ذلك الحين . تعقدت الأمور باكتشاف جسيمات عديدة اضافة بفضل دراسة الاشعة الكونية وتجارب استخدمت فيها مسارعات الجسيمات (٩ ، ١) . فقد تبين ان الاصطدامات المرتفعة الطاقة تؤدي الى توليد جسيمات جديدة عرف منها حتى الآن ما يربو على ٢٠٠ . وأكثرها غير مستقرة (٢) .

تصنف هذه الجسيمات تحت الذرية العديدة في مجموعات : فالجسيمات التي تشترك في التفاعلات الشديدة تسمى هادرونات (ومنها النيوترون والبروتون والهيبرون والميزون) . والجسيمات التي لا تشترك في التفاعلات الشديدة تسمى لبتونات (ومنها الالكترتون والنيوترينو) . لا تزال المشكلة الكبرى في فيزياء الطاقة المرتفعة صعوبة التوصل الى نظرية موحدة تفسر وجود هذه الكثرة من الجسيمات وتصرفاتها .

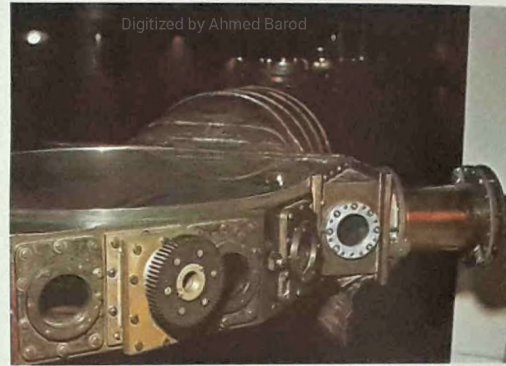

Digitized by Ahmed Barod

- (٨) - تنبأ هيديكى يوكاوا في جامعة كاليفورنيا عام ١٩٣٥ . طول جرة الفراغ فيه لم تكن تتجاوز ٩.٨ سم . في هذه الحجرة . كانت تسرع الجسيمات المشحونة بمرورها بين لاحتين شكلهما نصف دائري ولفطيهما مرتفعة التواتر . اما اليوم . فالسارع العملاق . الموجود في المركز الأوروبي للبحوث النووية في جنيف . يبلغ قطره ٤.٨ كلم . كانت الجسيمات تسرع في السيكلوترون حتى سرعات عالية لقفذ النوى بقصد توليد جسيمات اخرى .
- (٩) - اخترع البروفسور ارنست لورنس (١٩٠١ - ١٩٥٨) السيكلوترون الحلقي

طبيعة الطاقة

كهربائي . بالإضافة الى ذلك ، فالطاقة
ضرورية لرفع حرارة اية مادة ، كذلك تحتاج
الكائنات الحية الى الطاقة للتحرك والنمو .
فالنبتات الاخضر يأخذ طاقته من اشعة الشمس
(٢) . ثم يستعملها بعملية التركيب
الضوئي ؛ اما الحيوانات . فتستخدم طاقة
الغذاء الكيميائية . وهي طاقة ما تأكله من
النبتات والحيوانات الاخرى . من هذه الامثلة
يتبين ان الطاقة تتجلى في اشكال عديدة .

الطاقة ضرورية للشغل . والشغل هو
تحريك قوة لجسم من بعيد . فهناك اذن
طاقة تستهلك . عندما تضرب كرة غولف ، او
يُرفع ثقل . او يُضغظ على نابض او تنفجر
قنبلة وعندما تتدفق إلكترونات في سلك



لتأمين الطاقة الحركية المناسبة
للماء عند وصولها الى الحجرة
(٢) . عندما تمتلئ هذه
(ب) يفلت الماء بسرعة من
خلال صَمَام نابض (٤)
يفلته الماء بعد ان يمر به .
ثم ينتقل الماء . حول صمام
ذي اتجاه واحد (٥) . الى

الطاقة الاساسي لكل حياة
على الارض . في هذه الصورة
تعود الشمس الى الظهور من
وراء القمر بعد انكسافها .

(١) - تُحوّل طاقة التفاعلات
الكيميائية في الحاشدات الى
طاقة كهربائية تستعمل في
مجالات عدة . تتوقف
الحاشدات عن العمل عندما
ينخفض نشاطها الكيميائي .
يمكن اعادة شحن المُرْكَم
(خلايا الحاشدة الثانوية)
بالكهرباء . فتتحول الى طاقة
كيميائية مختزنة .

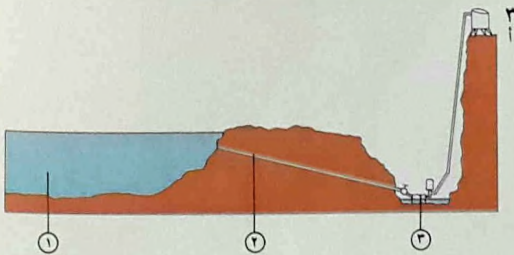

(٢) - يرفع المكبس المائي
الماء بتحويل طاقتها الحركية
الى طاقة تجاذبية كامنة .
يؤخذ الماء (١) من خزان او
بحيرة (أ) بواسطة انبوب
(٢) الى حجرة المكبس التي
تكون على مستوى منخفض

(٢) - الشمس هي مصدر

الكيميائية المختزنة في هذه المواد . والطاقة الكامنة في مياه سد تعادل الطاقة التجاذبية المختزنة في الارض : فالارض تسعى الى شد كتلة المياه العالية الى تحت بقوة تتناسب مع كتلتها . وهذه هي قوة الجاذبية .

لكنها لا تظهر للعلماء الا بطريقتين فقط : فهي اما طاقة كامنة او مختزنة (لها القدرة على القيام بالشغل) . او طاقة حركية (تقوم فعلا بشغل في الجسم المتحرك) .

جوهر الطاقة الكامنة

يمكن اعتبار الطاقة الكامنة طاقة مختزنة . فالطاقة الكامنة في المأكولات وفي المحروقات كالفحم والزيوت . مثلا . هي الطاقة

ما هي الطاقة الداخلية ؟

يدعى مجموع ما يحويه نظام ما من طاقة طاقته الداخلية . لا يمكن قياس هذه

(٤) - تُحوّل الحاشدات الشمسية . التي زوّد بها هذا القمر الاصطناعي . الطاقة المشعّة من الشمس مباشرة الى طاقة كهربائية . الحاشدة الشمسية تحتوي على رقاقة من مادة نصف موصلة . تكون اجمالا من السيليكون . وهي مصنوعة بحيث انه عندما تسقط عليها اشعة الشمس تتحرك فيها الإلكترونات في اتجاه معين . بينما تتحرك « الثقوب » (وهي مناطق مشحونة ايجابا) في الاتجاه المعاكس . تنتج كل حاشدة شمسية حوالى نصف فلف من التوتر .

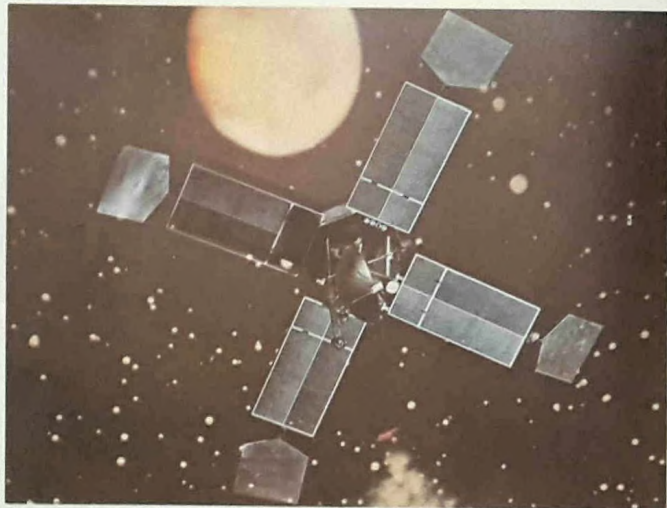

٤

حجرة ثانية (٦) . حيث يبدأ الهواء بالانضغاط تحت تأثير الماء . (ت) الى ان يتمدد من جديد . فيطرد الماء الى انبوب التصريف (٧) . مجددا فتبدأ دورة ثانية وتكرر .

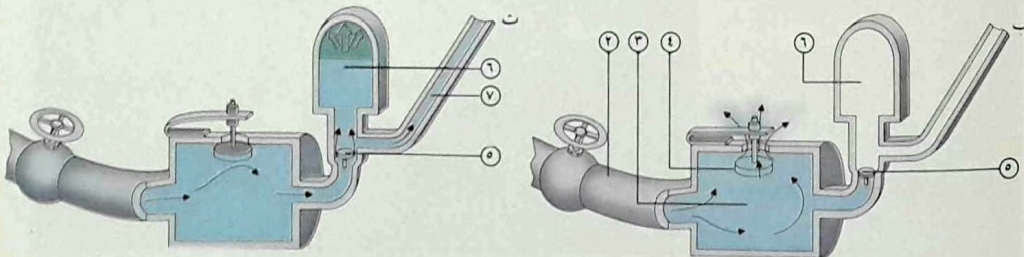

الطاقة عادة . كما لا يمكن استعمالها بكاملها للقيام بالشغل . فالجسم الحار مثلا يقوم بشغل عندما يبرد . ولكن حتى لو تم تبريده الى ما يقرب من الصفر المطلق . اي - ٢٧٣ سنتيغراد (- ٤٦٠ فارنهايت) . فان جزيئاته تحتفظ بأكثر طاقتها الداخلية . لذلك لا تعتبر الطاقة الكامنة لنظام ما معادلة لطاقته الداخلية الكاملة . بل معادلة فقط للجزء المتوفر منها للقيام بالشغل .

ثبات الطاقة

يمكن اعتبار الطاقة الحرارية طاقة

الطاقة عادة . كما لا يمكن استعمالها بكاملها للقيام بالشغل . فالجسم الحار مثلا يقوم بشغل عندما يبرد . ولكن حتى لو تم تبريده الى ما يقرب من الصفر المطلق . اي - ٢٧٣ سنتيغراد (- ٤٦٠ فارنهايت) . فان جزيئاته تحتفظ بأكثر طاقتها الداخلية . لذلك لا تعتبر الطاقة الكامنة لنظام ما معادلة لطاقته الداخلية الكاملة . بل معادلة فقط للجزء المتوفر منها للقيام بالشغل .



(٥) - يحدث تحوّل مزدوج ٦ للطاقة في النظام المؤلف من مذياع ومكثّر للصوت . فالمذياع يحول الطاقة الصوتية الى طاقة كهربائية . ثم يقوم مكثّر الصوت بعملية التحويل العكس .

(٦) - يتحول قسم من الطاقة الكهربائية في فتيلة مصباح كهربائي الى ضوء .

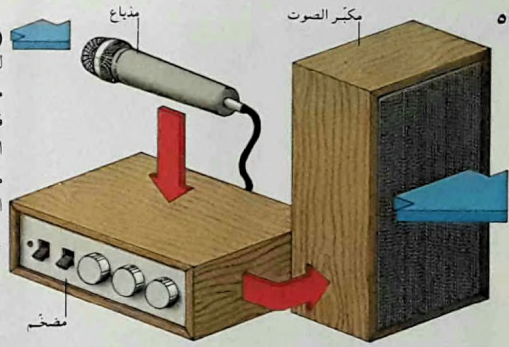

بينما يتبدد القسم الاكبر منها كحرارة . يحتوي المصباح الفلّوري على بخار وعلى طلاء فلّوري يحوّلان معا الكهرباء الى ضوء تكون له حرارة اخف وفعالية اشد .

(٧) - تستعمل محطات توليد القدرة النووية الطاقة المرتفعة التي تنفجر عندما تتحطم نواة الذرة . يمكن في ظروف معينة مدروسة وبكل حيلة . تحرير طاقة السورانيوم والبلوتونيوم النووية . فيتحوّل أكثرها الى



الصالحة للاستعمال » نجدها في حرارة الفحم المحترق مثلا . او الكهرباء المناسبة في الاسلاك الكهربائية . او الطاقة الميكانيكية الناجمة عن احتراق الوقود في محرك السيارة . لكن في جميع هذه العمليات المألوفة . لا بد للطاقة ان تتحول من شكل الى آخر لتصبح صالحة للاستعمال عمليا .

هنالك دائما خسارة في تحولات الطاقة : اذ لا يوجد تحول فعال ١٠٠ % . فاحتراق الفحم مثلا يحول فقط حوالى ٢٠ % من طاقة الفحم الكيميائية الى طاقة صالحة للاستعمال : والمحرك الكهربائي يحول حوالى ٨٠ % من الطاقة الكهربائية التي يستلمها الى طاقة ميكانيكية (٨) .

يُعبّر عادة عن مبدأ ثبات الطاقة بهذا القول : « لا يمكن خلق الطاقة ولا افناؤها » . في تحولات الطاقة . يكون مقدار الطاقة الناتجة دائما اقل من الطاقة المبذولة : الا ان الطاقة الكاملة للنظام تبقى هي ذاتها . وتكون « الطاقة الناقصة » طاقة مهدورة . فالكهرباء المناسبة في فتيلة مصباح كهربائي مثلا لا تتحول بكاملها الى ضوء . بل ينهدر اكثرها بتحواله الى حرارة . لكن الحرارة والضوء مجتمعين يعادلان الكهرباء المبذولة . وهذا ما تعنيه عبارة « ثبات الطاقة » . لكن الطاقة المتوفرة للقيام بالشغل تنقص بعد كل تحول . فيتدنى مستوى الطاقة الصالحة للاستعمال .

ان ما يحدث في هذا المثل المفرد يبقى صحيحا بالنسبة لجميع تفاعلات الطاقة في الكون في اي وقت كان . وتكون النتيجة الاجمالية لهذه التفاعلات هبوطا عاما في مستوى الطاقة الكونية الصالحة للاستعمال .

حركية . لنعد الى المثل المستعمل سابقا حيث وجدنا ان للغاز طاقة حركية متناسبة مع درجة حرارته المطلقة (درجة حرارته فوق الصفر المطلق) : فاذا قام هذا الغاز بتسخين جسم . تكتسب جزيئات هذا الجسم طاقة حركية . وينخذ انتقال الطاقة الحركية هذا شكل انسياب حراري من الغاز الساخن الى الجسم البارد فيسخن . بعض الامثلة على ما نسميه « الطاقة



(٨) - يحول المحرك الكهربائي الطاقة الكهربائية الى طاقة ميكانيكية او حركية . النوع الدوراني منها هو الاكثر شيوعا . وفيه يدور دوار (روتور) داخل ساكن ثابت (ستاتور) .

حرارة تستعمل لتسخين الماء في مراحل للحصول على بخار . الغنفات البخارية . ثم الى هذه الطاقة الحرارية تحول طاقة كهربائية في المولدات .

عِلم توازن القوى

يؤمنون بوجود سبب لهذه الحركة . الأسم العلمي للسبب من هذا النوع هو « القوة » . وهي أي شيء يكون سبباً لبدء تحريك جسم عندما يكون ساكناً او يسبب عكس ذلك . القوة ضرورية ايضاً لتغيير حالة حركة موجودة . اي لتغيير اتجاهها او لتعديل سرعتها . عندما يبدأ جسم بالتحرك . يستمر متحركاً بدون توقف أو تغيير في اتجاهه حتى يتأثر بقوة أخرى . أصبحت اليوم هذه الفكرة

إذا تحرك جسم فجأة بدون سبب ظاهر (مثلاً : تحرك غير منتظر لطاولة في وسط غرفة) . يخلق ذلك ذعراً عند المشاهد بدون شك . من المرجح ان اكثر الناس قد يظنون ان هنالك حيلة وراء هذا الحدث . لانهم

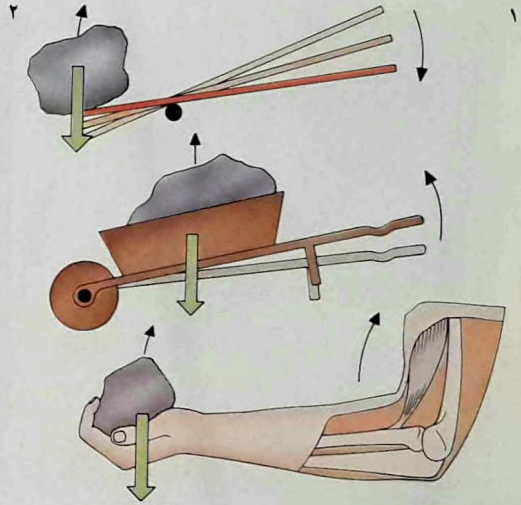
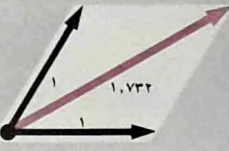
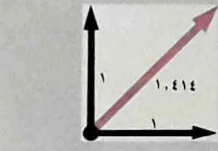
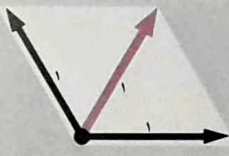

(١) - يستعمل مبدأ الارتكاز . عندما يرفع ثقل بواسطة الساعد ويكون المرفق نقطة الارتكاز . اذا بقيت الرافعة والثقل بدون تغيير في واقعة بين الثقلين ، عربة اليد مثل مألوف على النوع الثاني للرافعات . وفيها يقع الثقل بين نقطة الارتكاز والقوة ، أخيراً يستعمل النوع الثالث من الرافعات . الذي تقع فيه القوة بين الثقل ونقطة

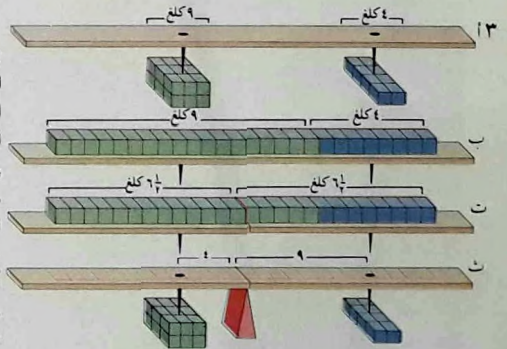

(٢) - عندما تصوب

بالمحيط الغازي أو السائل الذي يتحرك فيه .

حالات التوازن

عندما تؤثر قوى عدة في أن واحد على جسم واحد . تحاول كل منها تحريكه على خط متجه باتجاهها وبسرعة تتوقف على مقدار قوتها . إذا لم يتحرك الجسم نتيجة لتأثير جميع هذه القوى . يقال انه في حالة توازن (٧) .

شبه بدهية . بعد ان نادى بها اصلاً وعممها اسحق نيوتن في أواخر القرن السابع عشر . وهي اجمالاً معروفة في الفيزياء بقانون نيوتن الأول للحركة .

في كثير من الحالات . يكون السبب لتوقف حركة موجودة أو تغييرها قوة الاحتكاك . هذه القوة تعمل باتجاه معاكس لاتجاه حركة الجسم . وهي تنتج عن احتكاك الجسم المتحرك بالسطح الذي يتحرك عليه او

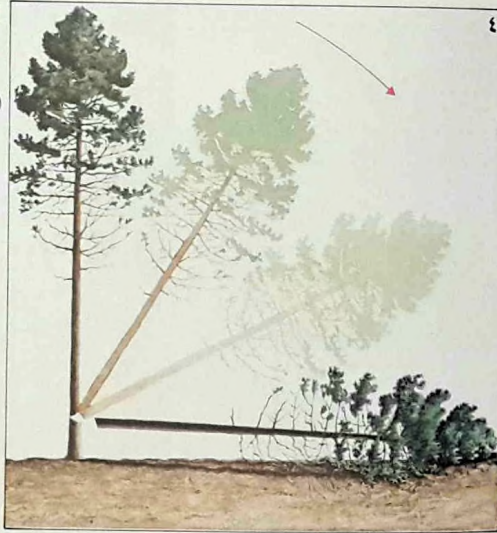
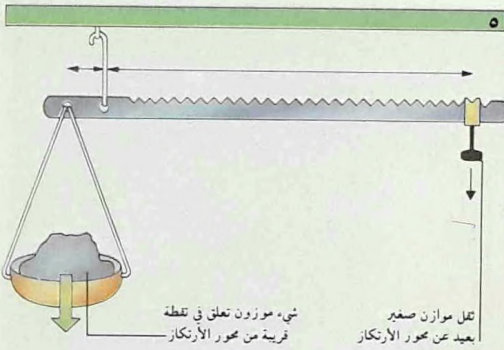

(٥) - الميزان القباني هو الميزان الذي غالباً ما يستعمله القصابون لوزن الذبيحة التي تثقل على الموازين العادية . يزاح الثقل المنزلق الصغير على طول ذراع الميزان الطويلة حتى تقوم أفقياً . يكون الثقل المنزلق أقل وزناً من الحمل الثقيل . لأنه يكون أكثر بعداً منه عن نقطة الارتكاز . المبدأ المستعمل هنا هو الذي نجده في الرافعات من النوع الأول (مثل استعمال الارجوحة) . اول استعمال معروف لهذا الميزان حصل عام ٢١٥ ق م .

لمقاربهما (ث) . هكذا يصبح حاصل ضرب الثقل ببعده عن نقطة الارتكاز واحداً على الجهتين . فالعزم متساوية في المقدار ومتعاكسة في الاتجاه .

(٤) - تبقى الشجرة بحالة توازن (لأن مركز الثقل فيها يشد بها الى اسفل باتجاه خط مستقيم يمر بقاعدتها) حتى يدق بجذعها اسفل فيقلعه . فيختل توازنها من جراء العزم الذي يولده ثقلها والذي يقلبها دون أن يوازنها عزم آخر معاكس .

توازن الرافعة (التي نفترضها بدون ثقل) (أ) ينجزته كل ثقل الى اقل صغرة متساوية ويتوزعها على طول الرافعة (ب) وبأبقاء مركز ثقل كل ثقل حيث كان . تتوازن الرافعة اذ ذاك في مركز ثقل الخط بكامله . أي في منتصف خط الانتقال المتساوية (ت) . وعلى بعد من الثقلين بمسافة معاكسة

توازن على جسم باتجاهين مختلفين . يعادل اثرهما المتوازن قوة واحدة تسمى « القوة المحصلة » . التي يمكن بناؤها رياضياً كقطر لمتوازي الاضلاع تكون اضلاعه متوازية للقوتين واطواله متناسبة مع مقاديرهما . وهذا تطبيق للرسوم البيانية للمتجهات . (٢) - يمكن معرفة نقطة

الشخص الجالس ساكناً على كرسي . فقوة
 رجل الكرسي الصلبة . المتجهة الى اعلى
 والشادة بالشخص الى فوق . توازن قوة
 الجاذبية الأرضية المتجهة الى تحت والمحاولة
 جذب الشخص الى الارض من خلال
 الكرسي . مثل آخر هو مثل الشجرة المنتصبة
 عمودياً على الارض . فقوة الجاذبية الارضية .
 التي تشدها الى تحت . والمعروفة بثقل
 الشجرة . توازنها القوة التي تستمدتها الجذور

في حالة التوازن . يكون مقدار مفعول اية
 من القوى واتجاهها متوازناً مع التأثير الكلي
 للقوى الأخرى . لذلك لا تنتج اية حركة .
 إن دراسة القوى التي تؤثر على الاجسام
 الساكنة . اي الاجسام التي هي في حالة
 توازن . تسمى علم توازن القوى او الستاتيكا .
 وهي عكس الديناميكا التي تهتم بدراسة
 القوى المؤثرة على الاجسام المتحركة . من
 الامثال المألوفة على جسم في حالة توازن .

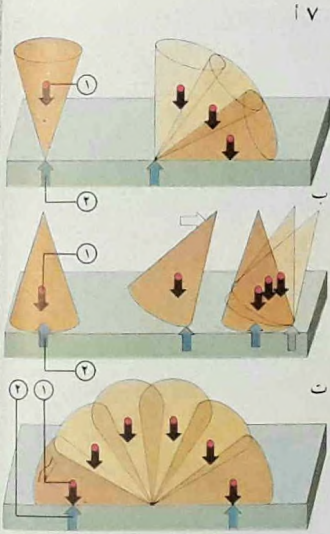

٨ (٧) - اذا أميل قليلاً
 مخروط مقلوب على رأسه
 (أ) يولد ثقله عزمًا يكثُل
 دوران المخروط حول نقطة
 تلاسه مع الأرض . وهذا وضع
 توازن غير مستقر . لكن اذا
 كان المخروط واقفاً على
 قاعدته (ب) . فان إمالاته
 تحدث عزمًا يرجعه الى وضعه
 الأصلي . وهذا توازن مستقر .
 على نطاق واسع .

(٦) - تحدث قوة حيوان
 مربوط الى ذراع مطحنة عزمًا
 (أو تأثيراً دورانياً) . بالنسبة
 للمحور المركزي . يدبر
 المطحنة ويطنح الذرة . تكون
 القوة اللازمة لتحريك هذه
 الآلة أقل اذا شدها الحيوان
 بحلها الأبعد عن المركز .
 لكن عليه عند ذلك ان يجتاز
 مسافات أكبر .

يمكنها التأثير على الاجسام محاولة ادارتها حول نقطة مركزية . لهذه القوى فعالية تتوقف على بعدها عن النقطة المركزية . ان المفعول الناجم عن ضرب مقدار القوة المبذولة بالبعد العمودي عن نقطة الدوران (محور الدوران) يسمّى عزم القوة .

طبعاً يمكن لقوى عدّة التأثير معاً على جسم في آن واحد . وفي أكثر من نقطة واحدة ضمن حدوده . في هذه الحالة . يكون لكل قوة عزم بالنسبة لمحورها الخاص . ويكون بإمكان الجسم البقاء في حالة توازن . اذا لم تحدث هذه العزوم تأثيراً جماعياً دورانياً . بتعبير آخر . لن تحدث حركة اذا تساوى مقدار العزوم التي تحاول ادارة الجسم باتجاه عقارب الساعة مع مقدار تلك التي تحاول ادارته في الاتجاه المعاكس . النتيجة العامة هي : لكي يكون جسم في حالة توازن . عليه ان يخضع معاً وفي آن واحد للمبدئين التاليين : مبدأ التوازن المذكور سابقاً . أي توازن القوى في المقدار والاتجاه . ومبدأ العزوم .

كيف تعمل المزدوجات

يهتم علم توازن القوى ايضاً بدراسة نظام المزدوجات (٨) . المزدوجة هي كناية عن قوتين متعادلتين في المقدار (٥) . تحاولان ادارة جسم على نفسه باتجاه واحد وذلك بشده من نقطتين مختلفتين . تحدث المزدوجة في الجسم دورانياً فقط ولا تحدث اية حركة مستقيمة . تحقيق حالة توازن يتطلب مزدوجة أخرى معادلة للاولى في العزم ومعاكسة لها في الاتجاه .

من الأرض . وهي قوة النمو المتجهة الى فوق . نتيجة لحالة التوازن هذه . فلا الشخص ولا الشجرة يتحركان الى فوق او الى تحت . الا اذا تدخلت قوة خارجية أخرى .

العزوم والرافعات

حتى الآن . لم نأخذ بعين الاعتبار سوى القوى التي تحاول تحريك الاجسام على خط مستقيم . غير ان هناك قوى عدّة أخرى



(٨) - يساوي عزم المزدوجة حاصل ضرب احدى القوتين بالمسافة بينهما . هذه اليد تشد بقوة واحدة على طرفي مقبض الحنفية . محدثة دورانياً حول المحور المركزي لإغلاقه أو فتحه . تحاول كلتا القوتين إدارة المفتاح باتجاه واحد وتكوّنان معاً مزدوجة . كلما كبر مقبض الحنفية كبرت المزدوجة .

(٩) - يطبق مبدأ العزوم على معظم النشاطات في ملاعب الاطفال . تمثل الارجوحة بوضوح الرافعة . كما يظهر في الصورة . بالإضافة الى ذلك . تستعمل المظلة والارجوحة الدورانية وغيرها من ادوات اللعب عزم القوة حول محاورها او نقاط ارتكازها لاحداث الحركة .

التجارب والتناظر

التأثير من بعيد . ثمة قوى أساسية في الطبيعة من هذا النوع ، أهمها القوة التجاذبية والقوة المغنطيسية والقوة الكهربائية . أما القوى الأساسية الأخرى ، فهي تؤثر ضمن حدود نواة الذرة وعلى مدى قصير فقط .

أكثر القوى الطبيعية غموضا هي تلك التي تؤثر في الأجسام من مسافات شاسعة . عابرة حتى الفضاء الفارغ بدون أي وسيط مادي بين الجسم الذي تنطلق منه والجسم الذي تؤثر فيه . تسمى هذه الظاهرة « ظاهرة

قانون التربيع العكسي

تخضع القوى الثلاث التي تؤثر من بعيد لقانون واحد يقول ان القوة تتوقف على

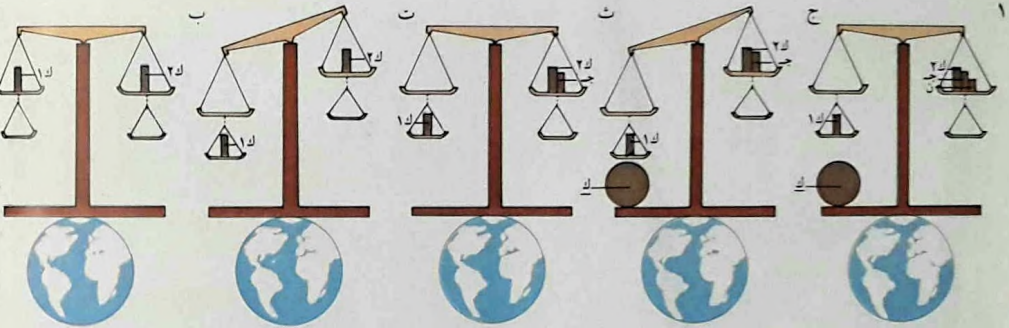

(١) - يمكن قياس كتلة الأرض ق بواسطة ميزان طويل له كفتان من كل جهة . في البدء تتوازن ك و ك (أ) . لكن عندما تنقل ك إلى الكفة السفلى ، يزداد ثقلها . لأنها تصبح أكثر قربا من الأرض (ب) . تستعمل الكتلة ج لإعادة التوازن (ت) . بعدئذ توضع الكتلة الكبرى ك تحت ك لزيادة وزن ك بفضل التجاذب المتأقلى (ث) . يعاد التوازن (ت) بالثقل ن . اذا كان ش شعاع الأرض ، تكون ط هي المسافة بين ك و ك ، عندئذ يعطى قانون نيوتن :

$$\frac{ك \times ك}{ش^2} = \frac{ك \times ك}{ط^2}$$

(٢) - قام هنري كفنديش سنة ١٧٩٨ بتحديد كتلة الأرض باستعمال ميزان التوائي ذي ليفة من الكوارتز . وضع كرتين من الرصاص بحيث تجذبان كرتين اصغر منهما حجما . ثم قام بحساب قوة التجاذب استنادا إلى مقدار انحراف ذراعي الميزان . ولمعرفة كتلة الأرض ، قام كفنديش بمقارنة هذه القوة مع قوة جذب الأرض للكرات (أي مع ثقلها) .

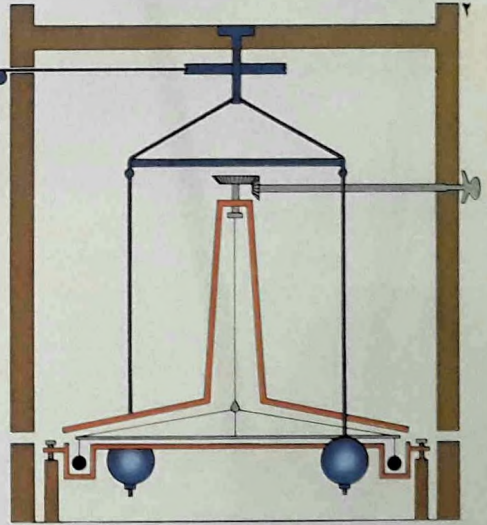

الارض . فقانون الجاذبية الذي وضعه (١)
نيوتن يقول : « قوة التجاذب بين جسمين
تناسب طردا مع حاصل ضرب كتلتيهما .
وعكسا مع مربع المسافة بينهما » . وتجدر
الملاحظة بأن هذه القوة متبادلة : فهناك قوتان
متساويتان في المقدار ومتعاكستان في الإتجاه
تؤثران في الجسمين .
بعد ذلك بحوالى ١٠٠ سنة . اي عام
١٧٨٩ . استعان هنري كفنديش (١٧٣١ -

الجسم الذي تنطلق منه والجسم الذي تؤثر فيه
والمسافة الفاصلة بين الجسمين . وهو ما يسمى
بقانون التربيع العكسي (٦) . فاذا ضعفت
المسافة بين الجسمين مثلا . فإن قوة تفاعلها
تنخفض الى الربع (التربيع العكسي) .
كان اسحق نيوتن (١٦٤٢ - ١٧٢٧) اول
من لاحظ ان هذا القانون هو المهيمن على
القوة التجاذبية . وذلك عندما كان يقوم
بحساب سرعة القمر على مساره حول

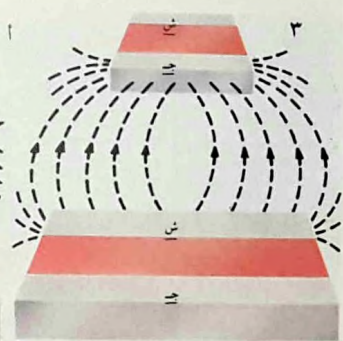
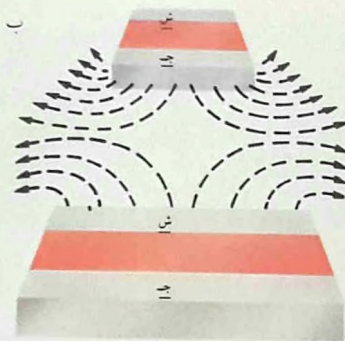
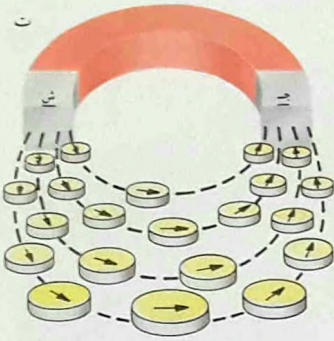

صغيرة باتجاه خطوط القوة
ويشير قطبها الشمالي الى
اتجاه المجال (ت) .
(٤) - يتولد المجال
المغناطيسي للارض عن
ظواهر تحدث تحت
قشرتها . وذلك كما لو كان قد
نجم عن قضيب مغناطيسي
ضخم يقع قطبه الجنوبي
بالقرب من القطب الشمالي
الجغرافي الموجود في احد
طرفي محور دوران الارض
(أ) . تهتز ابرة البوصلة
المغناطيسية (ب) للسفينة
حتى يقف طرفاها على خط
يقع على خط قوة المجال
المغناطيسي الارضي . مشيران
الى الشمال والجنوب .

برادة الحديد على ورقة
موضوعة فوق قطعتين
مغناطيسيتين . نراها تنتشر
بخطوط قوة سالبة (أ) او
موجبة (ب) . بطريقة
ماثلة . تنجّه ابرة بوصلة
(٣) - لكل مادة مغناطيسية
مجال قوة يحيط بها . تدل
خطوط القوة المنتشرة فيه
(الرسم) على الطريق التي
تتحرك عليها وحدة قطب
مغناطيسي شمالي . اذا رشنا

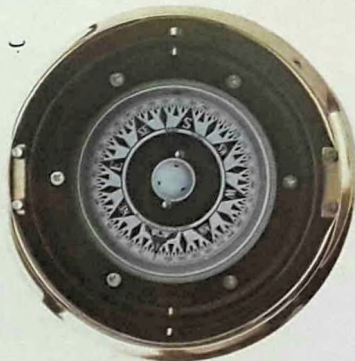

٢٠٠٠٠ . اما الطرائق الحديثة . فقد وصلت
بهذه الدقة الى ١ من الف مليون .
حجم الحيز الذي تفعل فيه القوة المنطلقة
من جسم يدعى « مجال القوة » . وتدعى
« خطوط القوة » الاتجاهات التي يمكن
للحركة ان تتبعها .

القوى التجاذبية والقوى المغناطيسية

لكل جسم ذي كتلة . مهما صغرت .

توازن التجاذبية منها تجعل
المادة متماسكة . والتنافرية
تمنع الذرات من الانهيار
بعضها فوق البعض الآخر .
نجد في السوائل ايرز نتائج
قوى التماسك هذه . فكل ذرة
في قلب السائل تتأثر بقوى
متساوية ومتقابلة تأتيها من
جميع الاتجاهات . فتبقى
متوازنة . اما الذرات الموجودة
على سطح السائل . فهناك
قوة تجذبها الى قلب السائل .
النتيجة هي ان سطح السائل
يظهر وكأنه مغطى بجلد
مطاطي غير مرئي . هذا
التوتر السطحي تستعمله بعض
الحشرات . كخنفساء الماء .
وبرقانة البرغش . للمحافظة
على طفوها على سطح بركة .

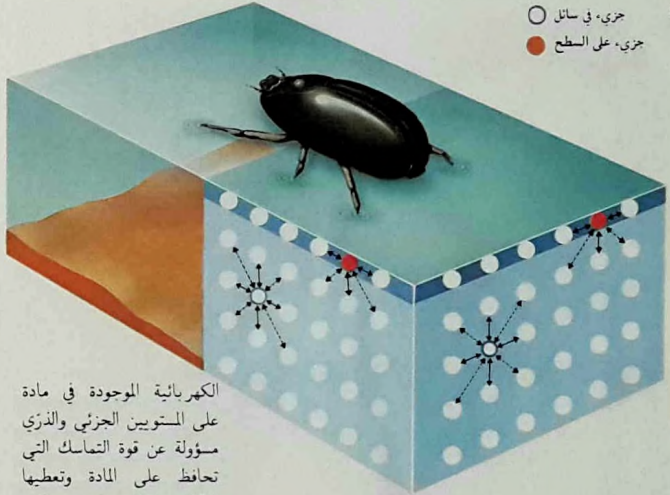

الكهربائية الموجودة في مادة
على المستويين الجزيئي والذري
مسؤولة عن قوة التماسك التي
تحافظ على المادة وتعطيها
شكلا وقوة . توجد قوى
التجاذب والتنافر هذه في حالة

(١٨١٠) بنظرية التجاذب هذه لاعطاء اول
تقدير لكتلة الارض (٢) . هذا العالم هو
ايضا الذي قام عام ١٧٨٥ بأحد افضل
الاجتهادات للتحقق من صلاح استعمال قانون
التربيع العكسي لوصف القوة بين الشحنات
الكهربائية الساكنة . وهذا ما اثبته مجددا
جيمس كليرك ماكسويل (١٨٣١ - ١٨٧٩)
عام ١٨٧٠ . الذي برهن ان قانون التريبع
العكسي هو صحيح بدقة تصل الى ١ من

○ جزي . في سائل
● جزي . على السطح

(٥) - تعتبر القوى

الجمين . و $\frac{1}{r^2}$ هي كمية
ثابتة تختلف قيمتها بالنسبة
لكل من القوى الثلاث . القوة
التجاذبية هي ضعيفة الى حد
كبير بالمقارنة مع
القوتين الأخرين . فقوة
تجاذب إلكترونين هي 10^{-10}
مرة اضعف من قوة التنافر
الكهربائية بينهما . لذلك لا
نشعر بوجود القوة التجاذبية

(٦) - يهيمن قانون التريبع
العكسي على القوتين
التجاذبيتين الكهربائيتين
والمغناطيسية . تمثل k و k'
كتلتي الجسمين بالنسبة للقوة
التجاذبية . وقيمتي شحنتيهما
بالنسبة للقوة الكهربائية .
وقوتَي قطبيهما بالنسبة للقوة
المغناطيسية . في جميع الحالات
تمثل r المسافة بين

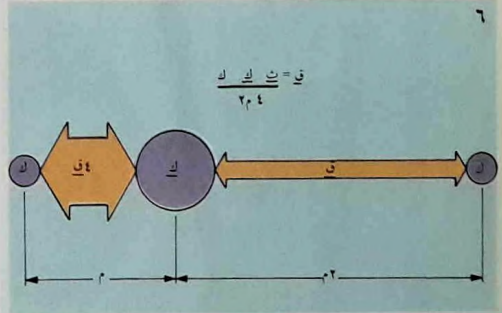

الاحيان . تتوازن هذه القوة مع قوة مساوية لها . لكن باتجاه معاكس . فتتحقق حالة اسمها حالة اللائقل . هذا ما تحدثه . في اغلب الاحيان . القوة المركزية الطاردة الناجمة عن دوران قمر اصطناعي في مساره .

القوة المغنطيسية (٣) مألوفة في عمل البوصلة العادية . هذه القوة . وهي تؤثر ايضا من مسافات بعيدة . قد تكون جاذبة او صادة . وهذا ما يمكن التأكد منه بواسطة قضيين مغنطيسيين بسيطين . يتم التفريق بين طرفي المغنطيس او « قطبيه » بتسمية الواحد القطب الشمالي والثاني القطب الجنوبي . لا يمكن لقطبين شماليين ان يبقيا متلامسين . وهذا ما يصح ايضا على القطبين الجنوبيين . اذ لا يمكن التلامس الا لقطبين احدهما شمالي والآخر جنوبي . يمكن تلخيص هذا الاثر الاساسي بالقاعدة : « الاقطاب المتماثلة تتنافر والاقطاب المختلفة تتجاذب » (٤) .

يمكن للقوة الكهربائية (٥) ان تكون هي ايضا جاذبة او صادة . لأن مصدرها . وهو الشحنة الكهربائية . قد يكون موجبا او سالبا .

ما هي الشحنة الكهربائية ؟

كل شحنة كهربائية هي في الحقيقة مضاعف شحنة بدائية واحدة . هي شحنة الإلكترون التي لا يمكن اختزالها . هذا ما لاحظته اولاً ثم قام بقياسه الفيزيائي الامريكى روبرت ملىكان (١٨٦٨ - ١٩٥٣) . الا ان الطبيعة المزدوجة للشحنة الكهربائية كانت معروفة منذ ايام الاغريق .

مجال قوة تجاذبي . هذه القوة تكون دائما موجبة . لأنه لا يمكن لجسم ان تكون كتلته سالبة . وهذا ما يدل على ان قوة تأثير الارض هي دائما قوة جذب (القوة ذات القيمة السالبة هي قوة تنافر لا تجاذب) . القوة التجاذبية هي التي تعطي جميع الاجسام ثقلا . وذلك لأنها تشد بتلك الاجسام نحو مركز الارض (٧) . وهي التي تحفظ السيارات في مسارها حول الشمس . في بعض



الا عند وجود كتل كبيرة كالارض) . وهكذا فإن صيغة معادلة قانون التربيع العكسي تختلف في القوى الثلاث حسب اختلاف قيمة θ بالنسبة لكل منها .

(٧) - تحتاج « الجبال الروسية » الى قدرة لرفع العربة الى قمة اعلى منحدر . بالرغم من قوة الجاذبية الارضية . عندما تبلغ العربة القمة . تتجعد فيها طاقة كامنة تتحول الى طاقة حركية عندما تنطلق العربة على المنحدر . بموجب قانون ثبات الطاقة . تكون الطاقة الحركية للعربة في ادنى المنحدر معادلة لطاقتها الكامنة عندما كانت في القمة . فيكون بإمكان العربة اذن ان تبلغ مبدئيا العلو ذاته بدون تدخل قدرة خارجية .

السرعة والتسارع

(١٧٢٧) . ولاسيما قوانينه الأساسية الثلاثة للحركة . هي التي اعطت هذا الفرع اساسا علميا متيناً .

مبادئ الحركة

يلخص قانون نيوتن الاول للحركة (١) مبدأ القصور الذاتي . وهو نزعة الجسم المتحرك الى الاستمرار في التحرك ونزعة الجسم الساكن الى البقاء ساكناً . صيغته هي : « يبقى الجسم

تتحرك كل من السيارات والصواريخ والأجسام الساقطة وكرات القدم بفعل القوى . يسمى الديناميكا ذلك الفرع من الفيزياء الذي يعنى بالحركة والقوى التي تحدثها او تؤثر فيها . ان اعمال اسحق نيوتن (١٦٤٢ -

الى الوراء (١) . مع انه . عندما يتحرك بالطراد . يبدو وكأنه ساكن (٢) . وعندما يوقف يقاوم تخفيف السرعة ويميل الى متابعة تحركه (٣) . القانون الثاني يشرح كيف ان التسارع او التباطؤ يتناسبان طردياً مع القوة التي تحدثهما (ب) . فالكرة التي تسقط على مادة ليينة (٤) تغوص فيها اكثر مما تغوص في مادة صلبة (٥) . لأن قوة التباطؤ في المادة اللينة تكون اصغر . يقول القانون الثالث بوجود ردة فعل مساوية قوتها لقوة الفعل في المقدار ومعاكسة لها في الاتجاه (ت) . فالبنديقية ترتد الى الوراء عندما تطلق منها النار (٦) . مع ان سرعة الرصاصة هي اكبر بكثير . والطاقات المتتالية تحدث تراجعات متتالية (٧) . ينفث الصاروخ الغاز فيتحرك الى الامام (٨) بسبب ردة الفعل .

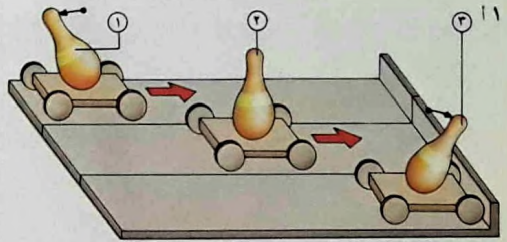

(١) - يحدد قانون نيوتن (أ) . فالجسم يقاوم القوة الاول مفعل القصور الذاتي المحاولة تحريكه . بانقلابه

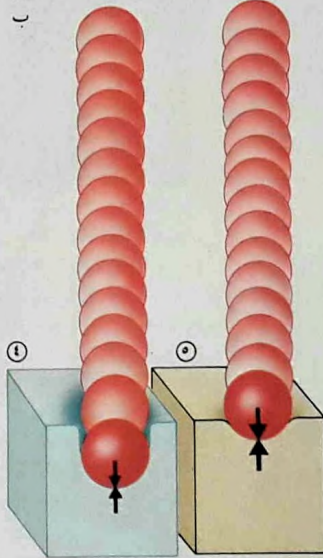
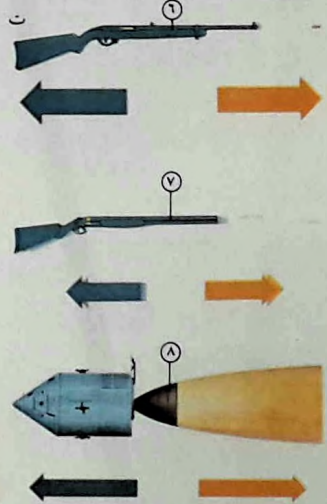

(٢) - لا بد لكرتين مختلفتي الكتلة . تسيران في الاتجاه الواحد . ان تصطدما عندما تفوق سرعة الكرة الكبرى سرعة الكرة الثانية (أ) . تبقى كمية التحرك الكلية قبل الاصطدام وبعده (ب) بدون تغيير . تساهم كل من الكرتين في كمية التحرك الكلية قبل الاصطدام . بينما تبقى الكرة الكبرى وحدها تتحرك بعده بسرعة تفوق سرعتها قبله . ولكن بسرعة دون السرعة السابقة للكرة الصغيرة (ت) .

انه كلما ازدادت القوة المؤثرة في جسم ما . ازداد تغير سرعته . السرعة هي مجرد الحركة في اتجاه معين . ويسمى تغيرها في وقت معين تسارعا . لذلك يزداد التسارع مع ازدياد القوة المؤثرة . لكن القانون الثاني للحركة يشير ايضا الى عنصر آخر يؤثر في التسارع . اذ يقول : « التسارع . فضلا عن تناسبه طردا مع القوة . يتناسب عكسا مع كتلة الجسم المتحرك » . اما القانون الثالث . فهو يعالج

ساكنا او متحركا بسرعة ثابتة ما لم يتأثر بقوة ما . فعندما تأخذ سيارة بالتحرك . تستمر في الحركة مع ركبائها حتى تتأثر بقوة . كالقوة الكابحة مثلا . واذا اصطدمت مقدمتها بشيء ما . قد تتوقف . الا ان القصور الذاتي قد يقذف ركبائها من مقاعدهم الى الامام . وقد يُقذفون على زجاج السيارة . الا اذا ابقاهم حزام الامان في مكانهم . اذ انه يفعل بمثابة قوة ضابطة . ينتج عن هذا القانون

تزيد طاقتها الحركية بمقدار مماثل وتفقد قسما من الطاقة بسبب الاحتكاك . لذلك اذا تدحرجت الكرة على مُستوٍ افقي . فأنها تتوقف في النهاية . واذا أترجحت الكرة وهي معلقة في طرف خيط (ت) . فأن الطاقة الحركية تتحول مجددا الى طاقة كامنة أثناء الحركة الصاعدة .

(٥) - « القذافة البخارية » التي تعمل بضغط الغاز في المكابس . تعود فعاليتها الى تخزين كمية كبيرة من الطاقة الكامنة وتحولها عندما تتحرر الى طاقة حركية . على هذا الاساس يمكن زيادة سرعة الطائرات الضخمة .

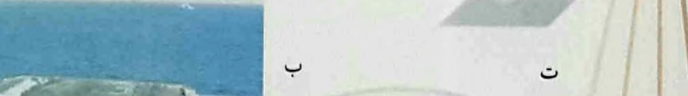

ترتبط قوانين نيوتن للحركة أيضا بمفاهيم عدة اخرى . فالقانون الثاني يبين كيف يخضع التسارع (ت) للكتلة (ك) وللقوة المبذولة (ق) وفاقا للمعادلة : $ق = ك \cdot ت$. يمكن استعمال هذه العلاقة لحساب ثقل الاجسام . لأن الثقل هو القوة التي تشد بالجسم الى مركز الارض . هذه القوة تساوي حاصل ضرب الكتلة بتسارع الجسم الساقط على سطح الارض (وهو التسارع الناجم عن

كيفية تأثير القوى بعضها في بعضها الآخر . فاذا وضع جسم على طاولة . تبذل الطاولة قوة متجهة الى فوق يساوي مقدارها مقدار قوة ثقل الجسم المتجهة الى تحت . يأتي القانون الثالث فيعتم هذا بقوله : « مقابل كل قوة مؤثرة . هنالك ردة فعل مساوية لها في المقدار ومعاكسة لها في الاتجاه » . فاذا رُبط ميزانان نابضان احدهما بالآخر وشدًا باتجاهين متعاكسين . فانهما سيخلان القوة ذاتها .



(٤) - تصادم

السيارات في قافلة . عندما تتوقف سيارة منها او سيارتان . فتصطدم السيارات الاخرى التي لا تتمكن من التوقف في الوقت المناسب بالسيارات المتوقفة امامها وتنقل اليها كمية تحركها الى الامام . فتندفع هذه السيارات وتصطدم بالتي امامها .

ساخنة بدون وجود مصدر ظاهر للحرارة باستثناء الاحتكاك . فادرك ان الطاقة الميكانيكية اللازمة لإدارة الماسورة ضد قوة الاحتكاك

(٦) - لاحظ الكونت رمقورد (١٧٥٢ - ١٨١٤) . اثناء عملية تجويف مواشير المدفع . ان المواشير والآلة الشابة والشطايا المعدنية تصبح

يتطلب قانون ثبات الطاقة ان تتحول طاقة السيارة الحركية الى الحرارة المتبددة والى الطاقة التي تكتسبها السيارات المتوقفة .

ضرب الكتلة بالسرعة . يسمّى حاصل الضرب هذا كمية التحرك . يمكن اعتبار هذه الكمية بمثابة الحركة التي تزداد بازدياد كتلة الجسم . بالنسبة الى سرعة معينة . في الواقع تدل كمية التحرك على المجهود اللازم لتحريك جسم او لإيقاف حركته او تغيير اتجاهها . فمثلا . اذا وضعت قمرميدة برفق على رجل شخص . فهي لا تؤذيها . بينما الألم الذي يشعر به . اذا سقطت تلك القمرميدة ذاتها على رجله من ارتفاع متر واحد . يكون خبير شاهد على مفعول كمية التحرك .

لعل اهم الاسباب لحساب كمية التحرك هو انها تبقى ثابتة خلال احدث تتغير فيها الحركة . كما في اصطدام مفاجيء او في انفجار مثلا .. هذا يعني ان كمية التحرك الكلية قبل وقوع الحدث وبعده تظل ثابتة تماما (٢) . يمكن لكمية التحرك ان تنقص بعد الحدث بفعل الاحتكاك .

نوعان من الطاقة

هناك نوعان من الطاقة اساسيان لدراسة الديناميكا : الطاقة الحركية . وتملكها الاجسام المتحركة . والطاقة الكامنة . وتملكها الاجسام الساكنة التي يمكنها القيام بشغل بفضل موقعها (٣) . فمدقّ الركاكز يخترن طاقة عندما يُرفع ضد قوة الجاذبية الارضية . ثم يطلق الطاقة المخترنة عندما يهبط . في الواقع . تتحول الطاقة الكامنة الى طاقة حركية عندما تسقط المطرقة . والطاقة الحركية هي التي تقوم بغرز الركيزة في الارض .

الجاذبية الارضية) . لذلك . فالكتلة والثقّل كميّتان مختلفتان تماما . يقاس مقدارهما بوحدة مختلفة (الكيلوغرام او الباوند للكتلة والنيوتن او الباوندال للثقل) .

تعريف كمية التحرك

بما ان التسارع هو نسبة تغير السرعة . فمعادلة القانون الثاني تدل ايضا على انه يمكن اعتبار القوة بمثابة نسبة تغير حاصل



هذه تتحول الى طاقة حرارية .

(٨) - يتراجع المدفع الثقيل عندما يطلق النار . بينما تدفع قوة ردة الفعل القذيفة الى الامام . يقول قانون ثبات كمية التحرك ان كمية التحرك تكون معدومة قبل اطلاق النار وبعده . وان القذيفة تكسب سرعة الى الامام لتكونا اخف من المدفع . تتحول الطاقة الكيميائية الكامنة في الوقود الدفعي الى طاقة حركية لكل من المدفع والقذيفة .

(٧) - اظهرت تجربة غاليليو الاسطورية . عندما رمى بكرة مدفع وبحصاة معا من اعلى برج بيزا . ان الاجسام المختلفة الكتل تسقط الى الارض في وقت واحد . فأتضح بذلك ان التسارع الناجم عن الجاذبية الارضية هو واحد لجميع الاجسام .

الحركات الدائرية والاهتزازية

وأجها . فإذا تغير أحدهما . تغيرت السرعة .

الحركة الدائرية

يُسمى معدل تغير السرعة تسارعا . فإذا
غير جسم اتجاهه . وان كان يسير بسرعة
ثابتة . فإنه يتعرض لتسارع . كذلك عندما
يُربط حجر بطرف خيط ويدار بشكل
دائرة بسرعة ثابتة . فإنه يخضع لتسارع
متواصل . لأن اتجاهه يتغير باستمرار . وإذا

إذا ضغط سائق على دواسة مسارح
سيارته . تسرع السيارة . أي أنها . بالتعبير
العلمي . تغير من سرعتها . كذلك عندما
يسير بسرعة ثابتة في منعطف . فالسرعة
تتغير أيضا . ذلك لأن للسرعة مقدارا

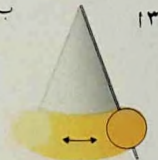
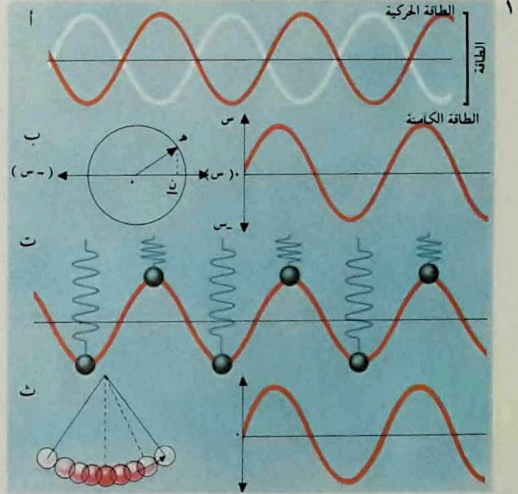
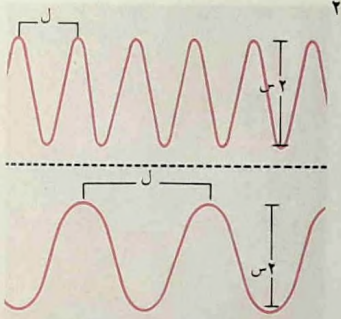

- (١) - في كل حركة دورية تبادل مستمر بين الطاقة الكامنة والطاقة الحركية . كما يظهر ذلك في الرسم البياني (أ) . الحركة التوافقية البسيطة هي نوع من الحركات الدورية يتميز بشكل الموجة الجيبية المنحني (ب) . حركة النقطة ن على قطر الدائرة الذي تدور حوله النقطة ه هي خير مثل على الحركة التوافقية البسيطة . الكتلة
- (٢) - ان سرعة (ع) تحرك موجة الى الامام لها تردد (د) ويعطى طول موجتها (ل) بالصيغة $v = \lambda \cdot f$. قد يكون لموجتين سعة (س) واحدة . حتى لو اختلف طول موجتهما .
- (٣) - يستعمل الزمن الدوري الثابت . الذي يستغرقه تراوح البندول . لضبط الساعات ولاسيما الموضوعة منها في صناديق (ب) . يمكن ملاءمة مضبط الانفلات بدقة باختيار بندول (أ) يكون طوله مناسباً . يمكن حساب الزمن الدوري من المعادلة : $T = 2\pi \sqrt{\frac{l}{g}}$. حيث ن تمثل الزمن و ط طول البندول . و ج التسارع

انقطع الخيط في آية لحظة يفلت الحجر منطلقا على خط مماسٍ للدائرة (كما يُرى في الشرارات المتطايرة من دولاب الجليخ عندما يدور) .

يجب ان تكون هناك قوّة تؤثّر على الحجر الدائر لتسبّب تسارعه . القوة هنا تأتي من التوتر في الخيط . وتحسّ اليد بهذه القوة عندما يدار الحجر . تُسمّى هذه القوة « قوة الجذب المركزي » . لأنها تعمل باتجاه مركز

الدائرة .

كذلك . بموجب قانون نيوتن الثالث للحركة . يجب وجود قوّة مساوية في المقدار ومتعاكسة في الاتجاه تؤثر على الجسم الدائر وتُسمّى القوة الطاردة المركزية . لأنها تعمل باتجاه معاكس لاتّجاه المركز .

الحركة الدورية

تتوقّف كل من القوة المركزية الجاذبة

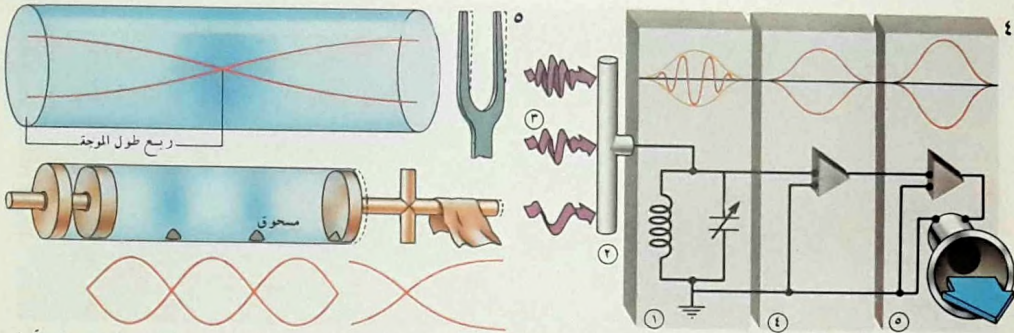

عن التغيير المستمر في اتجاه حركة القمر التابع . لو تعطلت القوة الجاذبة الى الداخل . فالقمر يندفع سريعا في الفضاء بسبب القوة الطاردة المركزية .

المركزية الجاذبة باتجاه مركز الحركة . وتبقى القمر على مساره كما انها تحدث تسارعه المركزي الجاذب . بما ان سرعة الدوران تبقى ثابتة تقريبا . فان التسارع يتأتى

(٦) - تتحرّك اقمار المشتري . كجميع الاقمار التابعة الطبيعية والاصطناعية الأخرى . بسرعات كبيرة على مسارات حول الكوكب الأم . تؤمّن قوة التجاذب بينها القوة

(٤) - يمكن « ضبط » هذه الدائرة (١) . حيث هوائي (٢) الراديو هو مصدر للتيار المتناوب . بحيث يطابق تردده الطبيعي تردد موجات الراديو (٣) التي يلتقطها الهوائي . الرنين يثير الدائرة التي تهتز فتشغل الراديو (٥) .

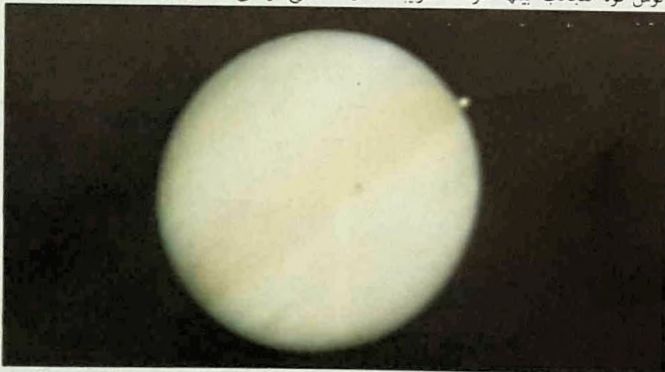

(٥) - يهتز الهواء داخل مزامر بتردد طبيعي يتوقف على طول المزامر . اذا كان للدافع الخارجي التردد ذاته . فانه يحدث رنيناً . يظهر المسحوق الموضوع في المزامر الاسفل الموجة التي تتكوّن فيه .

الجاذب .

الحركة الدائرية المنتظمة دورية . اي ان الأحداث فيها تتكرر . معيدة نفسها باستمرار وبانتظام . ويبقى الوقت اللازم لدورة كاملة للجسم ثابتا . يمكن كذلك البرهان على الصفة الدورية بملاحظة تغير بعد الجسم مع الوقت عن اي قطر ثابت للدائرة . اذا مثلنا هذه المسافات برسم بياني . فالمنحنى الناجم عن ذلك يكون شبيها بموجة جيبية المنحني

والقوة الطاردة على كتلة (ك) الجسم وسرعته (ع) اثناء الحركة الدائرية (شعاع دائرتها : ش) . يحتاج الجسم الثقيل الى قوة كبيرة لحفظه على مداره . وكذلك الامر بالنسبة لسرعات الدوران العالية . تدل الاختبارات كذلك على ان القوة المطلوبة (ق) . في مثل هذه الحالات . تتناسب عكسيا مع شعاع الحركة وان $ق = \frac{ك ع^2}{ش}$. حيث تعطي ش/ع مقدار التسارع المركزي



في غشالة منزلية وتسيب الترسب بالطرد المركزي .



(٧) - تتحرك امواج البحر بحركة تموجية مستعرضة تنقل الطاقة في اتجاه حركتها . بينما تتحرك الاجسام الطافية عموديا . صعودا ونزولا . عندما تمر بها الامواج .
(٨) - في كثير من الألعاب التي يمتطيها الاولاد في مدينة الملاهي تتوقف متعة اللاعبين على الحركة الدائرية والقوى الطاردة المركزية الناجمة عنها . كلها تستعمل اشكالا مختلفة من هذا النوع من الحركة . ابتداء بدوران الدوامة البطيء حتى

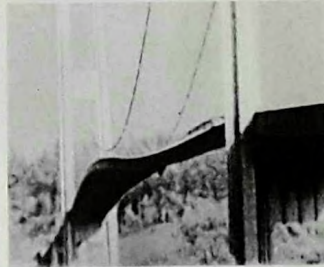

التراوح الدورية = (z) يتناسب طرديا مع الجذر التربيعي لطوله $(ط)$. يُسمى عدد الدورات التي تتم كل ثانية « تردد التراوح » ويقاس بالهرتز .

الموجات المتحركة والمستقرة

المقصود من خصائص هذه الصورة للأمواج ان تصف تغيرات سعة الموجات المستوية المتحركة عبر البحر والموجات الدائرية (التموجات) التي تنتشر من نقطة في بركة سقط فيها حجر . وموجات ضغط الهواء للصوت والموجات الكهرومغناطيسية في الراديو والضوء (التي تتميز بطول موجاتها) . في جميع هذه الأشكال التوافقية . تنتقل الطاقة باتجاه حركة الموجة . اما الاهتزازات التي تحدثها الموجة في الوسط المنتشرة فيه . فهي تتخذ اما اتجاه الموجة ذاته محدثة « الموجات الطولية » . كما هي الحال في موجات الصوت . او اتجاهها متعامدا مع حركة الموجة محدثة « الموجات المستعرضة » . كما هي الحال في جميع الأمثلة الأخرى . الجسم الطافي في الماء يتحرك صعودا ونزولا . عندما تمر الموجة ولا يتحرك باتجاهها . اذا ثبتت خيط على طرفيه . ثم نقر . يهتز الخيط بتردده الطبيعي الذي يتناسب عكسا مع طوله وطرديا مع $\sqrt{ك/ت}$ حيث تمثل $ت$ توتره . و $ك$ كتلته بوحدة الطول .

حالة الإهتزاز هذه تسمى « رنيننا » هناك العديد من تطبيقات الرنين المفيدة . مثل دائرة الضبط في أجهزة الإلتقاط في الراديوات (٤) والآلات الموسيقية التي ربما كانت أكثر تطبيق ترتاح له الأذن .

(١) . القوة التي تعيد الى الورا البندول المتراوح مرورا بالمركز عموديا هي ثقله . فالبندول يتبع حركة تراوحية بتسارع يتناسب مقداره مع بعد البندول عن الخط العمودي المارّ بنقطة التعليق . ويكون اتجاهه في اتجاه هذه النقطة بالذات . هذا النوع من التحرك يسمى « حركة توافقية بسيطة » . ان الوقت اللازم للبندول للقيام بدورة كاملة . اي للسير الى الامام ثم الى الورا (اي مدة

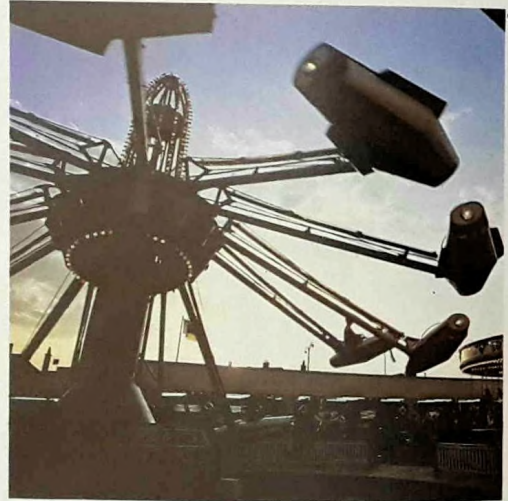

كان اشهر الجسور التي حلّ بها ذلك جسر تاكوما ناروز المعلق . في الولايات المتحدة . والظاهر في الصورة .

(٩) - يمكن للرياح الاستثنائية ان تسبب بعض التراوح حتى في المباني الكبيرة والثقيلة . اذا استمرت التراوحات . تزداد سعة الاهتزازات تدريجيا . واذا ساوى ترددها التردد الطبيعي للمبنى . فقد يحدث رنين . فيؤدي ذلك الى تهديم المبنى بشكل كارثة . حدث مثل ذلك لجسور ومبانٍ عالية كناطحات السحاب . ربما

(١٠) - تحدث الحركة الدائرية « للطائرات » قوة طاردة مركزية ترفع الطائرات عن الارض . بينما تبقى القوة المركزية الجاذبة المقلبة والمساوية لها متجمعة في توتر الأذرع .

الضغط والمنسوب

يعالج مثلًا مسائل متنوعة. كمسائل الغوص في أعماق البحار وصنع آلات قياس ارتفاع الطائرات، والطفو والغرق وتصميم المصاعد المائية وغير ذلك .

مبدأ أرخميدس

يفسر علم توازن السوائل ما يحدث لجسم عندما يغطس في مائع . السوائل والغازات هي موائع . وبإمكانها بذل قوة أو نقلها . فإذا

فرع الفيزياء الذي يهتم بالقوى والضغط التي تعمل في السوائل والغازات يسمّى علم توازن السوائل . وهو ينظر أيضاً في كيفية تأثير هذه القوى على السطوح التي تمسّها . كما يُعنى بأوجه استعمالها العملية . فهو

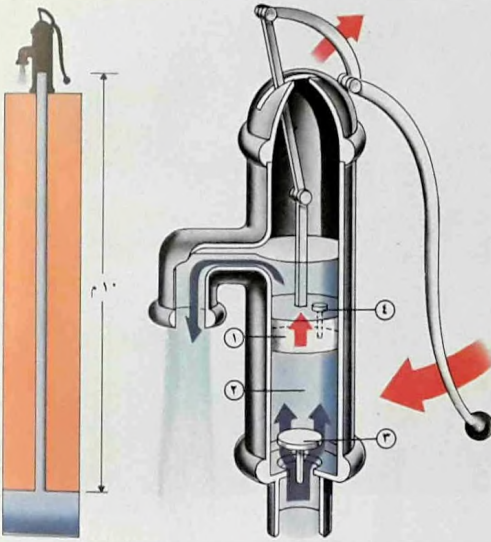

يضغط الضغط الجوي على سطح الماء خارج المضخة . فيندفع خارج المضخة . وتعاد الكرة من جديد .

(٢) - المانومتر آلة قياس ذات عمود من السائل نوّبي الشكل يستعمل لقياس الفروقات في ضغط مائع . لاحتسب أنواع المانومترات عمودان مختلفا القطر (٢٠١) . يستعمل أكبرهما كخزان (٢) . هذا



القياس المائي «الهيدرومتر» (ب) هو أحد تطبيقات مبدأ أرخميدس . وهو يستعمل لفحص حاشدات السيارات . لقياس كثافة الحامض فيها . يتم ادخال الأنبوب في حامض الحاشدة . ثم يضغط على البصيلة المطاطية لطرد الهواء . ثم تترك لامتصاص الحامض في الأنبوب . عندئذ يطفو الهيدرومتر في الحامض على عمق يتوقف على كثافة السائل .

(٢) - يدفع مكبس (١) المضخة الى فوق عند تحريك الرافعة الى تحت . هذا ما يحدث بعض الفراغ في الاسطوانة (٢) . عندما

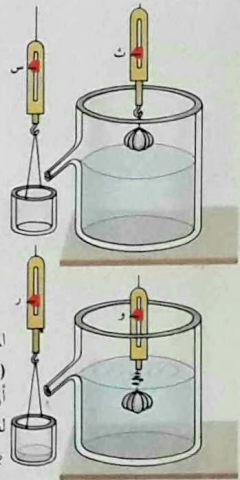

(١) - يقول مبدأ أرخميدس ان قوة الدفع على جسم مغمور في مائع تساوي ثقل المائع المزاح (أ) . الكرة المعلقة بالميزان هي اقل في الهواء منها في سائل و (ب) بمقدار يساوي ث - و) . هذا الفرق في الثقل يساوي قوة الدفع الرافع التي تضغط على الجسم في السائل . أو بتعبير آخر هذا الفرق يعادل ثقل حجم السائل المزاح اي ر - س . وهذا يساوي بدوره ث - و .

زُجَّت فُلَيْنة تحت سطح سائل ثم تُرَكَت .
 فإنها تعود فوراً وتطفو على السطح . متأثرة
 بقوة صاعدة ناجمة عن السائل تدعى الدفع
 الرافع . وهي التي تبقى الفلينة طافية على
 السطح . بالطريقة ذاتها تماماً تُحَرَك منطاداً
 في الهواء قوة دفع مماثلة . لكنها قوة ناجمة في
 هذا المثل عن غاز (الهواء) لا عن سائل .

كان العالم الاغريقي أرخميدس (٢٨٧ -

٢١٢ ق م) أول من وضع هذه الحقيقة في
 قالب كمي . بقوله : « عندما يكون جسم
 مغموراً كلياً أو جزئياً في مائع يتعرض لدفع
 عمودي رافع يعادل ثقل المائع المُزاح » .
 يمكن دائماً التوصل الى معرفة مقدار الدفع
 باستعمال مبدأ أرخميدس (١) . لأن هذا
 المقدار يظهر بمظهر نقصان في ثقل الجسم .
 لهذا السبب يتوازن تماماً ثقل الجسم الطافي
 مع مقدار الدفع الرافع .

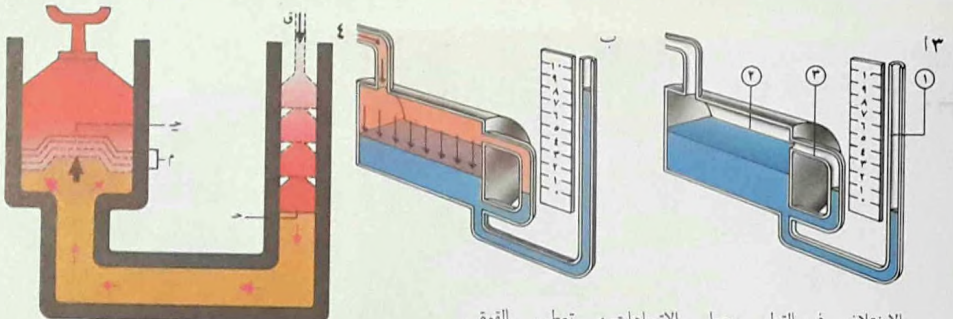

الاختلاف في القطر يجعل
 مستوى السائل في الخزان ثابتاً
 تقريباً . رغم الضغط . في حين
 انه يتغير بشكل ملحوظ في
 الانبوب الصغير . وهذا ما
 يمكن من قراءة هذه التغيرات
 بدقة . يجري ضبط التغير
 البسيط في مستوى السائل في
 الخزان بواسطة مؤشر المستوى
 (٢) . في البدء (أ) يكون
 مستوى السائل في العمودين
 واحداً . ثم يدخل الغاز
 المضغوط (ب) الى الخزان .
 فيظهر بوضوح الفرق في
 الضغط من الفرق بين
 مستويي العمودين .

الانجاهات . تعطي القوة
 الصغيرة ق العاملة على سطح
 ح ضغطاً يساوي ح / ق .
 ينقل هذا الضغط الى سطح
 أكبر ح . فيعطي قوة ق .
 بحيث نحصل على
 $ح / ق = ح / ح = ق$. تستعمل
 القوة الكبرى لرفع ائقال
 هامة . لكن هذه الانتقال لا
 ترتفع الامسافة قصيرة م .

(٥) - يستعمل ممتص
 الصدمات لتخفيف الحركات
 الارتجاجية او كبحها . ويمكن
 استعمال اجهزة كابحة عدة .
 يظهر الكبح بالزيت في (أ)
 وبالـهواء في (ب)
 وبالاحتكاك في (ت) . اكثر
 الانواع شيوعاً هو الكابح
 بالزيت (ث) الذي يستعمل
 في السيارات والشاحنات .

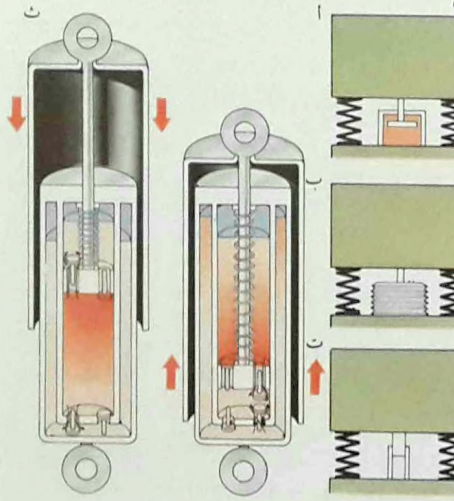

القوى الداخلية في الموائع

بالإضافة الى قدرة الموائع على بذل قوة مثل الدفع الراجع . فهي تستطيع أيضاً أحداث قوة داخلية على أي عمق كان . تنتج عن ثقل المائع الذي فوقه . يزداد هذا الضغط مع العمق في الموائع والغازات على حد سواء . لذلك فإن ضغط الماء العالي على أسفل السد يتطلب نوعاً من البناء تزداد متانته بازدياد العمق ؛ لذلك أيضاً تكون غواصة الاعماق السحيقة

ذات مقاومة قوية اذا ما قورنت بالغواصات العادنة .

تقيس أبسط انواع البارومتر ارتفاع عمود من السائل (يكون اجمالاً من الزئبق) يرفهه او يبقيه مرفوعاً للضغط الجوي . لكن هناك البارومتر المعدني الذي يحول تأثير الضغط على اسطوانة معدنية ذات جدار رقيق الى حركة آلية في إبرة تتحرك عبر صفيحة مدرجة ومرفمة . وهو يستخدم لقياس ارتفاع

كما هو مبين في الشكل ٥ . فلا بد لقوة الضغط اللازمة ان تتقدم امتاراً عدة لتحث حركة بسيطة . في الواقع يصحح هذا النقص باستخدام مضخة مهمتها نقل الضغط اللازم الى المائع .

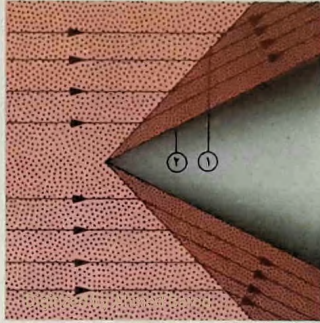

(٩) - يتم ضخ الماء الى « المدفع المائي » تحت ضغط شديد . ويدفع هذا الماء الى الخارج من خلال فوهة صغيرة القطر نسبياً . نتيجة لذلك يُدفع الماء الى الامام بقوة كبيرة وبسرعة فائقة . هذا يعني ان الماء يكتسب طاقة حركية كبيرة وقوة عظيمة يمكن استخدامها لاستئصال الضلال الصنعي الطوري نسبياً من جدار مقلع ، كما تستعمل القدرة الكبيرة لمدفع الماء لتنظيف الجدران الخارجية للبيات . في هذه الحالة . تضاف الى الماء مادة كاشطة بشكل مسحوق . لزيادة مفعول التآكل الذي للماء عندما يرتطم بالحائط المطلوب تنظيفه . فتزول الاوساخ المتراكمة .

الصدمة يتغير اتجاه الانسياب ويصبح الغاز أكثر كثافة .

(٨) - لبدأ المضعد المائي تطبيقات عديدة . ربما يكون الحرس المائي المستعمل لاصلاح السيارات في المرائب أكثرها شيوعاً . لانواع أخرى من الالات المائية تطبيقات عديدة أخرى في الصناعة والزراعة . كما في هذا المرفاع المائي الذي يستعمله عامل كهربائي لوضع اسلاك الهاتف والاسلاك الكهربائية ولصيانتها . لو كانت هذه الالات تعمل تماماً

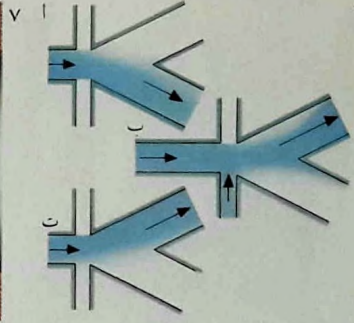

(٧) - عندما تكون سرعة غاز دون سرعة الصوت . يمكن وصف انسيابه دون ان تؤخذ بعين الاعتبار قابليته للانضغاط . لكن عندما تفوق سرعة الغاز ب ٠.٣ سرعة الصوت (ماخ ١) . ينضغط عندما يلتقي بجسم صلب . وينتج عن ذلك تغير في درجة الحرارة . فوق ماخ ١ يحدث انضغاط مفاجئ . وتتكون موجة صدمية . يظهر الرسم موجة صدمية (١) بسرعة ماخ ٤ على القدمة المحروطية (٢) لطائرة . على مقدمة

(٦) - من شأن التيار الغازي ان يلتصق بأي سطح جامد مجاور . وتسمى هذه الظاهرة « أثر كواندا » للالتصاق بالحائط . التيار الغازي الذي يستطع المرور في قناتين متشابهتين (أ) يختار واحدة منها فقط بالالتصاق بجدرانها . يمكن لتيار جانبي صغير (ب) ان يحرفه الى القناة الثانية (ت) . حيث يبقى حتى بعد زوال سبب الانحراف . هذا في علم الموائع مشابه للمفتاح الكهربائي .

الطائرات . تستعمل أيضاً قابلية ضغط الغاز لرفع عمود من السائل في المانومتر (٢) الذي يتكون اجمالاً من انبوب زجاجي بشكل U يحتوي على سائل يتحرك من طرف الى آخر بمقدار يتوقف على الفرق بين ضغطين يؤثران على الطرفين . نجد المبدأ ذاته مطبقاً في المضخة العادية التي ترفع الماء من بئر . فهي « تسحب » عموداً من الماء يدفع به من تحته الى فوق الضغط الجوي الذي يعمل على

سطح مصدر الماء . قد يبلغ ارتفاع هذا العمود نظرياً ١٠,٣٦ م . الا ان المضخة من هذا النوع (٢) لا يمكنها في الواقع رفع الماء الى أكثر من ٨,٥ م .

يمكن استعمال الضغط الخارجي لراحة سائل . الا ان اكثر ما يستعمل بفعالية كبيرة هو الضغط الداخلي للسائل . فيما ان السائل غير قابل للانضغاط عملياً . فالضغط المبذول في نقطة فيه ينتقل بالتساوي الى جميع الجهات . يستعمل هذا المبدأ في المكابس المائية والرافعات المائية للسيارات .

دراسة ديناميكا السوائل

كل ما سبق يتعلّق باستعمال الخصائص الساكنة للسوائل . لكن لما كان المائع يعرف بأنه شيء ينساب . كان على علم ديناميكا السوائل ان يدرس الخصائص الناتجة عن ذلك . الحركة تعدّل مقدار الضغط داخل السائل . ومن الصعب التنبؤ بهذا التغيّر بدقة . فالانسياب قد يكون منتظماً (متناسقاً) او مهتاجاً عندما تتخلله دوّامات . في هذه الحالة الاخيرة . يصبح من الصعب جدا حساب الضغط في النقط المختلفة من المائع . كان العالم السويسري دانييل برنولي (١٧٠٠ - ١٧٨٢) اول من لاحظ ان الضغط ينخفض عندما تزداد سرعة السائل (مع ان هذا لا ينطبق الا على الحركة الانسيابية المنتظمة) . بناء على هذا المبدأ بُنِيَ اجنحة الطائرات كي تتمكن من حمل الطائرة في الجو . فيصنع جناح الطائرة بحيث تكون سرعة انسياب الهواء فوقه اكبر مما هي تحته . مما يحدث ضغطاً الى اعلى . اي قوة دفع رافع .



ماهو الصّوت؟

الإنسان (تطبيقات عملية عديدة .

كيف يحدث الصوت

الصوت شكل خاص من الطاقة الحركية يحدث عندما يهتز جسم . فالإهتزاز مصدر جميع الأصوات . مع انه اجمالا غير مرئي .
عندما يهتز جسم . يجعل جزيئات الهواء حوله تهتز . تنتشر الإهتزازات في الهواء بشكل موجة صوتية . لكن الهواء لا ينتقل مع

الصوت طاقة . وهو مفيد للإنسان كغيره من أشكال الطاقة . ان ما للنطق والموسيقى من مدى واسع للتعبير يجعل من الصوت وسيلة فعّالة جدا للإتصال ؛ كما ان للأصوات ما فوق السمعية (أصوات فوق مدى سمع

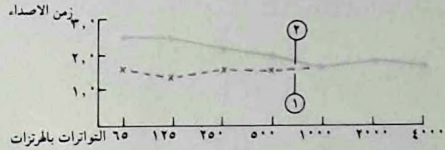
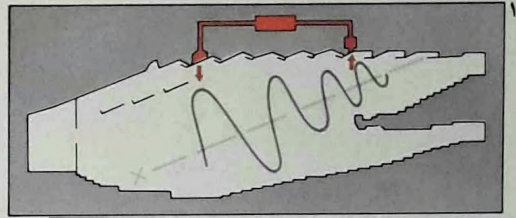

(١) - تم تعديل هندسة الصوت في احدى القاعات الموسيقية في لندن عندما تبين ان زمن التردد للأصوات ذات التردد المنخفض (الزمن الأزم لصوت أت من المسرح للخمود

في القاعة) قصير جدا . فوضعت اجهزة رنانة في السقف لزيادة الصدى في القاعة . يُظهر الرسم البياني زمن التردد قبل التعديل (١) وبعده (٢) . كانت النتيجة

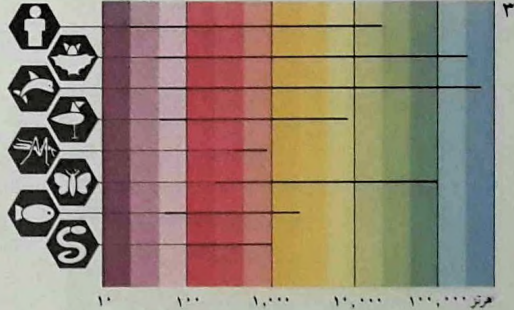

مقاربة . فتكون درجة النغم عالية . اما اذا كانت بطيئة . فالإنضغاطات والتخلخلات تتباعد . وتنخفض بالتالي درجة النغم . تنطلق الموجات الصوتية من مصدرها متجهة في جميع الإتجاهات . وتنتشر في الهواء . على مستوى سطح البحر . بسرعة ٣٣١ مترا بالثانية او ١١٩٤ كيلومترا بالساعة . تكون السرعة خفيفة في الأماكن المرتفعة . لأن الهواء يكون فيها اقل كثافة . بينما تكون شديدة في

الموجة . حيث تتجمع جزيئات الهواء بكثرة . تتكون منطقة ضغط عال (انضغاط) . وحيث تتباعد الجزيئات . تتكون منطقة ضغط منخفض (تخلخل) . اذا اهتز سطح بقوة اكبر . يزداد اختلاف الضغط بين الإنضغاطات والتخلخلات . فيأتي الصوت عاليا (٤) . تردد الإهتزازات يؤثر في نغم الصوت او درجته . فاذا كانت الإهتزازات سريعة . تكون الإنضغاطات والتخلخلات

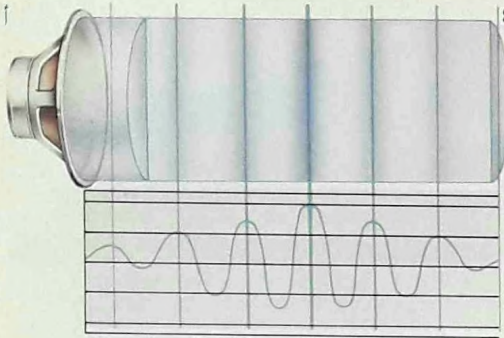

(٢) - يمكن قياس شدة الصوت بالديسابيل . أدنى شدة للأصوات يمكن للأذن ان تسمعها . وهي التي تكون على عتبة السمع . تساوي صفر ديسابيل . اذا زدنا عليها ١٠ ديسابيلات . تزداد الشدة ١٠ مرات فوق هذا المستوى . وهكذا فإن صرخة شذتها ٧٠ ديسابيلًا تملو تقريبا ١٠ مرات محادثة شذتها ٦٠ ديسابيلًا . لكنها تملو ١٠.٠٠٠ مرة شدة همس بمستوى ٣٠ ديسابيلًا . يظهر الجدول البياني علو بعض الأصوات قرب مصدرها . يحدث صوت بمستوى ١٤٠ ديسابيلًا أما الأصوات المألوفة التالية تظهر مدى سمع الإنسان : (أ) صاروخ فضائي عند انطلاقه . ١٤٠ - ١٩٠ ديسابيلًا . (ب) طائرة نفاثة عند اقلاعها . ١١٠ - ١٤٠ . (ت) صاعقة . ٩٠ - ١١٠ . (ث) قطار . ٦٥ - ٩٠ . (ج) محادثة بصوت عال . ٥٠ - ٦٥ . (ح) محادثة هادئة ٢٠ - ٥٠ . (خ) حفيف اوراق الخريف اليابسة . صفر - ١٠ .

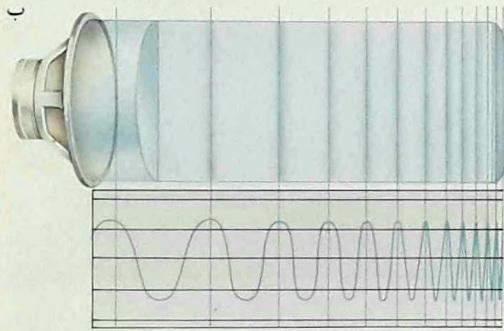

(٣) - يختلف المدى السمعي كثيرا عند الإنسان والحيوانات الأخرى . للإنسان والطير مدى سمعي متشابه تقريبا . وكلاهما يستعمل الصوت للإتصال . للخفاش والدلفين احساس بالأصوات فوق السمعية (فوق حدود سمع الإنسان) تعتمد عليه لتجنب الحواجز ولتعرف مواقع ضحاياها بواسطة الصدى . هنالك أدلة على ان الدلفين وغيره من الحيتان تتصل بعضها ببعضها الآخر بواسطة الأصوات فوق السمعية . كذلك تستعمل الفراشات الليلية هذه الأصوات لتتمكن من تجنب الكواسر . تسمع البعوض مدى ضيقا من الأصوات يقابل طنينها . الأسماك ايضا تسمع أصواتا ضمن مدى ضيق جدا .

الضغط مع الزمن . لهذه الموجة (في الرسم) تردد ثابت (نغم واحد) . لكن شذتها ترتفع وتنخفض . وتسمع وكأنها كلمة « وا » . وعندما تمر . يُسمع نغم يتلاشى (ب) . فالتردد ينقص عندما ينخفض النغم . لكن الشدة تبقى على حالها .

الديناميكا ودرجة النغم والتردد
 يمكن قياس ارتفاع الصوت بواسطة
 مقياس يدعى ديسابيل، وتُعطى النتيجة
 بالديسابيلات . المقياس لوغاريثمي . فارتفاع
 الصوت يتغير متناسبا طردا مع الجذر
 التربيعي لشدته . اي ان صوتا يساوي ارتفاعه
 ضعفي ارتفاع صوت على عتبة السمع . يفوقه
 بعشرة ديسابيلات وليس بضعفين . لا تلتقط
 الأذن البشرية جميع ترددات الصوت

النفثة (باستثناء الطائرات ما
 فوق السمعية) محرّكات اكثر
 هدوءا وتؤثر في مساحة لا
 تتعدى عشر المساحة التي
 كانت تؤثر فيها الطائرات
 النفثة القديمة .

(٦) - « بهو الهمس » . في
 قبة كاتدرائية القديس بولس
 في لندن . مشهور بكمال
 الصوتيات فيه . فالهمس على
 جهة من البهو يسع بوضوح
 في الجهة المقابلة ، ذلك ان
 الجدران دائرية ومصنوعة من
 الحجر . فتعكس صوت الهمس
 الى جميع انحاء البهو وتركزها
 في الجهة المقابلة . على بعد
 يبلغ ٣٢.٦ مترا . من المعلوم
 ان الهمس لا يسع على مثل
 هذه المسافة في الظروف
 العادية .

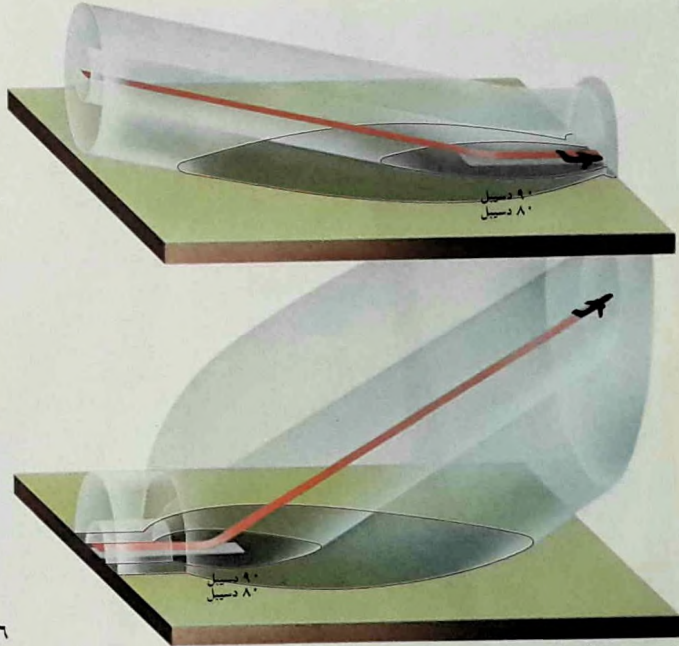

مدة طول على ارتفاع منخفض
 فتحدث مزيدا من الضجة . اما
 بعد الإقلاع . فان الطائرة
 ترتفع بسرعة . فتصبح المسافة
 المتأثرة بصوتها أصغر . من
 جهة أخرى . يصبح صوتها
 اقرب ما يكون من الدفعة .
 للفتة الجديدة من الطائرات

قرب المطارات الى حوالي ٩٠
 ديسابيل . وهذا يكفي لمنع
 استمرار اية محادثة . بينما
 تصل على بعد بضعة أميال
 عنها الى ٨٠ ديسابيل . أي ما
 يعادل ضجة حركة سير قوية .
 هبوط الطائرة أكثر ضرا
 للأذن من اقلاعها . لأنها تظل

(٥) - الضجة خطيرة .
 وخصوصا بقرب طائرة . لذلك
 يلبس عمال المطارات الذين
 يعملون على المدرج واقبات
 لحماية الأذنين . لكنها بعيدا
 عن المطار تصبح ضجتها
 مزعجة فقط . دون ان تشكل
 خطرا . يصل مستوى الضجة

الماء والمعادن . لأن هذه المواد اكثر لدونة من
 الهواء وتنقل الإهتزازات بسرعة أكبر . لا
 ينتشر الصوت في الفراغ لعدم وجود جزيئات
 غازية فيه تهتز فتنتقل الصوت . ينتشر الصوت
 بخط مستقيم . مثله مثل غيره من الموجات
 الحاملة للطاقة . لكن بإمكانه الإستدارة حول
 الزوايا . وهو ينعكس . اذا اصطدم بسطح
 كالجدار (٦) او كأرضية غرفة . ويحيد او
 ينفلس اذا مر في فتحة كالنافذة (٧) .

ارتفع التردد ، ارتفعت درجة النغم .

الضجّة وعلم الأصوات

ليس للضجّة آية درجة خاصّة من النغم . وهي تمتدّ على مدى واسع من التردد (٢) . الضجّة العالية جدّاً مضرّة . فضلا عن انها مزعجة . فالتعرّض المستمرّ لأصوات يزيد ارتفاعها عن ١٠٠ ديسابيل (وهو مستوى ضجّة الطائرات النفاثة (٥) والآلات في عدّة مصانع) لا يلبث ان يُضعف . بصورة دائمة . المقدرة على السمع . لكنّ الأصوات ذات التردد المنخفض هي خطيرة بصورة خاصّة . لأنها لا تبدو عالية كالأصوات العالية . وقد دلّت الإختبارات على أنّ الأصوات المرتفعة الشدّة والمنخفضة التردد والأصوات دون السمعية (وهي أصوات تحت مدى سمع الأذن) سريعا ما تسبّب دوارا وغثيانا وأعراضا جسدية أخرى . يعمل مهندسو الصوت لتخفيف الضجّة وتحسين الصوت بطرق عديدة . فالإستعانة بعلم الصوت عند تصميم الآلات . كمحرك الطائرة النفاثة مثلا . يمكن من تخفيف الضجّة التي يحدثها . يمكن ايضا تصميم الأبنية بحيث يضبط انتقال الصوت من خلالها . فمن شأن الهيكل الفولاذي للمبنى توزيع الصوت في جميع انحاءة ؛ كما ان تغليف الأرضيات والجدران والسقوف بمواد ليّنة ممتدّة للصوت يمنع الصوت من دخول الغرف او الخروج منها . في القاعات الموسيقية . يجب ضبط انعكاس الصوت بصورة تامّة داخل القاعة للحصول على القدر اللازم من الصدى وعلى أفضل نوعيّة من الصوت (١) .

بالطريقة ذاتها ، فهي تحسّن بصوت تخين كما لو كان اقل ارتفاعا من صوت حادّ له الشدّة ذاتها .

عدد الإنضغاطات التي تمر بنقطة معيّنة كل ثانية يُسمّى تردد الموجة الصوتية . وهو يقاس بالهرتز . اي بعدد الذبذبات بالثانية . هذا المقياس ليس لوغاريثمياً ؛ فنغم ذو تردد ٤٤٠ هرتزاً يُسمَع وكأنّ ارتفاعه يساوي ضعفي نغم تردده ٢٢٠ هرتزاً . بتعبير آخر . كلما

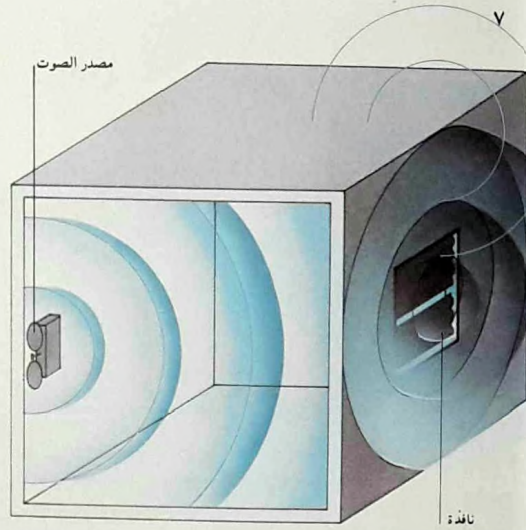

(٧) - بفضل ظاهرتيّ
الإنعكاس والحيود يمكن
سماع صوت . حتى لو كان
مصدره غير مرئيّ . فالصوت
ينعكس على سطوح الجدران
وأرضيات الغرف والسقوف ،
وهو . فضلا عن ذلك ،
يتعرّض للحيود عندما يمرّ
بفتحات كالنوافذ والأبواب .
عندما تمرّ الموجات الصوتية
بحدود الفتحة . تنتشر حولها .
وبذلك تظهر الفتحة وكأنّها
هي مصدر الصوت .

الأصوات الموسيقية

عدة من الاصوات . لكن ما هي العناصر او الخصائص المختلفة للصوت نفسه ؟

التردد ودرجة النغم

تحدث كل آلة صوتا يجعلها شيئا ما يتذبذب . هناك علاقة بين تردد الذبذبة ودرجة النغم الحاصل . فاذا كانت الذبذبات اكثر سرعة . يكون عدد الذبذبات في الموجة الصوتية التي تصل الى الأذن (تردد الموجة)

لماذا يختلف صوت آلة موسيقية عن صوت آلة اخرى الى هذا الحد؟ لا شك ان طريقة العزف تختلف من آلة الى اخرى : فبعضها يقرع . وبعضها يُنفخ فيه . بينما بعضها الآخر يُلوى او يُنقر لاحداث انواع

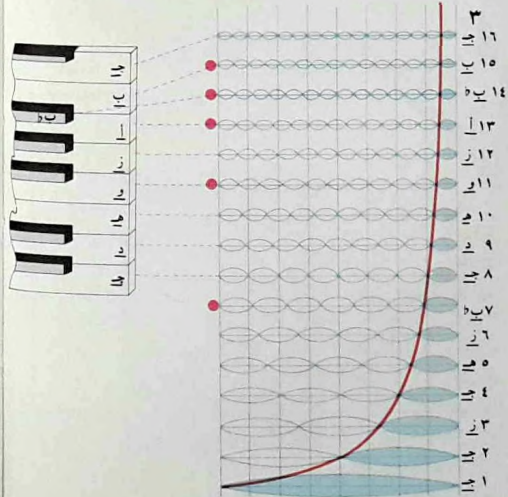
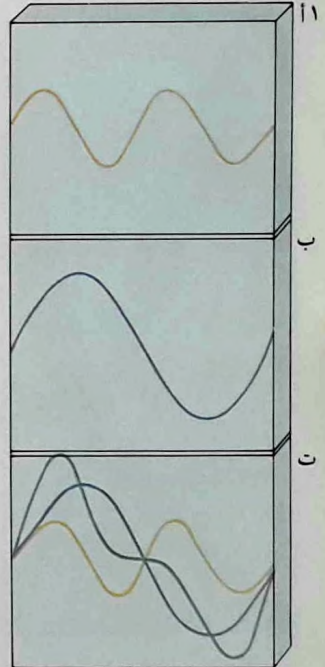
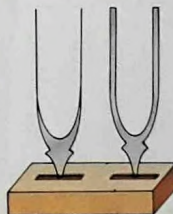
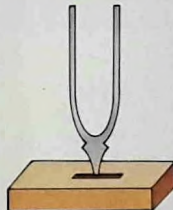
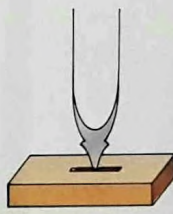
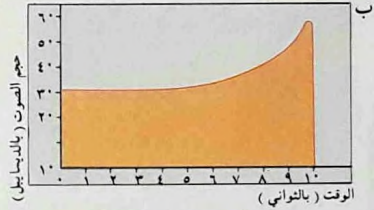
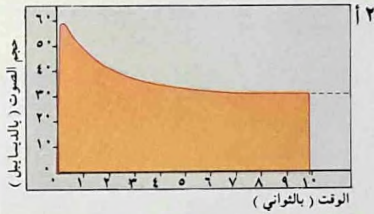

(١) - تتركب الموجات الصوتية وفقا لنسب رياضية . تظهر الاشكال الموجية ان تردد معيار النغم (ب) يساوي ضعفي تردد المعيار (ب) . وعندما يتركبان معا (ت) يحدث ذلك صوتا يساوي

تردده الفرق بين الترددين (ت) فيتغير النغم . كما يدل على ذلك شكل الموجات المغدل (اللون الاخضر) . عندما تنضم موجتان لا يختلف ترددهما اختلافا كبيرا . تحدثان صوتا خافقا .

من الدرجات . لكن كل نغم هو في الواقع تجمع لعدد كبير من النغمات . يُسمى النغم الرئيسي . الذي تسمعه الأذن . النغم الأساسي . لكن كل آلة تحدث عددا من النغمات التي تملو النغم الأساسي من حيث الدرجة . وتسمى التوافقيات . تحدث هذه التوافقيات . لأن الجسم المتذبذب . الذي يحدث الصوت . يتذبذب بترددات عدة في آن واحد . وتكون الترددات الإضافية

كبير . وتكون درجة النغم اعلى . واذا انخفض تردّد الذبذبة . تكون درجة النغم ادنى . يقاس تردّد الموجة الصوتية (عدد الذبذبات بالثانية) بالهرتز . يقع مدى تردد الاصوات المسموعة لدى اكثر الناس ما بين ٢٠ هرتزاً و ٢٠٠٠٠ هرتز . الا ان بعض الحيوانات . كالخفافيش والكلاب . تسمع اصواتا تقع في مدى اوسع من ذلك بكثير . تحدث كل آلة مجموعة من النغمات تقع ضمن مدى خاص

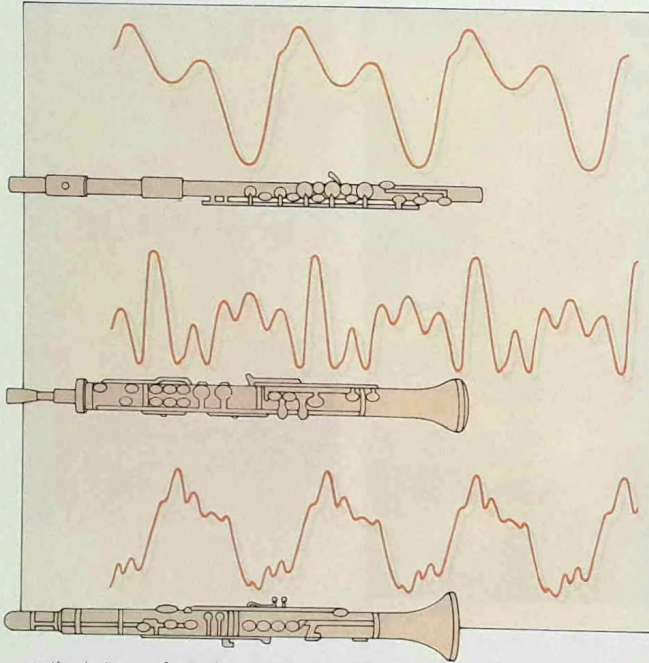

٤ (٢) - يجب سماع بدء الصوت للتمكن من التعرف اليه . يظهر الرسم البياني ان نغم البيانو مثلا يصل الى قمة حجمه بعد بدء العزف بقليل (أ) . ثم يبدأ أولاً بالهبوط السريع . قبل ان يصل الى مرحلة يهبط فيها ببطء خلال عدة ثوان . هذا ما يعطي الآلة « شخصيتها » الخاصة . اذا حدثنا النغم ذاته بواسطة الجرس القرصي . فهو يتطلب وقتاً أطول نسبياً لكي يتكون . ويأتي صوته مختلفاً تماماً رغم كونه بالدرجة نفسها . اذا استمعنا الى نغم البيانو ذاته على شريط مسجل (ب) ادير باتجاه معكوس . فإننا نلاحظ ان حجمه يزداد ببطء أولاً ثم يزداد بسرعة قبل ان يتوقف فجأة . واذا سمعنا الصوت بدون بدئه . فإنه لا يعود يشبه صوت البيانو بل يقترب من الارغن .

للشكل السابق مع بعض التغيرات الناجمة عن وجود لسان الآلة . اما شكل موجة المزمار المستدير فهو يظهر ان الصوت رفيع « مزماري » . لكل نغم يصدر عن آلة تردّد أساسي . لكن له ايضا ترددات اخرى تكون مضاعفات للتردد الأساسي . تحدث مجموعة من التوافقيات اعلى منه . تلون هذه التوافقيات مجتمعة النغم الأساسي بالإنضمام اليه لإعطاء موجته شكلاً معقداً .

(٤) - يظهر شكل موجات الناي (أ) والمزمار (ب) والشبابة (ت) اختلافاً في انغامها . فالشكل المستدير لموجة الناي يدل على ان صوت هذه الآلة رقيق وناغم . شكل موجة الشبابة معائل

(٣) - تتج التوافقيات عن تذبذبات مترامنة لاجزاء صغيرة لسلك أو عمود هواء يهتز . توجد خمسة توافقيات غير متناغمة (مشار إليها بنقاط) .

شأن خصائص بدء النغم (٢) . التي تسمى العبارات ، ان تحدد هل النغم سيبدأ سريعاً او سيأخذ وقتاً لينطلق .

للصوت الموسيقي خاصتان أخريان في أغلب الحالات : الصدى والاهتزاز . كثيرون يعتقدون ان الصدى يحسن الموسيقى . معطياً ايها صوتاً أكثر غنى وتناسقاً . وهو ينتج عن انعكاسات الصوت على جدران القاعة الموسيقية . وقد يضاف ، اصطناعياً ، الى

مضاعفات بسيطة للتردد الأساسي .

تأثير حجم الصوت

حجم الصوت ، او درجة ارتفاعه ، هو خاصة أخرى للصوت الموسيقي . تستعمل الموسيقى التباين في الحجم على مقياس زمني طويل لإحداث التأثير الدرامي ؛ لكن ، على مقياس زمني قصير ، يصح تغيير الحجم عند بدء النغم أساسياً لحسن نوعية الصوت . من

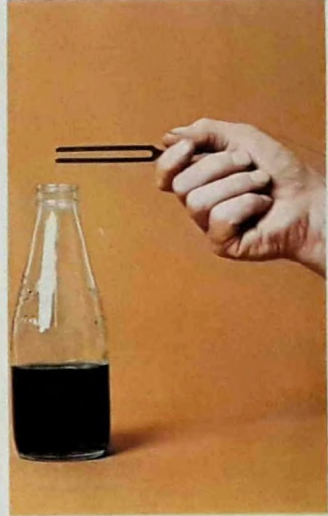

وتر متذبذب لكرمان او قيثارة (٦) - تضم فرقة حديثة مثلاً ، يصبح أقوى بفضل رنين الهواء الموجود في جسم الآلة الذي صنع شكله خصيصاً لتحقيق هذه الغاية .

وتضم فرقة حديثة لموسيقى الجاز جميع أنواع الآلات الموسيقية ، فتختلط فيها أصوات البوق ، والكلية والطبول بالأصوات الكهربائية للمركب والبيانو الكهربائي والقيثار الجهر والقيثار الكهربائي .

في داخلها . يمكن ضبط القنبية بإضافة سائل ، فبرئاً ما تبقى من عمود الهواء بتردد مماثل لتردد معيار النغم . عندئذ يسمع صوت المعيار مكرراً . تستعمل الرنين آلات موسيقية عديدة ، فالصوت المنخفض الحجم ، المنبعث من

(٥) - الرنين هو جزء مهم من الصوت الموسيقي . يمكن التثبت من وجوده بواسطة قنبية حليب ومعيار النغم . ينقر معيار النغم ويوضع فوق عنق القنبية فتحدث القنبية صوتاً يكون تردده مرتبطاً بطول عمود الهواء

انخفض النغم ، وتعدل النغمات بضغط الوتر على ملعب الأصابع لتغيير طوله او بالعزف على وتر طوله مختلف . يتأثر النغم ايضا بتوتر الوتر وسماكته .

انواع الآلات الموسيقية

تعمل آلات النفخ الموسيقية بجعل عمود هواء يهتز . فشفثا العازف تهتزان على فوهة الآلات النحاسية كالبوبق (٦) والمتردة . والنفير . في بعض آلات النفخ الخشبية كالزمرخ والمزمار (٤ - ب) والشبابة (٤ - ت) . تحتوي فوهة الآلة على لسان او لسائين يهتزان . في الناي (٤ - أ) ينفخ العازف في ثقب لجعل عمود الهواء داخل الآلة يهتز . عندما يضغط العازف على مفاتيح او على صمامات في الآلة . فإنه يعدل من طول عمود الهواء ويحدث نغمات مختلفة الدرجة . (٥) .

يتم العزف على بعض آلات النقر بالقرع . اما على جلد مشدود كما في الطبل . او على جسم صلب (على قرص معدني كالصنج) . آلات النقر المضبوطة تعطي نغمات بدرجة محددة . من هذه الآلات الآلة المسماة الرنانة . والأخرى المسماة الكسيلوفون التي يتم القرع فيها على قضبان خشبية او معدنية مختلفة الاطوال . فتحدث نغمات بدرجة متفاوتة . الآلات الكهربائية تلتقط ذبذبة وتر (كما في القيثارة الكهربائي) او قضيب (كما في البيانو الكهربائي) وتحولها الى اشارة كهربائية تمر بمضخم ثم بمكبر للصوت . في الآلات الإلكترونية . كالأرغن الإلكتروني والمركب . تعطي دوائر كهربائية متذبذبة الاشارات الكهربائية .

التسجيلات . اما الاهتزاز . فهو تموج بسيط في درجة النغم يجب عدد من الموسيقيين استعماله . يقوم تصنيف الآلات الموسيقية أساسيا على طبيعة ما يهتز فيها . ففي الآلات الوترية : الكمان . الكمان الاوسط . الكمان الجهير . الدوبلباس . القيثارة . البيان . البيان القيثاري والقيثارة . يهتز وتر مشدود بحكه بقوس . او بنقره بالأصابع او بريشة . او بضربه بمطرقة ليثة . كلما ازداد طول الوتر

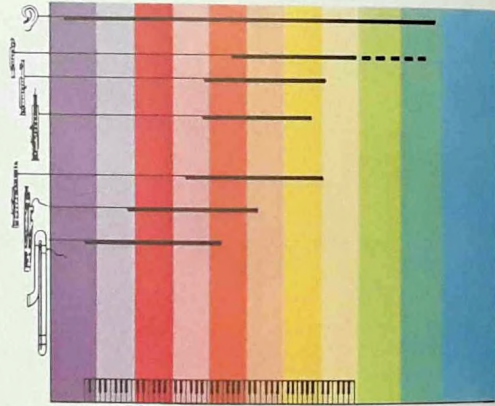

(٧) - تمتد الاصوات التي تحدثها الآلات الموسيقية . من اعماقها الى اعلاها في كل مجموعة . بين اطراف المدى الكامل لسمع الانسان . فلمجموعة آلات النفخ الخشبية . تنوع خاص . مدى واسع . فالنغم الادنى للزمرخ وتوافقيات (بالخط المتقطع) الرناني تقع قرب حذي السمع الأعلى والادنى .

حالات المادة: الغازات

في درجات الحرارة العادية هو سائل . لكنه يصبح غازاً (بخاراً) فوق 100° سنتيفراد (212° ف) وصلباً (جليداً) تحت الصفر السنتيفرادي (32° ف) .

كل مادة مؤلفة من ذرات أو جزيئات تتماسك بفعل قوى التجاذب فيما بينها . الجزيئات في حركة مستمرة تتوقف شدتها على درجة الحرارة . تحد من هذه « الحركة الحرارية » وتقيدها قوى التجاذب بين

كل شيء في العالم - كل ما هو مادي - موجود في احدى حالات ثلاث اساسية : فإما ان يكون غازاً . أو سائلاً . أو صلباً . يمكن لبعض المواد ان تكون في الحالات الثلاث . متتابعاً . وفقاً لدرجة الحرارة . فإما . مثلاً .

الطريقة . لكن توازناً ديناميكياً كان يحصل بين الحالتين الغازية والسائلة (اي ان عدد الجزيئات التي تدخل السائل والتي تخرج منه كانت تتعادل) . نتجت فيما بعد عن اختبارات توماس اندروز (١٨١٣ - ١٨٨٥) تفنات مكنت من اسالة غازات كثيرة اخرى . يزداد الضغط بتشغيل الكباسات ثم ينتقل مع الماء الى الغاز والهواء في الانابيب العليا . اذا افترضنا ان الهواء يخضع لقانون بويل . فإن تغير حجمه يعطي قياسي ضغطه . تمثل الرسوم البيانية التي ترسم تغير الضغط مع الحجم . وتسمى خطوط تساوي درجة الحرارة (ب) . حالات الغاز المختلفة . يدل الخط الأفقي الأزرق على الإسالة وهو لا يظهر قبل هبوط الحرارة الى ما تحت 31.1° س (86° ف) وهي درجة الحرارة الحرجة لثاني اكسيد الكربون .

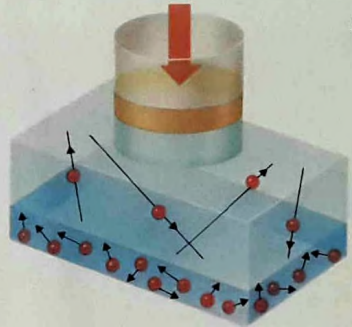

(١) - في المحاولات الاولى تخضع الغازات لضغط عال . اسيلت بعض الغازات بهذه

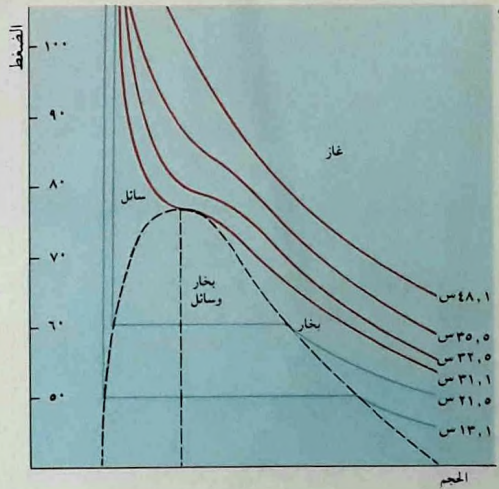
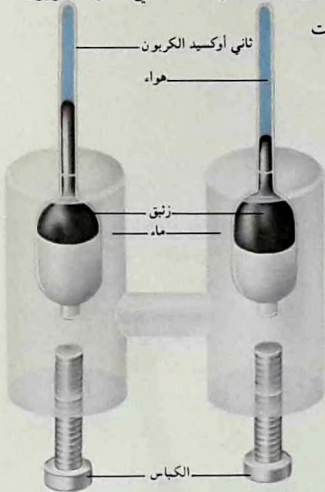

الجزيئات . فتبقيها متماسكة . يسمي العلماء هذه النظرة الى المادة النظرية الحركية .

النظرية الحركية للغازات

تغلب الحركة الحرارية في الغازات . فجزئاتها تتحرك بسرعة في الفضاء وتتصادم باستمرار مع الجزيئات المجاورة ومع جدران الوعاء الذي يحتويها . هذه التصادمات تفسر الضغط الذي ينشأ عن الغاز المحصور (٣) .

قام العلماء بقياسات تؤكد النظرية الحركية للغازات . فالمعروف ان لترأ من الاكسيجين مثلاً يحتوي على 3×2210 (٢٢١٠ مليون مليون) في ظروف الحرارة والضغط القياسيين . أي حرارة صفر^٥ س (٣٢^٥ ف) وضغط ٧٦٠ مم زئبق . تتحرك هذه الجزيئات بسرعة ٤٣٠ م / ث تقريباً . قانون بويل ومبدأ افوغادرو عندما ترتفع درجة الحرارة . تزداد الطاقة

(٣) - تتحرك جزيئات الغاز باستمرار بمختلف السرعات والاتجاهات . ينتج الضغط عن اصطدامات الجزيئات مع جدران الوعاء . يكون عدد الجزيئات . حتى في اصغر الاحجام . كبيراً لدرجة ان الضغط يظل واحداً في جميع اجزاء الوعاء . الضغط يتناسب طردياً مع عدد الجزيئات في وحدة الحجم ومع معدل الطاقة الحركية للجزيئات .

(٤) - عندما يتضاعف ضغط المكبس . ينقص حجم الغاز الى النصف (شرط الاتغير درجة الحرارة) . هذا مثل عن قانون بويل . فالضغط يتناسب عكساً مع الحجم .

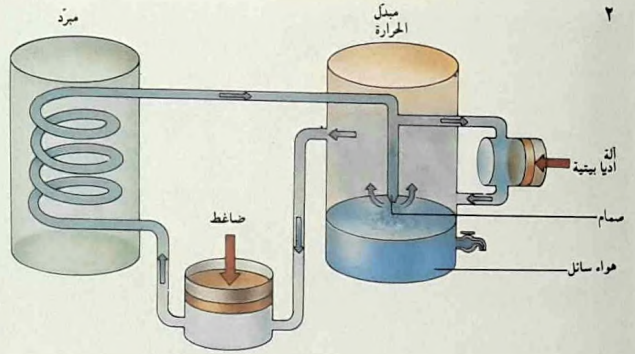

(٢) - في سبيل للهواء . يضغط على هواء تخلص سابقاً من بخار الماء ومن ثاني اكسيد الكربون . ثم يبرد بواسطة براد حتى -٢٥^٥ س (-١٣^٥ ف) . فيزيح مكبس محرك ادياباتي . فتتنزل حرارته حتى -٩٦^٥ س (-٢٥٦^٥ ف) . يبرد هذا الهواء الجزء الآخر من الهواء المضغوط ضغطاً عالياً والمناسب

في الانابيب الموجودة على محور الاسطوانة . يحدث التبريد النهائي بموجب اثر جول - تومسون . عندما يتمدد الهواء وهو خارج من الصمام .

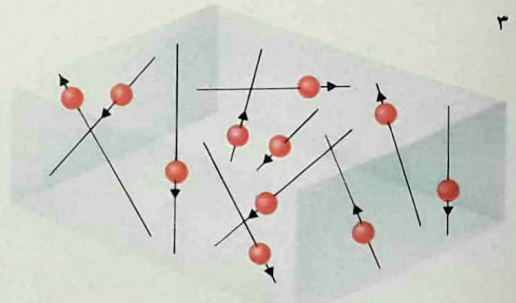

هنالك قانون آخر اساسي للغازات يسمى مبدأ أفوغادرو . نسبة الى الفيزيائي الايطالي اماديو أفوغادرو (١٧٧٦ - ١٨٥٦) . يقول هذا المبدأ : عندما تكون درجة الحرارة واحدة ويكون الضغط واحداً يكون لجميع الغازات . اذا كان حجمها متساوياً . عدد متساو من الجزيئات .

تنتشر الغازات ببطء من خلال جدران وعاء نفيذ . لأن جزيئاتها تكون أصغر من

الحركية للجزيئات بمقدار يتناسب طردياً مع تغير الحرارة المطلقة . في الخليط من الغازات يصبح معدل الطاقة الحركية لكل نوع من الجزيئات واحداً . عندما ينضغط غاز (اي عندما يتغير حجمه تحت درجة حرارة ثابتة) يتناسب حجمه عكسياً مع الضغط . هذه العلاقة معروفة بقانون بويل . نسبة الى العالم البريطاني روبرت بويل (١٦٢٧ - ١٦٩١) الذي اكتشفه .

بواسطة المحبر . يستعمل المبدأ نفسه .

(٧) - خزانات الغاز هي مستودعات لخزن غاز الفحم او الغاز الطبيعي . وفيها امكانية لقياس كمية الغاز . لذلك تسمى ايضاً مقياسات الغاز . وهي تمكن من المحافظة على ضغط ثابت للغاز .

(٨) - يتناسب معدل انتشار الغاز عكساً مع كثافته . استعمل هذا المبدأ (المسمى مبدأ غراهم) لفصل نظائر الاورانيوم في مختبرات اوك ريدج في الولايات المتحدة خلال الحرب العالمية الثانية . وذلك لصنع القنابل الذرية والمفاعلات النووية .

(٥) - الغاز المضغوط مخزن للطاقة الكامنة ويمكن جعله يؤدي شغلاً مفيداً بتمده . يستخدم هذا في المثقاب الهوائي والمطرقة الهوائية ومرشحات الدهان الآلية .

(٦) - في هذا الرسم البياني للحركة البراونية (أ) التي تدل على صحة النظرية الحركية . تمثل النقاط الموقع المسجل للجسيم في نهاية فترات زمنية قصيرة متساوية . تدل الخطوط التي تربط تلك النقاط على الطريق التي اتبعها الجسيم في حركته العشوائية . يمكن رؤية شعاع ضوء شمسي عند انعكاسه على جزيئات الدخان . لمشاهدة الحركة البراونية

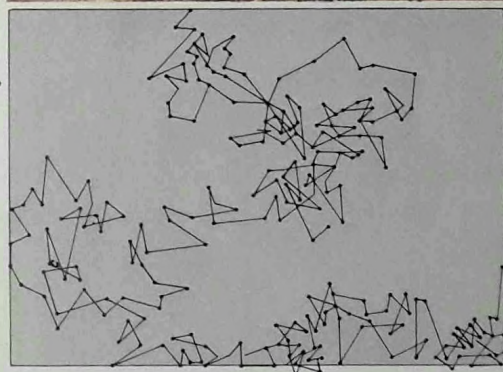

الحركية . يمكن رؤية الدخان في شعاع شمسي يمر في غرفة . ويمكن احداث الظاهرة ذاتها بالنظر من خلال المجهر الى جسيمات الدخان الموجود في علبة . فترى جسيمات صغيرة مضاءة تتحرك بطريقة عشوائية . مسافة صغيرة باتجاه معين أولاً . ثم في اتجاه ثان . وهكذا دواليك . تكون الحركة لدى جزيئات الدخان الكبيرة قليلة وبطيئة . لأن طاقتها الحركية تعادل الطاقة الحركية لجزيئات الهواء . لذلك تتحرك بسرعة أخف . عندما يتمدد الغاز . لا بد له من بذل طاقة لمقاومة الضغط الخارجي . لذلك نراه يصبح أكثر برودة . لأن الطاقة اللازمة له تؤخذ من طاقته الحركية . هذه الظاهرة تفسر برودة الهواء المنفلت من اطار سيارة . عندما يحدث هذا النوع من التغير في الضغط بدون تبادل حرارة مع المحيط الخارجي . يسمى تغييراً ادياباتياً .

تدعى الحرارة النوعية لمادة ما كمية الحرارة اللازمة لرفع حرارة وحدة كتلتها درجة سنتيغراد واحدة .

لكل غاز حرارتان نوعيتان رئيسيتان : الحرارة التي تقاس عندما يكون الضغط ثابتاً . والحرارة التي تقاس عندما يكون الحجم ثابتاً . تصبح أكثر الغازات سوائل . اذا تعرضت لضغط كاف . لكن الإسالة بالضغط وحده (١) مستحيلة فوق « درجة الحرارة الحرجة » . السبب في ذلك هو ان الطاقة الحركية للجزيئات فوق هذه الدرجة تصبح كافية للتغلب على التجاذب بين كل جزيء وجيرانه . لذلك يسيل العلماء الغازات (٢) باستعمال التأثير المبرد للتمدد الادياباتي .

مسام تلك الجدران . معدّل النفاذ هذا يتناسب عكسياً مع الجذر التربيعي لكثافة الغاز . هذه العلاقة اكتشفها الفيزيائي البريطاني توماس غراهام (١٨٠٥ - ١٨٦٩) . ولذلك سميت بقانون غراهام (٧) .

الحركة البراونية

تدل الظاهرة المعروفة بالحركة البراونية (٦) دلالة مباشرة على صحة النظرية

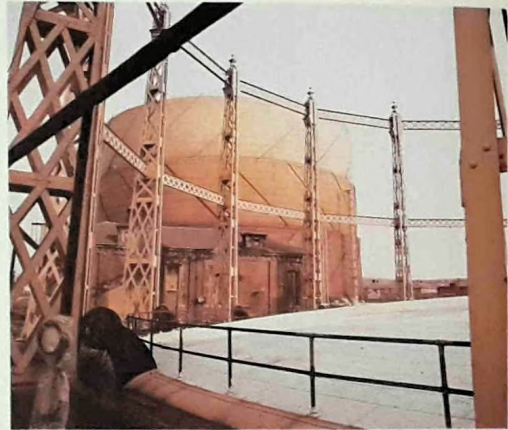

حالات المادة: السوائل

جسم صلب . تهتز جزيئات السوائل باستمرار (بمعدل مليون مليون مرة في الثانية) . وتتبادل مواقعها بالمعدل ذاته تقريباً . لا يتأثر السائل بالقوة المحاولة ان تبضعه كما تتأثر بذلك الاجسام الصلبة . وذلك لأن الضغط المبذول في نقطة معينة منه هو واحد في جميع الجهات . تساوي القيمة الحقيقية للضغط حاصل ضرب عمق السائل بكثافته وبالتسارع الناجم عن الجاذبية الأرضية . لهذا السبب .

يحتمل السائل حجماً محدداً . ومع ذلك فهو ينساب . تيرهن الخاصية الأولى على التجاذب بين جزيئات السائل . بينما تظهر خاصية الانسياب ان لجزيئات السائل حرية اوسع من حرية الجزيئات المرصوفة في شبكية

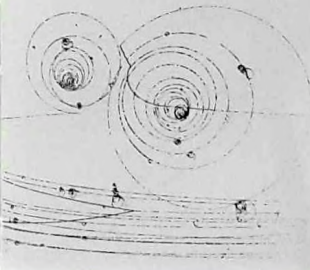
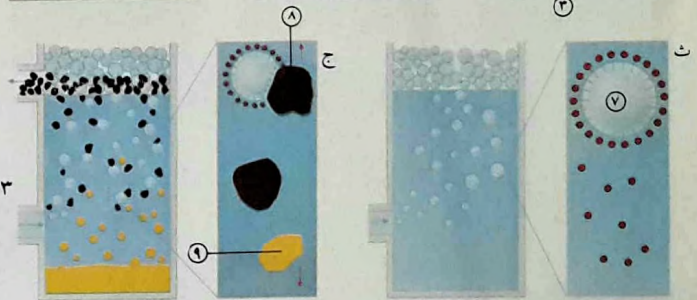
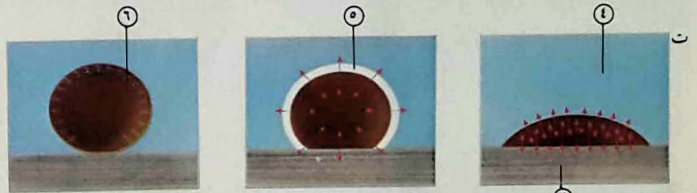
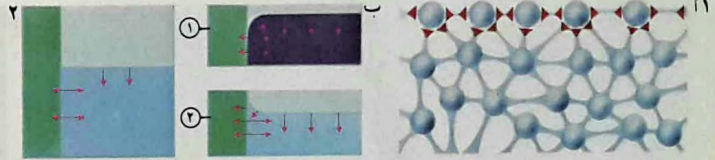

- (١) - تجعل القوى بين جزيئات سائل سطحه (أ) يبدو كغشاء مشدود . ينحني هذا السطح في وعاء زجاجي وفقاً لقدرة الزجاج على جذب السائل فهي ضعيفة مع الزيت (١) وشديدة مع الماء (٢) . السائل الزيتي (ت) الذي يلتصق بالقماش (٣) يجذبه الماء (٤) بقوة ضعيفة . بينما تكوّن المادة المنظفة طبقة سطحية (٥) جديدة تنجذب الى كل من الزيت والماء (تشبه هذه المادة عن التراب والرمل (٩))
- (٦) جزيئاً كلا من الزيت والملح . بعض المواد المنظفة (ث) تمنع فقاعات الغاز (٧) من الانهيار . جاعلة من الممكن (ج) - بفضل التعويم - فصل المعدن الخام (٨) عن التراب والرمل (٩) .

السوائل تصطف جزئياتها بترتيب . لكن ليس هناك ترتيب اجمالي ثابت . كما في الاجسام الصلبة . ففي جسم صلب سداسي مؤلف من صفوف مرصوصة مثلاً . يجاور كل جزئ ١٢ جزئاً غيره . بينما يتراوح هذا العدد في السائل ما بين ٤ و ١١ ويتغير باستمرار . معدل المسافة بين جزئيات السائل هو أكبر منه في الجسم الصلب . وهذا ما يفسر لماذا يزداد أو يتمدد حجم الاجسام الصلبة

تتمكن الاجسام الصلبة من الطفو على سطح سائل . وحتى المغمورة منها تتعرض لقوة دفع رافع يساوي مقدارها ثقل السائل المزاح . ويعرف هذا بمبدأ أرخميدس .

بنية السوائل

اظهرت الطرائق العلمية المستعملة لدراسة بنية الاجسام الصلبة . (مثل حيود الاشعة السينية) . ان هناك احياناً اجزاء صغيرة من

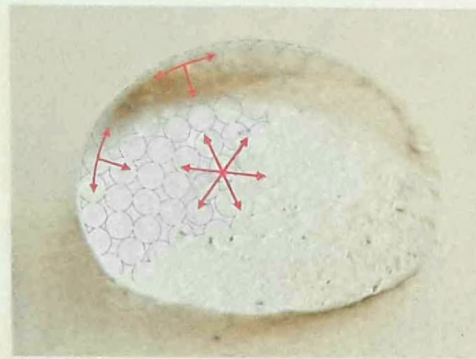

(٢) - تأخذ نقطة ماء . في طرف انبوب زجاجي . شكلها بفعل التوتر السطحي . وذلك نتيجة للتوتر السطحي الذي يجذب الجزئيات الخارجية نحو مركز كتلة السائل . فيعطيها نوعاً من غشاوة تتخذ شكلاً كروياً . يأتي مشوهاً . لأن قوة الجاذبية تؤثر عليها أيضاً بالإضافة الى قوى التوتر السطحي .

(٤) - الزيت مفعول بعضها الآخر . أما على السطح . فالتجاذب يحدث نحو داخل السائل فقط (اذ لا توجد جزئيات خارج السطح لموازنته) . هذا ما يحدث توتراً في السطح يجعله يتصرف وكأنه « جلد » يشد ينقط الماء لتتخذ شكلاً كروياً .

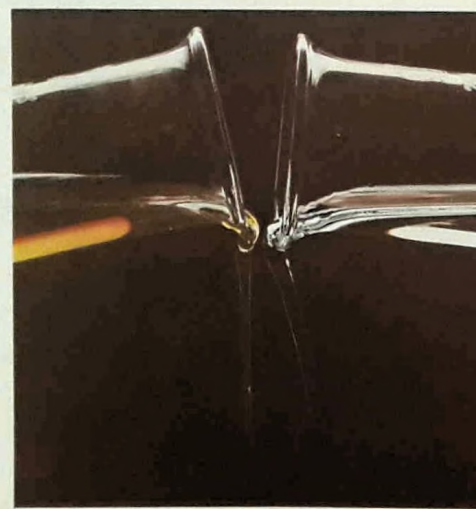

(٥) - زيت المحركات أكثر لزوجة من الماء . كما يظهر عند صبّه . فالماء ينسكب بسهولة تفوق سهولة صب الزيت . لأن طبقات جزئيات الماء تنزلق بسهولة أكثر من طبقات جزئيات الزيت . تنقص لزوجة الزيت عادة عند ارتفاع درجة الحرارة . يجب ان يكون للزيت المستعمل في حالات خاصة خصائص انزلاق معينة . وقد قام العلماء بابحاث كثيرة لانتاج الزيت الملائم للسيارات . ومنها زيوت تتغير لزوجتها بمقدار قليل عندما تسخن . عندما ينساب سائل داخل انبوب بحركة انسيابية منتظمة . فجزؤه الملتصق بالانبوب يبقى ساكناً .

(٢) - في حجرة « الفقاع » يتم تسخين سائل خال من الغبار . في وعاء نظف تنظيماً تاماً . الى اعلى من درجة غليانه . ويخضع لضغط اضافي لجعله مستقراً . فإذا ادخلت جسيمات مشحونة الى الحجرة تتكون الفقاع حول « النوى » المشحونة التي تركها الجسيمات وراءها على طول طريقها فيصبح هذا الطريق مرئياً . يستعمل اجمالاً لهذه الغاية الهيدروجين السائل .

(٤) - تصوب جميع جزئيات السائل قواها الجاذبية على جاراتها المباشرة . في وسط السائل يبطل مفعول هذه

الغليان . الى غاز أو بخار . تسمى الطاقة الحرارية اللازمة لتحويله الى بخار حرارة التبخير الكامنة . كذلك عندما يبرد السائل . تتناقص سرعة حركة جزيئاته حتى تأخذ الجزيئات مواقع ثابتة . فيتجمد السائل ويصبح صلباً (التصلب) . كمية الحرارة اللازمة لتدويبه من جديد واعادته الى حالته السائلة والى درجة حرارتها السابقة تسمى حرارة الصهر الكامنة . حتى في درجات

عندما تذوب . لكن لا يمكن حشر الجزيئات في السائل ليزداد تقاربها (السائل غير قابل للانغاط اجمالاً) . نتيجة لذلك يتمكن السائل من نقل الضغط في انبوب (ص) من طرف الى آخر .

التبخّر والغليان

عندما يسخن سائل . تزداد حركة جزيئاته أكثر فأكثر حتى يتحول . عند درجة

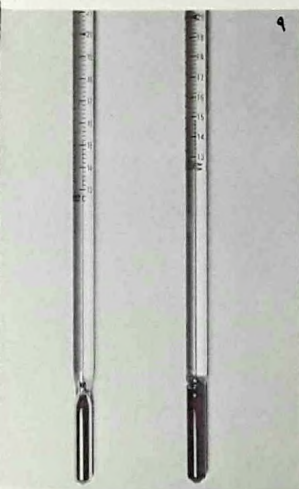

(٧) - السوائل تكاد تكون غير قابلة للانضغاط . ولذلك فهي تنقل الضغط . يجد هذا المبدأ الهام تطبيقات عدة في الهندسة المائية . للعديد من الشاحنات رافعة مائية ينتقل فيها الضغط بواسطة الزيت ويستعمل لتفريغ الحمولات . يستعملان بمضخة لتأمين الضغط . وتؤخذ الاحتياطات لتأمين رجوع الزيت الى مكانه الأصلي بعد توقف الضغط .

(٨) - ذرات جميع المواد او جزيئاتها هي في حركة مستمرة . تتوقف طاقة هذه الحركة على درجة الحرارة .

المنتجة الى البلدان المتقدمة في الصناعة كالولايات المتحدة واليابان واوروبا . وفاقاً لمبدأ أرخميدس . تزيح الناقلة . لتتمكن من الطفو . كمية من ماء البحر يساوي ثقلها ثقل الناقلة . ويكون حملها (النفط) أقل كثافة من الماء . تفوض الناقلة . أكثر بقليل . في المياه الدافئة . اثناء رجوعها الى البلدان المنتجة للنفط . تحمل الناقلات ثقلاً موازياً من الماء لتصبح أكثر استقراراً . واذا حصل حادث مؤسف . فإن النفط الذي يفلت يطفو على سطح الماء . مشكلاً نوعاً من التلوث .

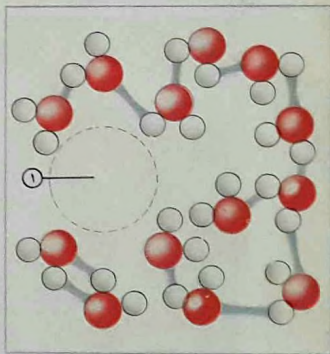

(٦) - النفط هو من المصادر الرئيسية للطاقة وللمواد الكيميائية . تنقل كميات ضخمة من النفط الخام بواسطة الناقلات من البلدان

السائل . فإنه يغلي بدرجة حرارة ادنى . وإذا ازداد الضغط ارتفعت درجة الغليان . لا يحدث الغليان بدون وجود جسيمات صغيرة في السائل تتكون عليها فقاع البخار . هذه الظاهرة هي ما يسبب « الارتجاج » الذي يحدث عند غليان الماء النقي . وهي اساس مبدأ حجرة فقاع الهيدروجين السائل (٢) .

التوتر السطحي واللزوجة

ينجذب كل جزيء في وسط السائل الى الجزيئات المحيطة به . وتكون محصلة هذه القوى صفراً . لكن ليس هناك قوى تشد الجزيئات التي على سطح السائل الى فوق لموازنة القوى التي تجذبها الى تحت . لذلك يميل الجزيء الذي على سطح السائل الى الانجذاب الى وسطه (٤) . لذلك يبلغ عدد الجزيئات في السطح حده الأدنى . فيتصرف السطح وكأنه متوتر . أو كأنه مصنوع من « جلد » . يمكن هذا الأثر « الغشائي » للتوتر السطحي اجساماً صغيرة وكثيفة كالأبر أو الحشرات « بالطفو » على سطح الماء . اذا كانت قوى التماسك التجاذبية بين جزيئات السائل كبيرة . يكون التوتر السطحي كبيراً . وكذلك تكون اللزوجة (قوة الالتصاق) ايضاً .

ترطب الماء الكأس . لأن قوة التماسك بين جزيء الماء وجزيء الزجاج هي أكبر من تلك التي بين جزيئي الماء (١) . والعكس هو الصحيح بين الزجاج وسائل كالزئبق . فسائل كالماء يرتفع في انبوب شعري غطس فيه وينحني سطحه الهلالي الى الداخل . اي يتقعر . بينما ينخفض سطح الزئبق في انبوب شعري . وهو ينحني نحو الخارج . اي انه يتحدّب .

الحرارة العادية (تحت درجة الغليان) . « تقفز » بعض الجزيئات خارج سطح السائل لتكوين بخار . أي تتبخّر . في وعاء مغلق . يقوم توازن بين السائل وبخاره المشبع . بحيث ان معدل مغادرة بعض الجزيئات للسائل يساوي معدل رجوع البعض الآخر اليه . عندما يغلي سائل . لا بد للبخار المتصاعد منه من بذل بعض الشغل للتغلب على الضغط الجوي . وإذا خُفّض الضغط على

في السوائل . تمنع هذه الحركة تكوّن اية بنية دائمة من الجزيئات . لكن قوى التجاذب تتحكم بالحجم الاحتمالي . في الماء تتكون وصلات عدة عابرة (تظهر بالازرق) بين الجزيئات . وتتكوّن تجویفات صغيرة جداً وتضمحل . معطبة الماء بنية مستمرة التغير .

(٩) - تعتمد الطريقة الأكثر شيوعاً لقياس درجة الحرارة على تمدد السائل عند تسخينه . لميزان الحرارة الزئبقي (الى اليمين) مدى

(١٠) - تختلف السوائل بخصائصها الفيزيائية . كدرجة الغليان واللزوجة (الالتصاق) . للماء والبييد درجة غليان واحدة تقريباً . وكلاهما قليل اللزوجة .



حالات المادة: الأجسام الصلبة

يتكوّن كلوريد الصوديوم (الملح العادي) من ايونات الصوديوم وايونات الكلور . في الملح الصلب . تكون بنية هذه الايونات مكعبة . يمكن التأكد من هذا الترتيب وغيره بجعل البلورات تحيد رزمة من الاشعة السينية . ثم تعالج الصور الفوتوغرافية الحاصلة فتكشف عن بنية البلورات المعقدة .

كلوريد الصوديوم هو مثل عن مادة بلورية ايونية (١) . تتكوّن المواد البلورية

تدل الاشكال البلورية لاجسام صلبة عدة على ان الذرات فيها مرتبة ترتيبا منتظما . هذا الترتيب لا نلاحظه في الاجسام اللاشكالية او اللامتبلرة . هناك سبع بنيات بلورية رئيسية . اكثرها بساطة النظام المكعب .

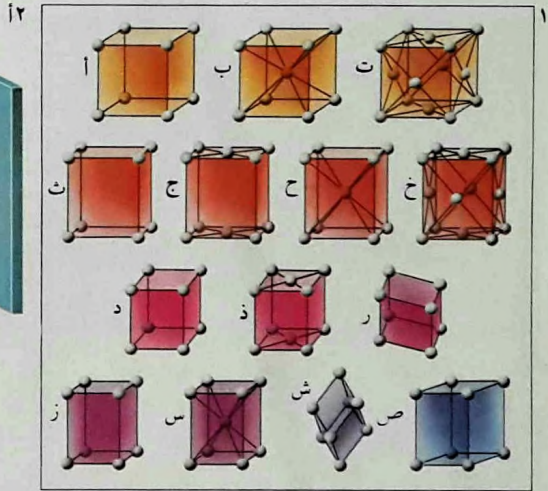
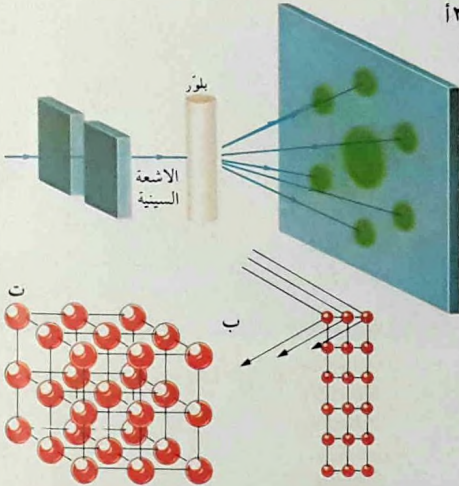

(١) - تتكوّن البنية البلورية بترامك منتظم لمواد بناء متماثلة . مادة البناء الاولية تدعى خلية . وقد تحتوي على ذرة واحدة . كما هي الحال في النحاس . او على مئات او آلاف من الذرات المتنوعة . كما هي الحال في بعض البروتينات البلورية . التنظيم والتمائل الدقيقان في البلوريات يساعدان جدا في تحديد هوياتها وتحليل بنياتها . يمكن تصنيف خلايا

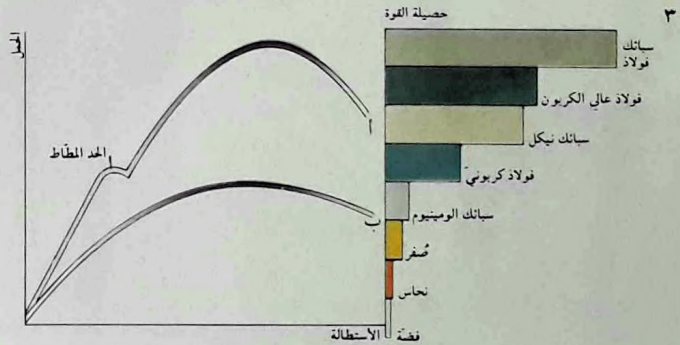

المعدن بالإلكترونات الى التنقل بين الايونات. وهذا ما يجعل المعادن وسائلكها موصلة جيدة للحرارة والكهرباء.

الذرات المهتزة والمنزلة

يمكن اعتبار جمع القوى التي بين الجزيئات قوى كهربائية المنشأ. تحدث تجاذبا بين الجزيئات عندما تكون المسافة بينها كبيرة نسبيا وتنافرا عندما تقتارب.

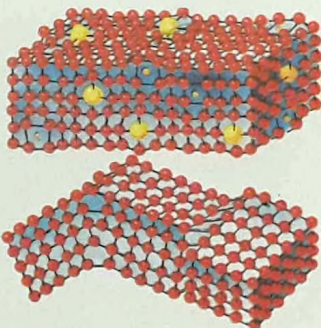

ت



ث

المعدن (ت) . كذلك يعطي الضغط المستمر طويلا نتيجة مماثلة. تسمى الانهيار حدث هذان النوعان من الانهيار (ت، ث) في شفرة عنقبة مصنوعة من سبيكة النيكل .

تحرك التفككات . كذلك عدم التساوي في (ب) بين حدود البلورة يخلق حواجز ضد حركة التفككات . اخضاع المعدن لأضغاط قوية او كثرة تبدل الأضغاط عليه بسبب في آخر الامر ما يسمى بتعب

الاخري . كالماس . من صف منتظم من الذرات المترابطة ترابطا كيميائيا تشاركيا . تكون فيه الذرات المتجاورة تتقاسم فيما بينها إلكترونات واحدا او اكثر . ترتبط الجزيئات في الشمع والمواد المشابهة ارتباطا ضعيفا بواسطة القوى المسماة قوى « قان درقالز » . للمعدن شبكية من الايونات الموجبة تحتل فيها الإلكترونات الطليقة الامكنة الفارغة . ويدفع التوتر بين طرفي

14 جمع البلّوريات في 14 صفا اساسيا يسمى الواحد منها شبكية فضائية . وقد جمعت كلها . تسهلا للبحث . في 7 أنظمة او مجموعات . المكعبة (أ، ب، ت) . المعينية المستقيمة (ث، ج، ح، خ) . الاحادية الميل (د، ذ) . الثلاثية الميل (ر) . الرباعية الزوايا (ز، س، س) . الثلاثية الزوايا (ش) . السداسية الزوايا (ص) .

(4) - يتم اختبار قوة الشد بالتمديد . يبدأ المعدن بالتمدد بكامله ثم ينحصر التمدد بعدئذ حول الموضع المكسور . تظهر في التحنين (أ، ب) نماذج عن التمدد . فالمنحني (أ) هو للفولاذ الطري . ويبقى خطيا حتى يبلغ حده الأقصى من المرونة . اذا توقف الشد قبل هذا الحد . يعود المعدن الى طوله الاصلي . المنحني (ب) هو مثل عن المعادن الاكثر طراوة . وتظهر ايضا (الى اليمين) الشدة النسبية لمجموعة من المعادن .

(2) - تحيد الطبقات المنتظمة في البلورة رزمة من الأشعة السينية المارة فيها . فتحدث رسما معينا من نقاط الحيود (أ) . تتغير هذه الرسوم حسب المستويات المتتابعة لشبكة ذرات البلورة التي تمر فيها الأشعة السينية كما في (ب) . لذلك تساعد التماثلات والاشكال المنتظمة في شبكة ذرات البلورة على تحديد هوية خلايا البلورة . ففي رسم الحيود (أ) يظهر تماثل سداسي . مما يسمح بالاستنتاج ان البلورة المأخوذ عنها هذا الرسم لا تحتوي على خلايا من النوع الظاهر في

(4) - من شأن المعادن المتينة ان تحد من حرية تحرك التفككات فيها . توجد ذرات كبيرة على زوايا البلورة في (أ) . بينما توجد ذرات صغيرة في وسط الشبكة . وهذا ما يشوه البلورة ككل . لكنه يمنع

الجسم البلّوري (حول موقعها في الشبكة . اذا سخّنا جسما صلبا نقيًا ، نرى ذرّاته تزداد تذبذبا . واذا اعطي الجسم طاقة حرارية كافية ، تتغلب هذه الطاقة على قوى التماسك بين الذرّات ، فتتهار البنية البلّورية ويذوب الجسم الصلب .

البلّورة الافرادية من معدن نقي هي اضعف مما يتوقع . قد يكون السبب في ذلك عيوب في الشبكة تحدث فيها تفكّكات

يمكن تفسير خصائص المرونة في الاجسام الصلبة بهذا النوع من القوى . فعندما تتمدد مادة ، تزداد المسافات قليلا بين جزيئاتها ، ويكون الالتواء الحاصل متناسبا طرديا مع الضغط الذي يحدثه (العلاقة المعروفة بقانون هوك) . فالضغط يقرب المسافة بين الذرّات ، بينما يجعل البضع طبقات الذرّات تنزلق بعضها على بعضها الآخر . تتذبذب ذرّات الجسم الصلب (حتى

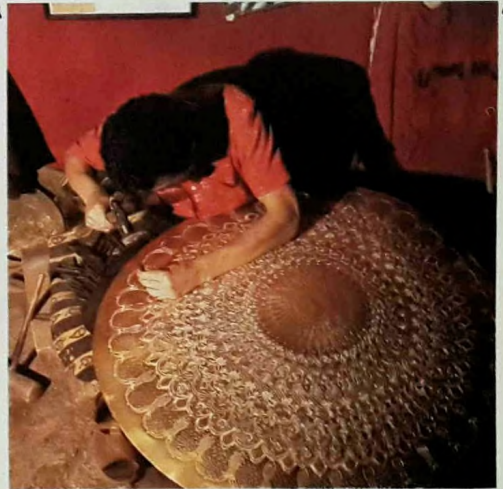

(٨) - الضغط الشديد يجعل نقطة الانصهار تنخفض في مواد كالماء ، تتمدد عند التجمد . ان ذوبان الجليد تحت ضغط مزاجلة للاعب تعمل كمزلق يساعد التزلج على التحرك بسلامة وسهولة معا .

المتسمة بالكمال (اي التي لا كسر فيها) اشكال محددة بدقة كالابر الريشية في كلوريد الامونيوم (ملح النشادر) . هنالك ستة اشكال (او انظمة) بلّورية اساسية اخرى . اذا نظرنا بالمجهر الى بلّورات الملح ، نراها مربعات تامة . للبلّورات المتسمة بالكمال اشكال محددة بدقة (مع ان التصادم قد شوّه زوايا بعضها هنا) .

(٥) - يطرق صانعو الادوات المعدنية الصخائف المعدنية لتصلبها ، كي لا تبقى عرضة للإنقصاص . فالتطريق يدفع بالتفكّكات نحو سطوح الانزلاق المتقاطعة حتى تلتقي فتتوقف . تعمل اماكن التقاطع هذه كحواجر تمنع تحرك تفكّكات اخرى . جاعلة المعدن اكثر متانة .

بم ذلك بتسخين المعدن فتتكسر شبكة ذرّاته فيسبل . ثم يصب في قوالب . او يبرّد ثم يلف كصفايح . تتراوح درجات ذوبان المعادن من 38.8° س وهي درجة ذوبان الزئبق الى 3610° س وهي درجة الذوبان لدى التنجستن .

(٧) - تظهر الاشكال المنتظمة للبلّورات عند النظر اليها بواسطة الجهر . للبلّورات

(٦) - يفصل عمال السيانك المعدن عن خامته بتدويبه .

او عن انزلاق حدود الحبيبات او عن انزلاق على سطوح مستوية محددة . « التعب » هو الاسم الذي يطلق على تغير في خصائص المعدن يجعله سريع العطب .

(٤) . لذلك فأَن الخليط المعدني او السبيكة هو عادة اكثر صلابة من المعادن التي يتركب منها .

تعب المعدن : السبب والعلاج

يشوّه الضغط بعض الاجسام الصلبة . اذا استمر عليها فترة من الزمن . هذه الظاهرة تسمى الرجفان . من الممكن ان ينجم ذلك عن حركة التفككات داخل الحبيبات البلورية

التأثيرات البنيوية في الاجسام الصلبة يبدو ترتيب الجزيئات في البوليمرات الطبيعية والاصطناعية ترتيبا معقدا . وتظهر الصور الفوتوغرافية . المأخوذة للمطاط بواسطة الاشعة السينية . ان السلسلة الطويلة الملولية من جزيئاته تصطف على خطوط مستقيمة عندما يتمدد وان الجزيئات ترجع الى وضعها الاصلي عندما يتلاشى التوتر . وهذا هو ما يعطي المطاط مرونته .

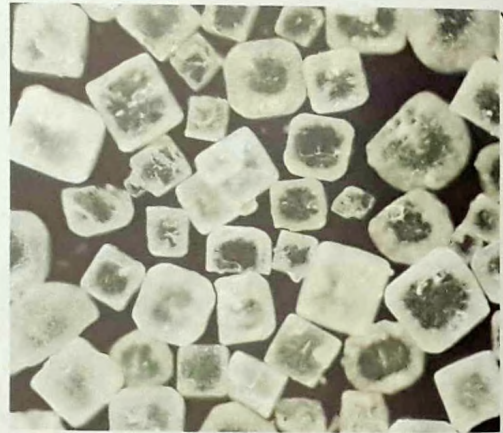

تستفيد النصف موصلات (وهي حجر الزاوية اليوم للالات الحديثة الصلبة كالترانزستور) من بعض التغيرات الدقيقة التي تحصل في شبكات بلورية عادية . ذلك ان كميات ضئيلة من بعض المواد غير النقية . التي يكون عدد الإلكترونات في ذراتها اقل او اكثر بواحد من عددها في ذرات العنصر الاساسي للنصف موصلات . تدخل الى صميم هذا العنصر . فيحدث من جراء ذلك فيض طفيف من الإلكترونات او نقص طفيف فيها (في هذا المجال يسمى الإلكترون الناقص ثقبا) . فتعطي حركة هذه الإلكترونات او الثقوب الاجسام نصف الموصلة خصائصها الكهربائية المميزة . عندما تحصل زيادة في الإلكترونات . تكون ناقلات النصف موصل ناقلات سالبة ويكون هو عندئذ من النوع السالب . وفي الحالة المعاكسة . تكون الناقلات او الثقوب موجبة . فيكون النصف موصل من النوع الموجب .



درجة الحرارة

هذه النظرية ماهية الحرارة بقولها انها الطاقة الحركية للذرات أو الجزيئات المتذبذبة التي منها تتكون كل مادة .

الاضطراب الحراري والحركة الجزيئية بموجب القانون الثالث للديناميكا الحرارية . لا يمكن في الحرارة التوصل الي الصفر المطلق (اي درجة حرارة - ٢٧٣ س حيث تتوقف تماماً حركة الجزيئات) .

يسخن منفض درّاجة عندما ينفخ دولاباً . يمكن تفسير ذلك بواسطة النظرية الحركية للحرارة التي كان أول من خطر له ببال اسحق نيوتن (١٦٤٢ - ١٧٢٧) ، ثم طورها علماء القرن الثامن عشر والتاسع عشر . تفسر

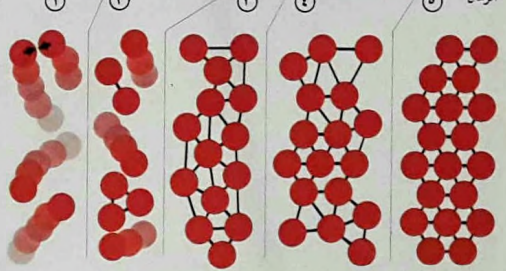
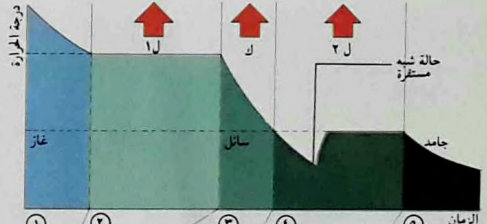
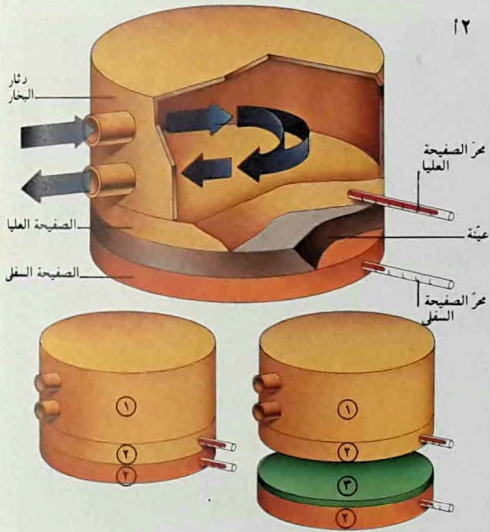

(١) - الذبذبات في ذرات وجزيئات مادة ما هي المسؤولة عن مقدار درجة حرارتها . في الغاز (١) تتحرك الذرات بطريقة مستقلة . ومعامل سرعتها وكتلتها هو ما يحدد طاقتها الداخلية ودرجة حرارتها . بعد التبريد . يحول فقدان حرارة التكتيف الكاملة (١ ل) الغاز . عند درجة الغليان . الي سائل (٢) . هنالك خسارة أخرى في كمية الحرارة (ك) . عندما يبزّد السائل حتى درجة التجمد (٣) . فيتكون عندئذ جسم صلب (٤) بعد فقدان حرارة الصهر الكاملة (٢ ل) . في هذه الحالة تكون الذرات قد اصحت متبينة الترابط (٥) فيما بينها .

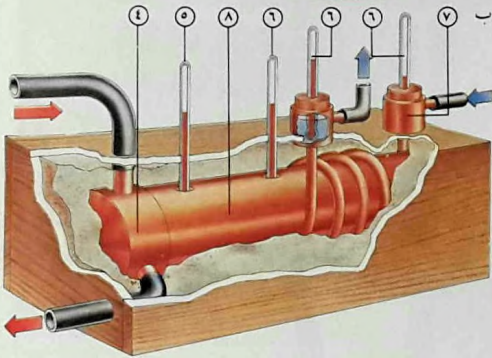

(٢) - قابلية النقل أو الموصلية لجسم ما هي مقدار الحرارة في وحدة من الزمن التي تمر في وحدة المساحة خلال وحدة من وحدات مدرج

جاء القصف المستمر، لكن غير المتعادل، لكل حبيبة غاز من قبل جزيئات السائل، وأنه كلما كانت الحبيبات صغيرة، كانت الحركة أكثر عنفاً. تفسر النظرية الحركية أيضاً لماذا يصل غازان يختلطان، أحدهما ساخن والثاني بارد، إلى درجة حرارة واحدة بعد فترة. فالطاقة الحركية لجزيئات الغاز الساخن تنتقل بواسطة الواف الاصطدامات إلى جزيئات الغاز البارد، حتى

ينتج عن ذلك أن للجزيئات حركة مستمرة تعرف باسم « الاضطراب الحراري ». وهي تشتد عندما يعرض الجسم إلى حرارة. كان عالم النبات روبرت براون (١٧٧٣ - ١٨٥٨) أول من حصل، عام ١٨٢٧، على دلائل غير مباشرة عن هذه الحركة المستمرة. فقد اكتشف ان الحبيبات الصغيرة لغبار الطلع المعلقة في الماء تتحرك بلا انقطاع وبحركات عنيفة. وبين ان هذه « الحركة البراونية » تحدث من

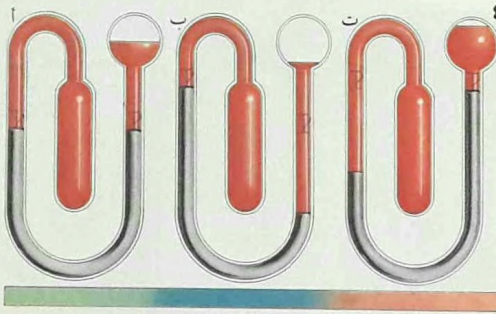

تحرك المائع (٢). وبالاشعاع من مصدر الحرارة إلى القلاة (٣). إذا أخذنا قضيباً موصلاً للحرارة معزولاً تماماً، ووضعنا أحد طرفيه في الجليد والطرف الآخر في ماء يغلي، فإن حرارته تتغير نظرياً بصورة خطية بين طرفي القضيب (ب) كما يظهر ذلك في المخطط. لكن إذا كان العزل غير محكم، فإننا نحصل على منحني شبيه بالخط المتقطع الظاهر في المخطط. في القارورة الخوانية (ت) فراغ (٤) يمنع التوصيل والحمل كما أن جدارها مفضل ليخفف من فقدان الحرارة بالاشعاع إلى الحد الأدنى.

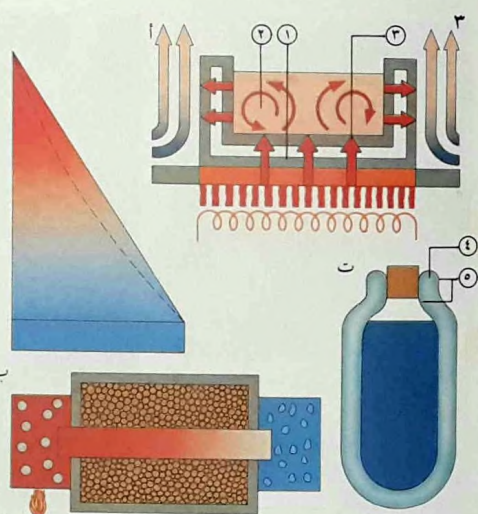

الحرارة. يمكن قياسها (١) بتسجيل الزمن اللازم لكمية معروفة من الحرارة للمرور من خلال عينة. فتوضع العينة (٢) بين لوحين متساويتي المساحة (٣) ثم تسخن اللوحة العليا بواسطة دثار من البخار (١) وتُقاس الحرارة بموازين حرارة في كل من القطع الثلاث. تختبر المواد ذات الموصلية القوية (ب) في اسطوانة يسخن البخار أحد طرفيها حتى ١٠٠ س (٥). تقيس موازين حرارة أخرى درجة حرارة العينة وارتفاع درجة حرارة الماء المار في دثار متصل بالطرف الآخر (٦). وهذا ما يسمح بمعرفة مقدار الموصلية وحسابه بدقة.

(٢) - الطرق الثلاثة لانتقال الحرارة تستعمل كلها عند تسخين مقلدة (أ): بالتوصيل، من خلال معدن المقلدة (١)، وبالحمل عند

درجة حرارتها. بدلاً من أن يغير حالتها (وهو ما يتطلب حرارة الصهر الكامنة) . يتوقف تغير درجة الحرارة طردياً على كمية الحرارة المعطاة؛ وهذه تقاس بالحريرة أو ايضاً بالجول (٤,٢ جول = ١ حريرة) . تحدد الحريرة بأنها كمية الحرارة اللازمة لرفع حرارة غرام واحد من الماء بدرجة سلفريوس واحدة .

تسمى هذه الكمية من الحرارة « الحرارة

يتساوى معدل الطاقة الحركية للغازين . كذلك يمكن للنظرية الحركية تفسير تغير حالة مادة ما عندما تسخن (١) . كمية الحرارة اللازمة لتغيير حالة الجسم من جسم صلب متين الترابط الى سائل ريك الترابط تسمى حرارة الصهر الكامنة .

تغيرات درجة الحرارة

اعطاء مادة طاقة حرارية اضافية قد يرفع

(٦) - يمكن انتاج الهواء السائل بتبريد الهواء الذي يكون غازياً في الظروف العادية . خلال التغير الى الحالة السائلة، تنطلق حرارة التكثيف الكامنة . تستعمل قارورة « ديوار » الخلائية لوقاية السائل من الحرارة الخارجية . لكن اذا صب السائل من القارورة فإنه يأخذ بالغليان بسرعة بفعل حرارة المحيط . اثناء هذه العملية تنتج كميات كبيرة من الغاز فيكون سحب من بخار الماء المكثف فوق السائل .

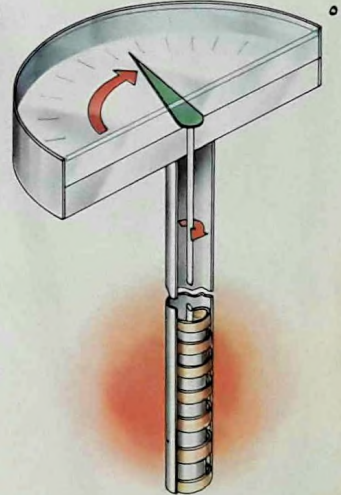

(٧) - مقاييس الحرارة هي كيفية في مداها وفي تدرجها . فدرجة تجهد الماء هي ٦٦ فهرنهايت (ف) أو صفر سلفريوس أو مئوي (م) أو ٦٧٣ كلفن (ك) . يفصل هذه الدرجة عن درجة غليان الماء ١٨٠ ف أو ١٠٠ م أو ١٠٠ ك . مقياس كلفن فريد من حيث أنه يضع درجته الثابتة الدنيا على الصفر المطلق الذي لا يمكن عملياً بلوغه .

(٥) - في ميزان الحرارة، ذي الشريحة الثنائية المعدن، شريحة معدنية لولبية يتنك لتولبها عندما تسخن . فتدبر مؤشراً على مينا ميزان مدرج، ذلك أن المعدن الداخلي (النحاس اجمالاً) يتمدد تحت تأثير الحرارة أكثر من المعدن الخارجي . فيجعل لتولب الشريحة اللولبية يتنك .

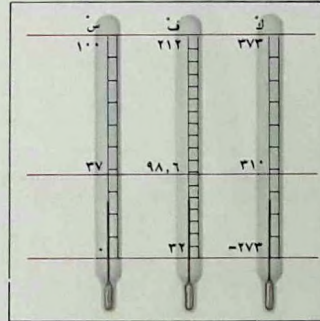

الطاقة الى جاراتها . في الاجسام الصلبة المتينة الترابط . تحدث اصطدامات بين الجسيمات المتجاورة . فيسمى انتقال الحرارة بين الاجسام الصلبة توصيلاً . أما في الموائع (السوائل والغازات) . فإن الوسط نفسه (أي كتلة المائع) قد يتحرك . فيحمل الذرات العالية الطاقة الحركية الى اجزاء المائع الاكثر برودة . فتنقل عندئذ حرارتها الى غيرها . وهذه هي طريقة الحمل . يمكن للحرارة اخيراً الانتقال حتى بدون اتصال بين الذرات . فحرارة الشمس مثلاً تنتقل الى الارض من خلال الفراغ . وهذه الطريقة هي الإشعاع . المواد المختلفة توصل الحرارة بمعدلات مختلفة . وتسمى قابليتها لتوصيل الحرارة « الموصلية الحرارية » (٢) .

قياس درجات الحرارة

ترتكز جميع طرائق قياس درجة الحرارة على الطرق التي تتغير فيها الخصائص الفيزيائية للمواد عندما تسخن . الخاصية الأكثر استخداماً هي تمدد الاجسام الصلبة والسائلة بالتسخين . يُجعل عادة التغيير الفيزيائي مرئياً على مقياس مُعبر موجود في آلة القياس اي ميزان الحرارة . لدى صنع أي ميزان حراري (٤ ، ٥ ، ٨) يجب أولاً تسجيل درجتين أو نقطتين ثابتتين من الحرارة . ثم يقسم المدى بينهما بالدقة المطلوبة . الاعداد المخصصة للنقاط الثابتة واعداد الدرجات بينها تحدد معا نوع مقياس درجة الحرارة . كمقياس سلزويوس (أو المئوي) وفهرنهايت وكلفن (أو المطلق) (٧) .

النوعية » لتلك المادة . كما تسمى كمية الحرارة اللازمة لرفع الحرارة الكاملة لكتلة المادة بدرجة سلزويوس واحدة « السعة الحرارية » لتلك الكتلة . بالامكان نقل الحرارة من مكان الى آخر . ولذلك طرائق ثلاث : بالتوصيل . وبالحمل وبالإشعاع (٣) . الطريقتان الاولى والثانية تعتمدان على أن الجزيئات . التي تحصل على طاقة حركية من مصدر حرارة . يمكنها نقل هذه

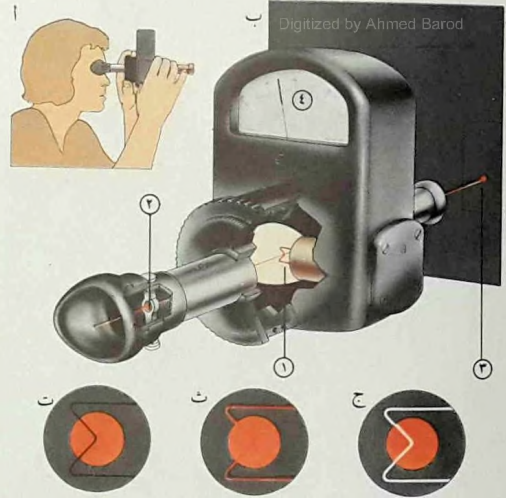

(٨) - يمكن البيرومتر البصري من قياس درجات حرارة مرتفعة جداً بعيداً عن مصدر الحرارة (أ) . وهو يقوم على القانون القائل أن جسمين صلبين لهما حرارة مرتفعة واحدة يشعان في الطيف ضوءاً واحداً ويظهران بلون واحد . لقياس حرارة فرن (ب) . يسخن بالكهرباء سلك (١) مثبت

في تلسكوب ذي عدسة خاصة (٢) حتى يتوهج بلون نار الفرن (٣) . ثم يعرف بالمقارنة اذا كانت درجة حرارة الفرن أعلى (ت) من حرارة السلك أو معادلة لها (ث) أو انقص منها (ج) . يحدد المقياس المدرج (٤) شدة التيار في السلك .

الديناميكا الحرارية

والضغط والحجم ان يتغير لوحده كما يمكن ان يتغير الجميع معا تغيرات متنوعة . تستعين الديناميكا الحرارية . في اكثر عملياتها . بالاساليب الرياضية لمعالجة هذه الكميات وغيرها من العوامل بغية التمكن من التنبؤ بأوجه تغيرها .

قوانين الديناميكا الحرارية الاربعة
تاريخيا . اشتق العلماء اولا ثلاثة قوانين

تهتم الديناميكا الحرارية (ومعناها « علم حركة الحرارة ») بالطرائق التي تنتقل بها الحرارة من مكان الى آخر . وبكيفية تحوّل الحرارة الى اشكال اخرى من الطاقة . اثناء انتقال الحرارة . يمكن لكل من درجة الحرارة

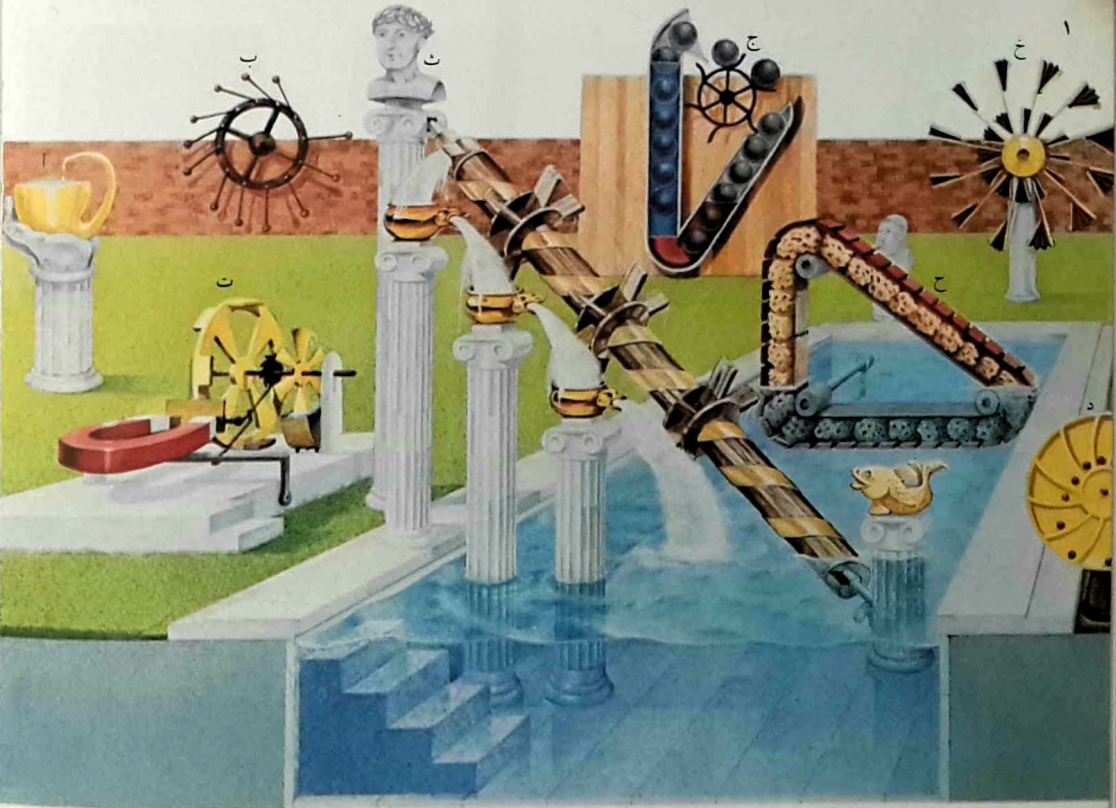

(١) - كانت آلات الحركة الدائمة هدفا للعديد من المخترعين . فكانوا يحاولون بالتحرك الى الابد بمجرد تحريكها مرة اولى . يعطى افضل تأكيد لقوانين

الحرارة والقانون الاول بوصف تحويل الطاقة . يقوم القانون الثاني بتعيين اتجاه الطاقة الحرارية المنتقلة بين اجسام درجات حرارتها متفاوتة . فهو ينص على ان الحرارة لا تنتقل تلقائيا الا من الجسم الساخن الى الجسم البارد . فاننتقال الحرارة الى جسم بارد يزيد من حركة الجزيئات التي يتألف منها الجسم الاكثر برودة . وبذلك يزيد عمليا من « الفوضى » الداخلية فيه .

ينص على قانون ثبات الطاقة . والثاني يحدّد « الطاقة الحرارية » وكيفية تحوّل انواع الطاقة الواحد الى الآخر (٦) . ينص القانون الاول على انه . عندما يعطى نظام ما طاقة من الحرارة . فإن كميتها تساوي تغيّر طاقة النظام الداخلية بالاضافة الى الطاقة الميكانيكية التي تمكن النظام من القيام بشغل خارجي .

فيما يقوم قانون الصفر بتحديد درجة



(٢) - عندما ينطلق ثاني اكسيد الكربون من مطفأة الحريق يكون في الحالة الجامدة . ثم يتحول الى غاز فيمنع الاكسجين من بلوغ النار . ترتفع درجة حرارة هذه المادة الى درجة الذوبان . فيصبح من السهل حفرها حسب الطلب . في هذه الصورة يظهر الرمح الحراري . وهو يقوم بحفر اكمة من الملاط .

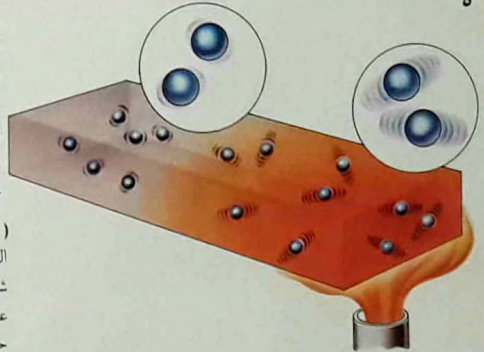

(٤) - يعطى الرمح الحراري درجات حرارة شديدة الارتفاع . فاذا صوّب على مادة ما . يحدث فيها حالة من التوازن الحراري . (٥) - اذا سخنا طرف قضيب معدني بلب . فالطاقة الحرارية تنتقل الى ذرّات المعدن . فترتفع طاقتها الحرارية . وتزداد بالتالي شدة

تبريد المواد

حرارة مادة من الصفر المطلق . تصبح زيادة تبريدها أكثر صعوبة .

بموجب القانون الثاني . يتم انتقال الحرارة « نزولا » . أي من الجسم الساخن إلى الجسم البارد . فلا بد ان تكون هنالك خاصية للنظام او عامل فيه يكون مقياسا لحالته الداخلية (من الانتظام او الفوضى) ويكون له مقدار متفاوت عند بداية عملية ممكنة الحدوث وعند نهايتها (من العمليات التي يسمح بها القانون الاول) .

تبيّن المراقبة الدقيقة لجميع انواع الآلات بأنها تستهلك من الطاقة أكثر مما تحوّل إلى شغل مفيد . فحتى لو صرفنا النظر عن تبدد الطاقة من جراء الاحتكاك والتبريد وما إلى ذلك . فلا يمكننا التغاضي عن ان الطاقة الميكانيكية الحاصلة هي دائما اقل من الطاقة التي ينتجها مصدر الحرارة . وما عامل التبادل الحراري . الذي لا يمكن . بموجب القانون الثاني ان يتناقص . سوى صورة عن الطاقة التامة التي لا يمكن بلوغها ابدا .

دورات الحرارة والكفاءة

تسمى سلسلة تغيّرات النظام « دورة حرارية » . يتم الحصول على الفعالية القصوى النظرية « لمحرك حراري » من هذا النوع بالسير بموجب ما يسمى بدورة كارنو (٢) . نسبة الى العالم الفرنسي نيكولا كارنو (١٧٩٦ - ١٨٣٢) . لو كان من الممكن بناء آلة . تعمل بدورات . وتقوم . خلال اي عدد من هذه الدورات . باعطاء كمية من الطاقة كمشغل تكون أكبر من التي تستهلكها كحرارة . لكان الحلم القديم بالحركة الدائمة قد اصبح حقيقة راهنة (١) .

اما القانون الثالث . فينص على انه من المستحيل تبريد اية مادة حتى الصفر المطلق . بلوغ درجة الصفر المطلق يعني مثلا ان الغاز اصبح ضغطه صفرا . وان جميع جزيئاته قد توقفت عن الحركة . وان طاقتها اصبحت صفرا ايضا بحيث لا يعود من الممكن استخراج اية طاقة اضافية من تلك الجزيئات لتبريدها تبريدا اضافيا . عندما تقترب درجة

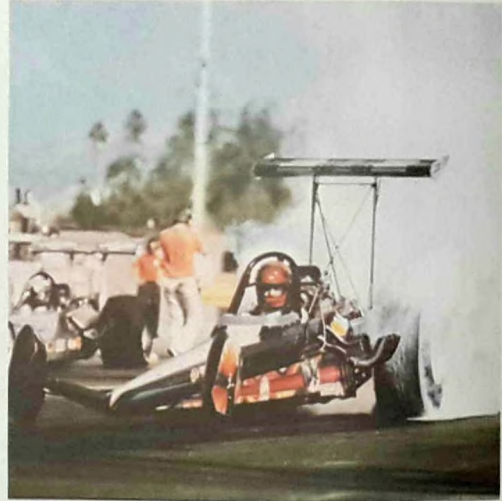

تذبذبها حول مواقعها الثابتة في شبكية المعدن ازديادا كبيرا . بازدياد مقدار الذبذبات . تصطدم هذه الذرات بالمجاورة . وتنقل اليها بذلك طاقة تجعلها تتذبذب هي ايضا . حتى تنتقل الطاقة الحرارية إلى الطرف الآخر للقضيب في آخر الامر . اذا بقي اللهب في موقعه لبعض الوقت . فدرجات حرارة كل من طرفي القضيب

قد تصبح متعادلة .
(٦) - يحدث الاحتكاك عندما يحتك جسم بأخر . مما يولد حرارة . الانطلاق الفجائي . في بدء سباق السيارات . يجعل الدواليب الخلفية للسيارة تدور بسرعة . فتحرق الحرارة المتولدة مطاط الدواليب . تنتج حرارة مماثلة عند استعمال مكابح السيارة .

نحو الصفر المطلق

الحرارة سوى قياس لمعدل الطاقة الحركية التي تملكها الجزيئات . فكلما اصبحت المادة باردة . نقصت حركة جزيئاتها . على هذا . يجب ان يكون من الممكن . نظريا . ان يستمر تبريد مادة ما حتى بلوغ النقطة التي عندها تتوقف حركة الجزيئات تماما . هذه النقطة . « الصفر المطلق » . مهمة جدا للعلماء . لكن يستحيل عمليا بلوغها . عند الاقتراب من الصفر المطلق . تظهر لدى بعض

كل مادة تحتوي على مقدار ما من الحرارة . حتى الباردة منها نسبيا كالجليد . فالحرارة هي ثمرة الحركة المستمرة لجزيئات المادة . (هذه الحركة التي يبرهن وجودها ان لهذه الجزيئات طاقة حركية) . وما درجة

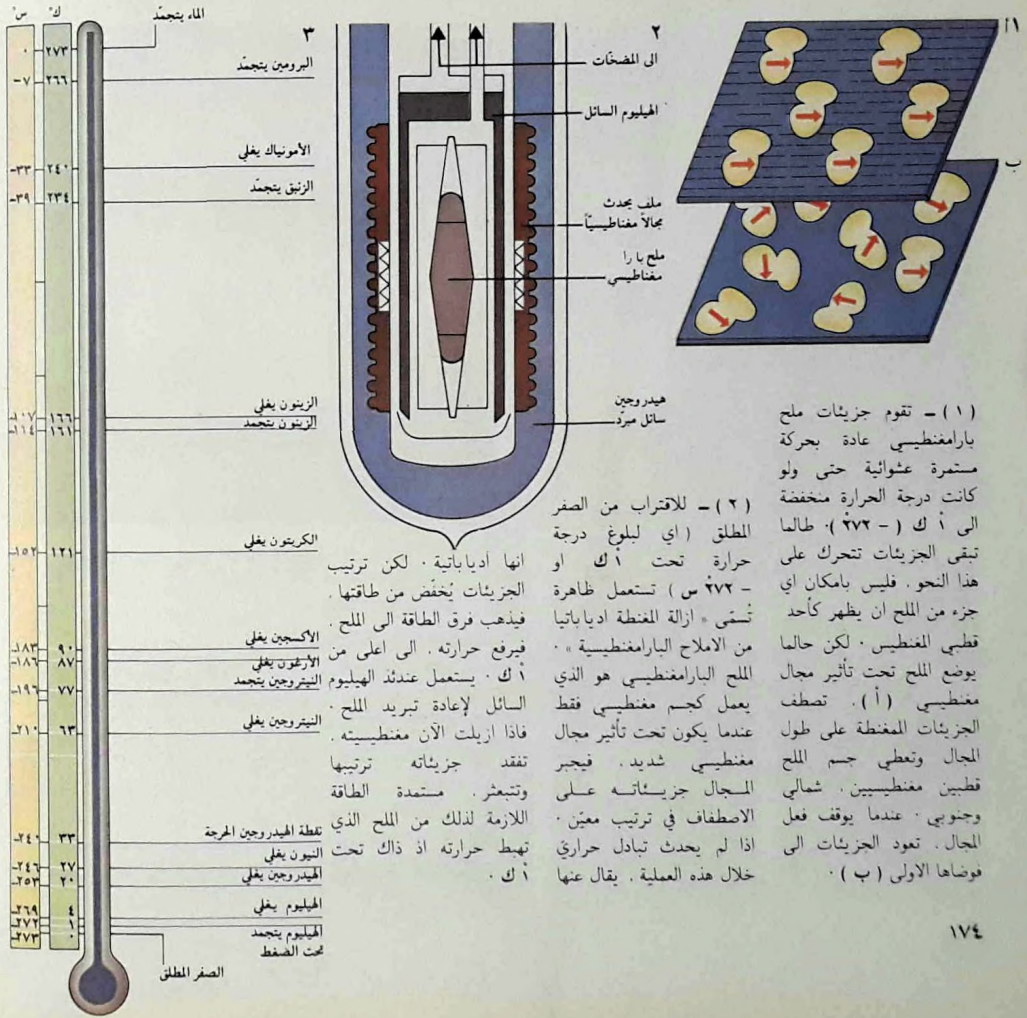

(١) - تقوم جزيئات ملح بارامغناطيسي عادة بحركة مستمرة عشوائية حتى ولو كانت درجة الحرارة منخفضة الى أ ك (٢٧٢ -) طالما تبقى الجزيئات تتحرك على هذا النحو . فليس بإمكان اي جزء من الملح ان يظهر كأحد قطبي المغنطيس . لكن حالما يوضع الملح تحت تأثير مجال مغناطيسي (أ) . تنصطف الجزيئات المغنطعة على طول المجال وتعطي جسم الملح قطبين مغناطيسيين . شمالي وجنوبي . عندما يوقف فعل المجال . تعود الجزيئات الى فوضاها الاولى (ب) .

(٢) - للاقتراب من الصفر المطلق (اي لبلوغ درجة حرارة تحت أ ك او ٢٧٢ س) تستعمل ظاهرة تسمى « ازالة المغنطة ادياباتييا » من الاملاح البارامغناطيسية . الملح البارامغناطيسي هو الذي يعمل كجسم مغناطيسي فقط عندما يكون تحت تأثير مجال مغناطيسي شديد . فيجبر المجال جزيئاته على الاصطفاف في ترتيب معين . اذا لم يحدث تبادل حراري خلال هذه العملية . يقال عنها

درجة حرارته المطلقة (حر) . اذا بقي ضغطه (ض) ثابتا . ويزداد الضغط بالنسبة ذاتها . اذا بقي الحجم ثابتا . يحدث العكس عند التبريد . بموجب المعادلة $ض \times ح =$ ر \times حر حيث تعرف ر بثابت الغاز العام . عمليا يهبط الضغط بجزء واحد من ٢٧٣,١٥ . كلما هبطت الحرارة درجة واحدة س . وهكذا عند - ٢٧٣,١٥ س . وهو درجة الصفر المطلق . يكون الضغط قد وصل الى الصفر .

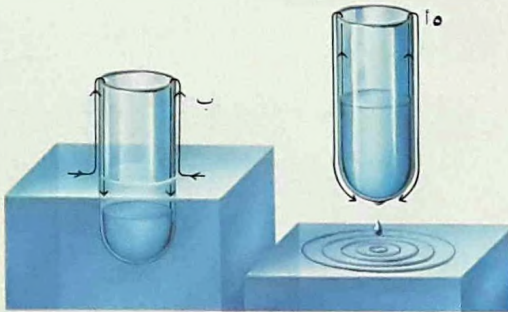

لهيليوم . كي يسيل . ان يتمدد اولا بمروره في فوهة .

(٥) - يتصرف الهيليوم السائل بغرابة عندما يبرد تحت درجة غليانه . اذا غُطس

انبوب في هيليوم سائل (ب) بدرجة حرارة ٢,١٨ ك (- ٢٧٠,٩٧ س) . يتسلق غشاء من السائل غير مرئي الجدار الخارجي للانبوب . ثم يهبط الى داخله . يملأ الهيليوم الانبوب حتى يتوازن مستواه في الداخل وفي الخارج . اذا رفع الانبوب قليلا (أ) . فأن الهيليوم المفرط السيولة يسيل بالاتجاه المعاكس حتى يبقى المستويان متوازنين .

(المثوي) . وكلها تأتي تحت درجة حرارة ذوبان الجليد الموجود في حالة توازن مع الماء .

(٤) - في مسيل الهيليوم . الذي يمكن نقله على الطرقات (ب) . يُضغَط اولا خليط من غاز الهيليوم والهواء . ثم تزال الحرارة المتولدة . يحتوي الهواء . فضلا عن الاكسجين والنيتروجين . على غازات اخرى « خاملة » كالارغون والنيتون والكربيتون والزنون . يمكن تسييل جميع غازات الهواء باستثناء الهيليوم عند حوالي ٢٠ ك في جهاز فاصل (أ) . لكن لا بد

المواد خصائص تسترعي الانتباه . منها فرط الموصلية (٦) وفرط السيولة (٥) .

حساب الصفر المطلق

يقع الصفر المطلق . على التدرج المثوي . تحت درجة تجمد الماء ب - ٢٧٣,١٥ درجة . يمكن التنبؤ بهذا العدد كنتيجة لتصرف الغازات عندما تسخن او تبرّد . فعندما يسخن غاز « مثالي » . يتمدد حجمه (ح) طردا مع

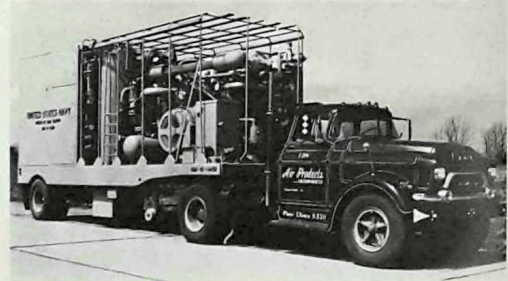
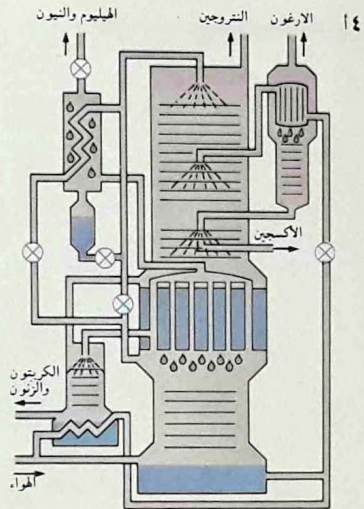

(٢) - وضعت درجات في كل من تدرجي كلفن الحرارة على هذا الرسم البياني (المطلق) ولسزيوس

محاولات بلوغ الصفر المطلق

يمكن تخفيض درجات حرارة الغاز بضغطه اولاً في نطاق ثابت الحجم . ثم بازالة الحرارة الناجمة عن ذلك باحاطته مثلاً بدثار من الماء . واذا تمكن الغاز بعدئذ من الانفلات الى نطاق اكبر حجماً . فإنه يصبح اكثر برودة . لأن التمدد يفقد جزيئاته بعض طاقتها الحركية . تستعمل هذه الدورة في التلّاجات . لأن بإمكانها اسالة عدد من

يرمز عادة الى الصفر المطلق بالدرجة صفر (٧) على ميزان حرارة كلفن الذي سمي بهذا الاسم نسبة الى العالم البريطاني بارون كلفن (١٨٢٤ - ١٩٠٧) . تزداد درجات الحرارة في هذا التدرج بالنسبة ذاتها التي تزداد بها في ميزان حرارة سلزويوس (٢) او الميزان المتوي . على هذا يصبح الصفر على ميزان كلفن مساوياً لدرجة - ٢٧٣ على ميزان سلزويوس .

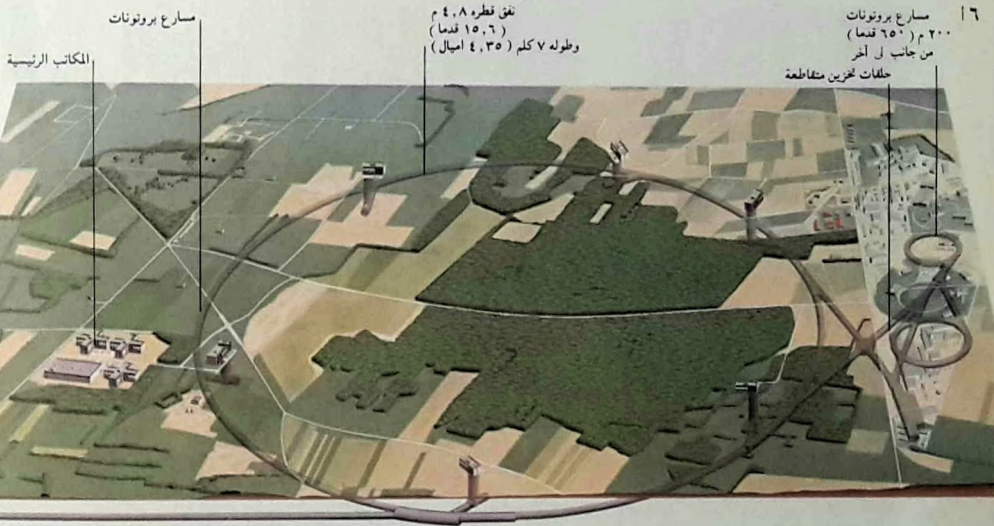

(٦) - المغنطيس المفرطة المؤشلية (ب) المستعملة في مزرعات الجسيمات كالتى في المركز الاوروبى للابحاث النووية في جنيف بسويسرا . (أ) . هي من تطبيقات فيزياء درجات الحرارة المنخفضة . تزيل فرط المؤشلية عادة المجالات المغنطيسية القوية . لكن بعض المواد كسبيكة النيويوم



ضغطه والتمكن بذلك من تخفيض درجة غليان الهيليوم السائل (٤) .

من الصعب التبريد الى درجة تحت ١ ك . لكن تستعمل لبلوغ ذلك خاصية معينة تحدث لدى بعض الاجسام الصلبة (٢) . فبعض الاملاح تعمل كأجسام مغناطيسية عندما تُعرض لمجال مغناطيسي قوي . وتفقد طاقتها المغناطيسية هذه عندما يبعد عنها . تسمى هذه الظاهرة البارامغناطيسية . عندما تتمغط هذه الاملاح . تصطف جزيئاتها في المجال . لكنها تتبثر عندما يلغى المجال (١) .

فرط السيولة وفرط الموصلية

قرب الصفر المطلق . تظهر بعض المواد خصائص جديدة بالملاحظة . فقد يحدث مثلا نوع من الحركة الدائمة في التيار الكهربائي . اي ان بعض المعادن والسبائك تظهر خاصية فرط الموصلية (٦) . فعندما تُخفّض درجة الرصاص مثلا الى ٧,٢ ك . تزول مقاومته الكهربائية تماما . هذه خاصية اكتشفها العالم الهولندي هايكه كمرلنغ أوّس (١٨٥٢ - ١٩٢٦) . يمكن استعمالها نظريا كأساس لبعض ذاكرات الكومبيوتر . اذ ان المعلومات المخترنة في مادة مفرطة الموصلية تبقى فيها بدون ان يطرأ عليها اي تغيير . بإمكان مجال مغناطيسي كافي الشدة ان يبطل حالة فرط الموصلية . وهذا ما يستفاد منه في تشغيل المفاتيح الكهربائية السريعة جدا . وبما ان مقاومة المادة المفرطة الموصلية تساوي صفرا . يصبح من الممكن مرور تيارات عالية الشدة فيها . وهذا ما يستفاد منه في توليد مجالات مغناطيسية فائقة القدرة بواسطة مغناطيس كهربائي يُلف بمادة مفرطة الموصلية .

الغازات او حتى تجميدها .

الهيليوم هو الغاز الاكثر نفعا في الاختبارات التي تجرى في درجات الحرارة المنخفضة جدا . فنقطة غليانه هي ادنى من نقط جميع الغازات . وتساوي ٤,٢ ك (- ٢٦٩ س) . ويمكن تخفيض درجة حرارة الهيليوم السائل اكثر من ذلك حتى تبلغ ١ ك . وذلك بسحب الغاز العائم فوق سطح السائل بمضخة تفريغ للتخفيف من

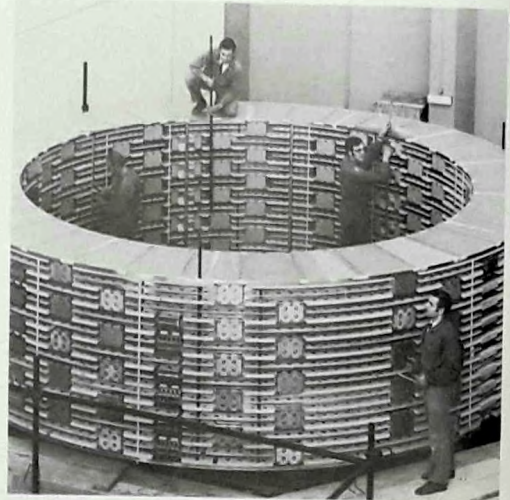

تجمد تماما بسبب تجمد جميع الموائع الموجودة في خلاياها (أ) . عندما يحدث ذلك . تصح الزهرة قابلة للإنصاف لدرجة انه يصبح بالإمكان كسرها الى اجزاء صغيرة بمجرد مسّها (ب) . يستعمل الهواء السائل صناعيا لتجميد مواد اخرى ولصناعة الاكسيجين والنيتروجين التجاريين .

والزركونيوم . ذات البنية البلورية المشوهة . تبقى مفرطة الموصلية في مجالات تصل الى مئة ألف « غاوس » .

(٧) - درجة حرارة الهواء السائل هي فقط ٨,٢ ك (- ١٩٠ س) . على هذا . اذا غطّست فيه زهرة . فأنها

حدود الضغط

متفاوتة . فالغازات المثالية قابلة للإنضغاط الى اي حد كان تقريبا . وهي تتبع . في حالات الضغط المنخفض قانون بويل (الذي يقول ان حجم الغاز يتناسب عكسا مع الضغط الذي يتعرض له) . لكن السوائل اقل قابلية للإنضغاط . ولا تتبع تغيرات حجمها الناتجة عن زيادة الضغط اي قانون بسيط . الاجسام الصلبة هي اقل الاجسام قابلية للإنضغاط . فهناك قوى شديدة تبقى معدل

لحدّي الضغط - الفراغ الكبير (ضغط منخفض) والضغط المرتفعة جدا - تأثيرات متفاوتة على مختلف المواد . منها ما هو مثير للدهشة . تبدو المادة . في الحالات الصلبة والسائلة والغازية . قابلة للإنضغاط بدرجات

(١) - يظهر تطوّر النجوم الاثر المثير لحدّي الضغط . يبدأ بغاز ضعفه خفيف جدا . يتكثف تدريجيا . فيصبح اكثر سخونة . ويكون المجرات والنجوم واخيرا النجوم النيوترونية والنجوم النابضة . وكلها كثيفة .

(٢) - تقاس الضغوط المؤثرة في البنيات الكبيرة . كالجسر الذي يقطع نهر سفرن (أ) بواسطة آلات قياس الانفعال الكهربائية (ب) . هذا الجهاز يقوم على المبدأ القائل ان اجهاد سلك يغير من مقاومته الكهربائية . تم اول تطبيق عملي لهذا المبدأ في الولايات المتحدة عام ١٩٣٨ .



الآلات المائية تستعمل لرفع الاحمال الثقيلة جدا . وهي تستعمل في صناعة السيارات لضغط الواح معدنية مسطحة للحصول منها على قطع ذات اشكال محدّدة (٨) . كذلك يستفاد من تصرّف المعادن . عندما تتعرض للإنضغاط . لتنفيذ العديد من عمليات الحدادة . يمكن أيضا تعريض بعض المعادن لضغوط عالية لإدخالها في ما يسمى « مداها البلاستيكي » . وهذا يعني ان المعدن . في هذه

المسافة الفاصلة بين ذراتها ثابتا . فتجعل بنيتها بذلك جامدة وقادرة على ابداء اشد المقاومة لتأثير الضغوط الخارجية .

تأثيرات الضغط

بإمكان الضغط ان يسبب تغيير حالة اية مادة . تحت شروط معيّنة . للضغوط العالية جدا تطبيقات صناعية عدة . فالضغوط المتولدة والمتنقلة بواسطة

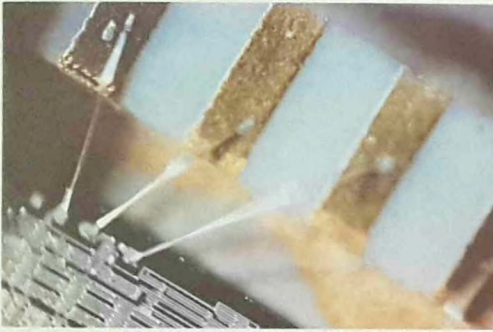

(٤) - يمكن تعديل شكل شرحة من السيليكون باستعمال وسائل الضغط العالي . هكذا يصبح بالإمكان جمع دوائر إلكترونية كاملة في قطعة صغيرة جدا . يتحقق ذلك بنشر بعض « الثواب » على المادة الاساسية او وضعها عليها بشكل طبقة . تؤثر هذه الثواب في موصلية المادة الاساسية . وتقوم بمهمات مماثلة لتلك التي تقوم بها المركبات الإلكترونية كالترانزستورات والصمامات الثنائية والمكثفات والمقاومات . يوضع السيليكون النقي في فراغ أثناء عملية نشر طبقات الثواب عليه .

وتقاس تغيرات المقاومة الكهربائية فيها . اما النتائج فتسجل آلياً .

(٣) - يمكن صنع الاشكال المعدنية المعقدة بعملية التشكيل بالنشق . يُجبر المعدن اليارد على المرور بثقب يكون بالشكل والحجم المطلوبين . ما يسمح بذلك هو الضغوط العالية التي تحوّل المعدن الى الحالة « البلاستيكية » . فيتمكّن من « الانسياب » في قالب الصوغ كما في هذه الآلة .

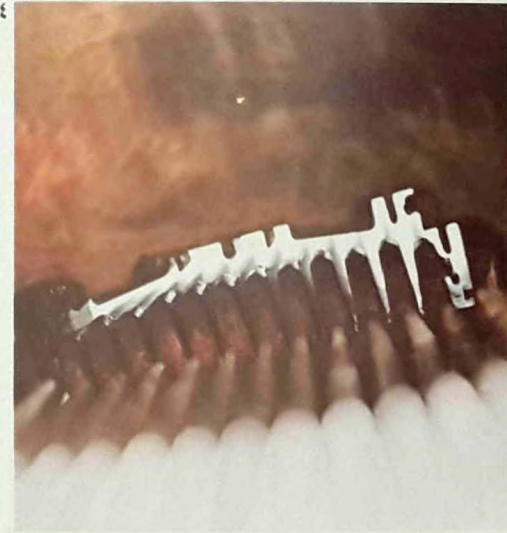

اما اليوم . فأن جهاز قياس الانفعال هو اكثر الاجهزة شيوعا لتحليل الاجهاد . بالإمكان صنع آلة القياس من شبكة مصنوعة من سلك معدني رفيع مثبت على سند رقيق . لكن الشبكة تصنع اجمالا بطبع رسمها على رقيقة معدنية (ت) . في كلتا الحالتين . تثبت الآلة بالإسمنت على سطح المبني .

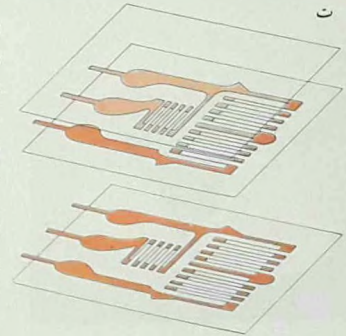

هناك الفراغ الذي يمكن تحقيقه بدرجات متفاوتة - للحصول على فراغ . يجب ازالة ذرات الغاز وجزيئاته من الوعاء المغلق . فتخف عندئذ الاصطدامات بين الجزيئات وتنقص بالتالي طاقة الغاز الداخلية وضغطه .

الفراغ في الصناعة

لحالات الفراغ . كما للضغوط العالية . استعمالات صناعية . فعملية الترسيب في

الحالة . يستمر في ليونته (اي ان ابعاده تتمدد) حتى ولو بقي الضغط المؤثر فيه ثابتا . بينما في المدى المرن العادي . تتغير ابعاد المعدن طرداً مع الضغط المؤثر . وترجع الى حالتها الطبيعية عندما يزول . تستعمل الخاصية البلاستيكية هذه في عمليات كالتشكيل بالبثق (٢) . لكن تحقيق ذلك يتطلب ضغوطا عالية جدا . في الجهة المقابلة للحد الاعلى من الضغط .



١٦ الاختبارات في آلة تستطيع بذل قوى ضغط وشذ في الوقت ذاته . ثم تسجل الضغط التيأ على المادة في لحظة انهيارها . لا تنحصر هذه الاختبارات في المواد اللدنة (القابلة للسحب لصنع الاسلاك) بل تطبق ايضا على المواد القابلة للقص كالزجاج الليفي الظاهر هنا .



(٦) - الترسيب في الفراغ هو عملية شائعة الاستعمال لاعطاء

الاحسام البلاستيكية طلاء معدنيا . يوضع الجسم المراد طلاؤه في حجرة (أ) مغلقة مع سلك رفيع يحمل جيوها من المعدن المطلوب ترسيبه . يُضخّ الهواء من الحجرة حتى يصبح الضغط شديد

(٥) - كثيرا ما يكون من الضروري اختبار مقاومة المواد حتى كسرهما . لاكتشاف نقط قوتها ونقط ضعفها . تتم هذه

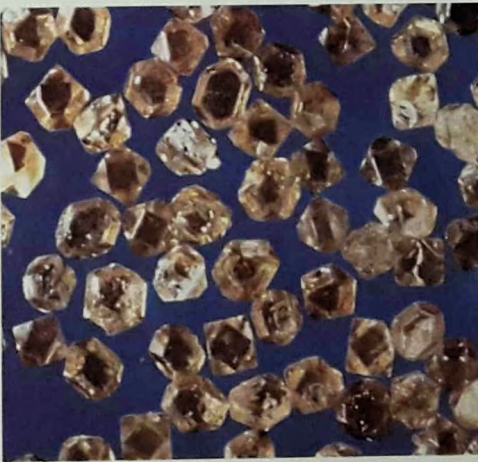

ب الانخفاض ويمر تيار كهربائي في السلك . عندئذ تذوب الجيوب . فتتبخّر ثم ترسب غشاء معدنيا على الجسم . (ب) -

(٧) - تصنع قطع الماس الاصطناعية باخضاع الغرافيت لضغوط ودرجات حرارة عالية جدا . اكثر هذه الاحجار اقل قيمة من التي هي من صنع الطبيعة .



والمتطورة تعتمد على مثل هذه الطريقة (٤) . لكن العمليات التكنولوجية ليست هي التطبيقات الوحيدة لحدود الضغط . فلما كانت جميع المواد قابلة للإنضغاط الى درجة ما . اصبح من المهم ان تأخذ بعين الاعتبار تأثيرات زيادة الضغط على المواد المستعملة مثلا في اشغال البناء .

عندما تحطم الذرات

يتغير تصرف المواد . عند تعرضها لحدود الضغط . بتغير الظروف في الفضاء . فبين النجوم تسود ظروف فراغ شبه مطلق في الفضاء . وقد تكون هنالك بضعة ذرات فقط في السنتيمتر المكعب . وقد وجدت بعض الجزيئات الكيميائية منعزلة في الفضاء بين الكواكب .

في المراحل الاولى لتكوّن النجوم . كانت الضغوط في الغيوم الكثيفة والمؤلفة من الغازات والسديم تزداد بتأثير الجاذبية . وكان من شأن ذلك توليد درجات حرارة مرتفعة تجبر الإلكترونات في النهاية على تغيير مساراتها ضمن الذرات . وعندما كانت ترجع هذه الإلكترونات الى مساراتها الاصلية . كانت تعطى طاقة تظهر بشكل ضوئي (١) .

في النجوم . درجات حرارة الاشعاع مرتفعة جدا وكذلك الضغوط . تقدر درجة الحرارة في مركز الشمس بحوالى ١٠ ملايين درجة س (١٨ مليون ° ف) . والكثافة بحوالى ٥٠ ضعف كثافة الماء . والضغط بحوالى ٤٠٠٠٠٠ مليون كلف / سم^٢ . في نجوم اخرى . يمكن للضغوط ان تكون مرتفعة لدرجة ينسحق فيها تماما الترتيب العادي للذرة .

الفراغ بواسطة التبخر تسمح بظلاء الاجسام الصلبة بطبقة معدنية رقيقة (٦) . في هذه العملية يوضع الجسم المطلوب طلاؤه في وعاء مغلق يكون على درجة مرتفعة من الفراغ . ثم يبخّر معدن الطلاء ضمن الوعاء . فيكوّن غشاء يشبه المرآة ويغلف الجسم .

هنالك عمليات صناعية اخرى يتم بها ترسيب شوائب فوق مواد او اجسام بواسطة فراغ عال . فالدوائر الإلكترونية المعقدة

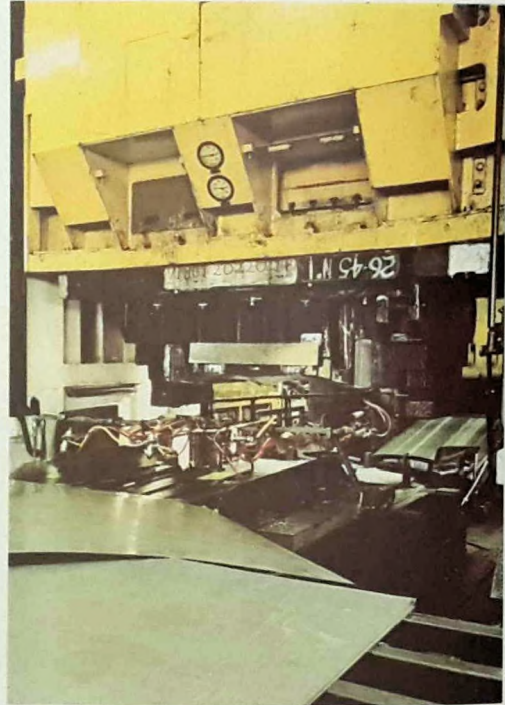

(٨) - بإمكان المكابس المائية صنع قطع غيار بأشكال معينة . وبعملية واحدة . انطلاقا من الواح معدنية مطبحة افردية . في المكبس أداة تشكيل . لها الشكل المطلوب صنعه . ثم يأتي مدك مائي فيضغطها على لوحة معدنية بقوة فائقة . تتطلب الضغوط العالية اجمالا مكابس باهظة الثمن . لكن سرعة عملها تبرز التكاليف .

الضوء واللون

الكائنات البشرية لديها . عوضا عن موجات الضوء . الموجات اللاسلكية او الاشعاعية التي هي اقل ترددا بكثير من الضوء . لما كانت تدرك من تفاصيل محيطها اكثر من الخطوط الكفافية الغامضة التي ترى على شاشات الرادار .

كيف ينتقل الضوء

الضوء . كالصوت . ينتقل بموجات . لكن في الضوء تتولد ارتجاجات الموجة من

تحيط بنا انواع مختلفة من الطاقة . اهمها الضوء والحرارة والطاقتان الكيميائية والآلية . ليست الطاقة الضوئية بأقل ضرورة من الطاقة الحرارية والطاقة الكيميائية . بل جميع هذه الطاقات جوهرية للحياة . فلو كانت

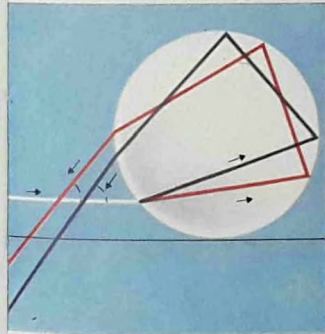
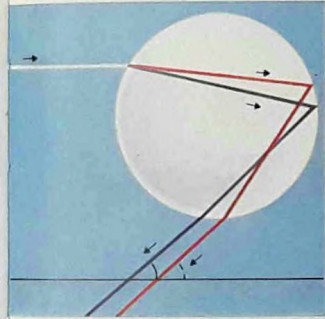

الى المراقب من ظهر القطرة . من الممكن أيضا احيانا ان تنعكس بعض الاشعة مرتين داخل القطرة الواحدة (ت) . وهذا ما يسبب تعاكس ترتيب الالوان في القوس الثانوي .

يمكن احيانا ان يظهر خارج القوس الاول قوس ثانوي (ب) يكون فيه تتابع الالوان معكوسا عن ترتيب القوس الاول . يشتمت الضوء في القوس الاول عند دخوله في قطرة الماء . وتنعكس الالوان

(١) - يحدث قوس قزح عندما تنعكس قطرات المطر . وهي موشورات . اشعة الشمس باتجاه المراقب . محللة الضوء الى الالوان التي بتركب منها . تنعكس الالوان من كل قطرة وفاقا لزوايا مختلفة . وكل قطرة مطر تضئوها الشمس تحدث دائرة من اللون . قد يبدو قوس قزح لمراقبين آخرين ابعد او اقرب . لكنه يكون دائما في الاتجاه ذاته . وله الحجم الظاهر ذاته (أ) .

الشمس من خلال موشور . فضاء الشمس
الايض يتفكك الى شريط من الالوان يسمى
طيفا . يبدو الطيف تماما كقوس قزح
(١) .

علم التحليل الطيفي

تفكيك الضوء لتكوين طيف امر مهم في
العلم (٧) . فثمة عناصر مختلفة تتوحد
بالوان مختلفة . عندما ترفع حرارتها الى

مجالات كهربائية ومغناطيسية مرتجة . بينما
تتأتى في الصوت عن ارتجاجات الوسط المارة
فيه . كالهواء او الماء .

يُدخل صانعو الاصباغ « اللونين » الايض
والاسود في مجموعات الوانهم . لكنهما ليسا
قط من الالوان بحصر المعنى . فالاسود ليس
سوى انعدام الضوء وبالتالي انعدام اللون .
والايض مؤلف من مزيج من عدة الوان
اساسية . وهو ما يمكن رؤيته عند مرور ضوء

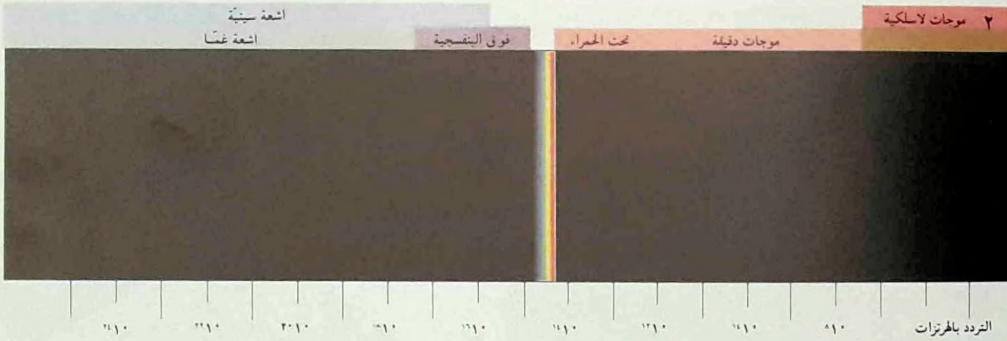

(٢) - ليس طيف الضوء المرئي سوى جزء صغير من طيف اكبر منه بكثير يحوي مدى الاشعاع الكهرومغناطيسي . تكمن وراء الطرف الازرق الاشعة السينية والاشعة فوق البنفسجية واشعة غاما . وجميعها غير مرئية . بينما تكمن وراء الطرف الاحمر الاشعة تحت الحمراء (اشعة حرارية) والموجات الدقيقة والموجات الاشعاعية . لكل اشعاع كهرومغناطيسي القدرة على الولوج في صلب المادة الى حد ما . اكثر الاشعة ولوجا الاشعة ذات التوتر العالي . اي الاشعة السينية واشعة غاما .

(٢) - يختلف مزج الالوان اذا مزجت اضاء او صبغات . (أ) . فتمتزج الالوان الاساسية الثلاثة الاحمر والاحضر والازرق لتعطي الايض . وهي تتكون الالوان الثانوية . وهي الاصفر والاحمر الارجواني والازرق الداكن . بمزج كميتين متساويتين من لونين اساسيين . اما الالوان الصغية . فتمتزج بالإسقاط (ب) . بحيث يتم امتصاص احدها قبل ان تمتزج الباقية .

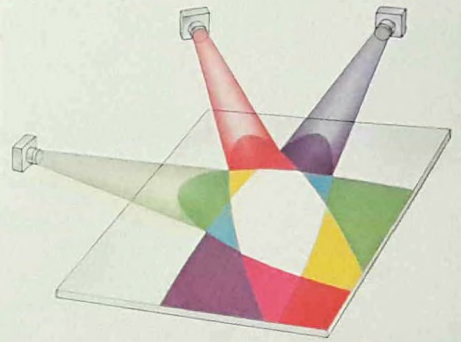

درجة كافية او عندما تتعرض لتفريغ كهربائي . كما تفعل الغازات في اضاءة الصوديوم لانارة الشوارع و اشارات النيون لتنظيم السير . كذلك اذا جعلنا ضوء مادة متوهجة يمر خلال مشور . وفحصنا الطيف الحاصل الذي يتخذ شكلا مختلفا حسب مصادر الضوء المختلفة . امكننا التعرف على المادة المتوهجة . وهذا مفيد في جميع انواع التحليل . وبنوع خاص في اكتشاف العناصر

الموجودة في الشمس والكواكب . الفرع من العلم الذي يعنى بمثل هذه الامور يسمى المطيافية .
القسم الاكبر من اللون الذي يبلغ اعيننا يأتي من اشياء ملونة بطبيعتها او مدهونة او مصبوعة . عندما يقع الضوء الابيض على سطح جسم احمر . ينعكس ضوء احمر عن الجسم . لكن السطح يمتص جميع الوان الضوء الابيض الاخرى . يمكن احداث اللون ايضا

درجة كافية او عندما تتعرض لتفريغ كهربائي . كما تفعل الغازات في اضاءة الصوديوم لانارة الشوارع و اشارات النيون لتنظيم السير . كذلك اذا جعلنا ضوء مادة متوهجة يمر خلال مشور . وفحصنا الطيف الحاصل الذي يتخذ شكلا مختلفا حسب مصادر الضوء المختلفة . امكننا التعرف على المادة المتوهجة . وهذا مفيد في جميع انواع التحليل . وبنوع خاص في اكتشاف العناصر

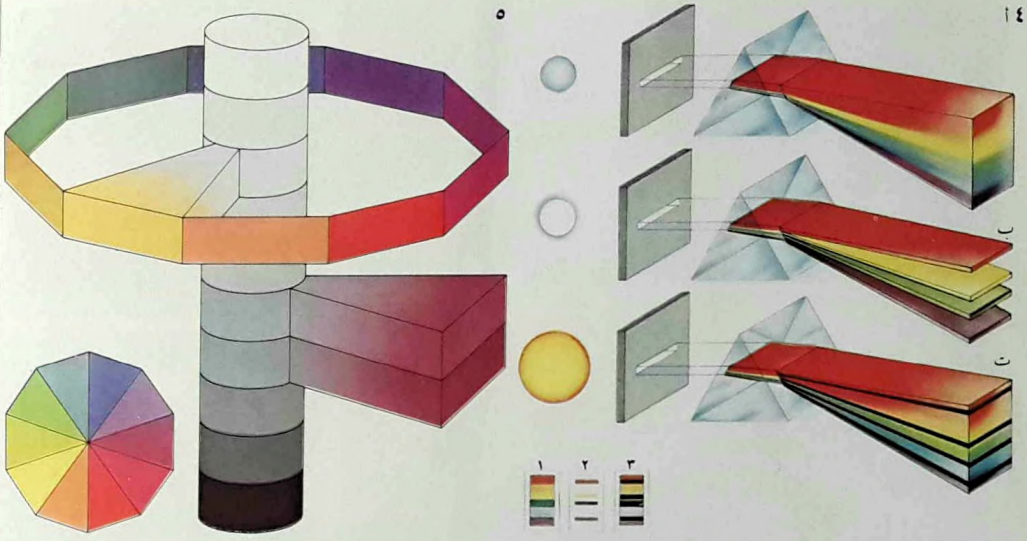

(٧) - المشور يحلل الضوء محدثا طيفا من الالوان . في عام ١٨٠٠ وضع الفلكي البريطاني وليم هرشل موازين حرارة وراء الطرف الاحمر من الطيف ولاحظ ارتفاعا في درجة الحرارة . فاستخلص من ذلك ان الطيف يحلل ايضا اشعة حرارية غير مرئية تدعى الان الاشعة تحت الحمراء .

(٦) - يستعمل الضوء كواسطة لنقل معلومات بسيطة بطريقة سريعة وبدون لبس . فعلى الطريق يدل الضوء الاحمر في مؤخر السيارات على ضرورة «الوقوف» او «على الخطر» .

(٤) - اذا رفعت الى درجة التوهج حرارة جسم جامد او غاز مؤين مضغوط . يتولد عن ذلك طيف متواصل (أ) . تحت ضغط خفيف يتولد عن الغاز طيف ابتعاث (ب) . في الشمس (ت) . الضوء المنطلق من الداخل (١) يُمتص جزئيا عندما يمر خلال المناطق الخارجية (٢) و يتولد طيف امتصاص (٣) .

(٥) - شجرة مونسل الملونة نظام لتدريج اي من الالوان . تقاس النقية (اللون الاساسي) والكثافة (كمية اللون) والقيمة (درجة الضياء) . فيعرف . بواسطتها مكان اللون على الشجرة من بين سائر الالوان . تحدد النقية بموقعها على محيط الشجرة . والكثافة بعدها عن الجذع . وقيمتها

يمكنها ان تلتقط مجالات مختلفة من الترددات الضوئية الخفيفة تطابق تقريبا الاحمر والاخضر والازرق . اما الالوان الاخرى . فيمكن احداثها بمزج اضواء هذه الالوان الاساسية الثلاثة بنسب مختلفة .

المزج الجمعي والمزج الاسقاطي

قد يبدو غريبا لإنسان اعتاد مزج الاحمر والاخضر على فرشاة دهان وحصل على اللون البني ان يقرأ ان الاحمر والاخضر يعطيان الاصفر . لكن لا غرابة في ذلك لأن الاضواء الملونة تمتزج بطرائق مختلفة عن الاصباح الملونة . فجهاز تلفزيون ملون يعطي ضوءا ملونا . واذا فحصنا بدقة شاشة مضاءة يتبين لنا انها تحتوي على نقط او خطوط حمراء وخضراء وزرقاء . تندمج من بعيد فتشكل صورة ملونة . لكن عن قريب يمكن رؤية الاصفر مركبا من ضوئين احمر واخضر . هذا النوع من مزج الالوان الذي يمتزج فيه الضوء مباشرة يسمى مزجا جمعيا (٢) . واية مجموعة من ثلاثة اضواء كالاحمر والاخضر والازرق تمتزج لتعطي اي لون اخر او تمتزج بالنسبة الملائمة لتحداث الضوء الابيض تعرف بانها الوان اولية او اساسية .

اما عند احداث الوان بمزج اصباغ وادهان واحبار . فما يحدث هو مزيج اسقاطي (٣) . لا تتكوّن الالوان بامتزاج الالوان الاساسية الثلاثة مباشرة . بل بامتصاصها بعض هذه الالوان من الضوء الذي يتبر سطح الجسم المدهون . هكذا يمتص الصبغ الاصفر من الضوء الابيض الملقى عليه اللون الازرق ويحتفظ به ويعكس الاحمر والاخضر اللذين يمتزجان فترى العين مزيجهما لونا اصفر .

بطرائق اخرى ، فيمكن تسخين مادة الى درجة تصبح معها متوهجة باللون . كذلك المركبات الضوئية كالفوسفورات في شاشة تلفزيون ملون تظهر بالالوان . عندما تصطدم بها اشعة مهبطية غير مرئية (حزم من الإلكترونات) او اشعة فوق بنفسجية .

يستطيع البشر (وحيوانات كثيرة) ادراك اللون . لأن الشبكية في العين تحتوي على ثلاثة انواع من اجهزة الاحساس بالضوء

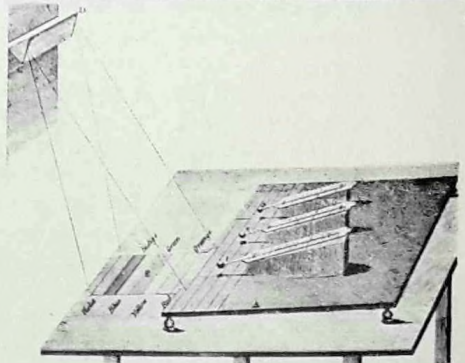
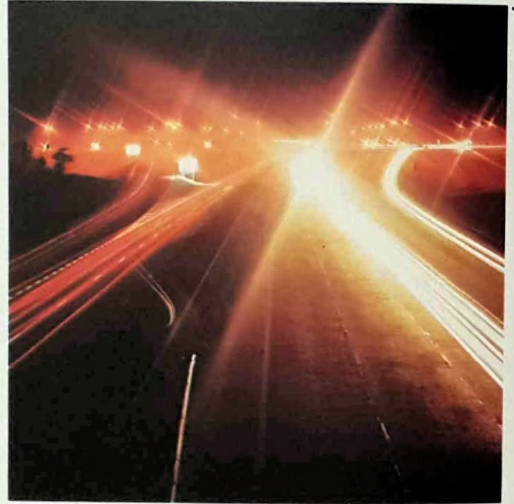

المرآيات والعدسات

تساعدنا التلسكوبات والمناظير والمجاهر والكاميرات والمساليط على تفحص ما يحيط بنا بتفصيل ادق كثيراً مما يمكن للعين المجردة ادراكه . جميع هذه الأدوات تستخدم مرآيا او عدسات ، وتطبق في عملها قوانين البصريّات البسيطة .

كل انسان تقريباً ينظر الى نفسه في المرآة مرّة واحدة على الأقل في اليوم . ويقضي الاشخاص الذين يشكون ضعفاً في بصرهم معظم عمرهم ينظرون الى العالم حولهم من خلال نظارات او عدسات تماس . كذلك

الاشعة الضوئية والصور

يرسل اي جسم مضاء او مضيء اشعة

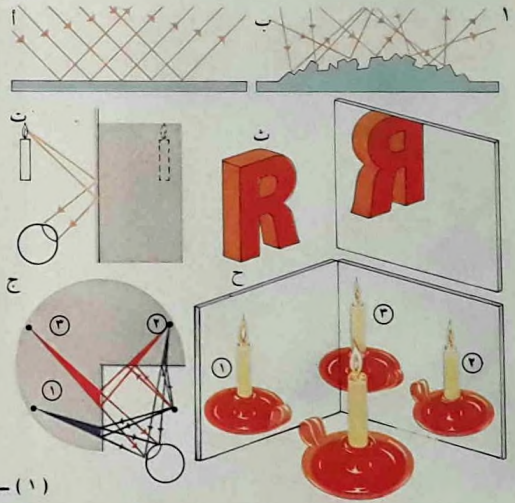
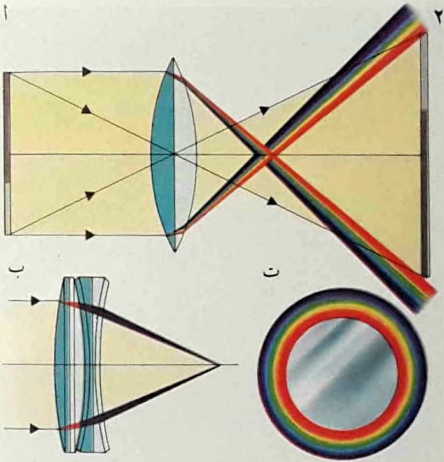

(١) - تعكس المرآيا المسطحة جميع الأشعة الضوئية وفاقاً لزاوية واحدة (أ) . بينما يشتت الأشعة السطح الخشن (ب) . يتصور الدماغ ان الأشعة الضوئية التي تصل الى العين من مرآة تأتيا بخطوط مستقيمة . ولذلك يرى صورة في النقطة التي تبدو الأشعة كأنها منطلقة منها (ت) . ترى الصورة مقلوبة جانبياً

(٢) - يحدث الزيج اللوني اهداباً ملونة حول حواف العدسات . وقد لا يكون قسم

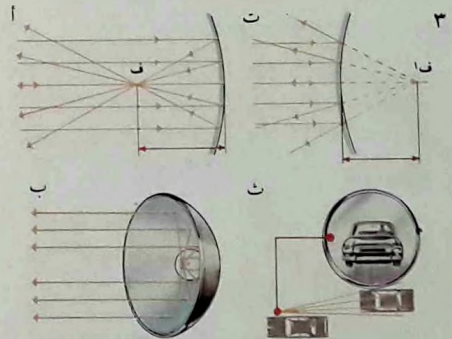

في البؤرة. وتكون صورة حقيقية .
من ناحية أخرى . تحدث المرايا المسطحة
صورا لا يمكن رؤيتها على شاشة . ففي هذه
الحالة . بعد ان تشبي الاشعة الضوئية . تتابع
تباعدها بدلا من ان تتقارب . لكن بما ان
الدماغ الانساني يفترض دائما ان الاشعة
الضوئية تصل الى العين بخط مستقيم . فاننا
نرى الصورة في المكان الذي تبدو الاشعة كأنها
منطلقة منه (٤) . هذه الصورة تسمى الصورة

ضوئية تنطلق في جميع الاتجاهات بخطوط
مستقيمة . تتكوّن الصورة كلما تلاقت الاشعة
الضوئية المنطلقة من نقطة واحدة من الجسم .
لكن لا يمكن لهذه الاشعة ان تلتقي الا اذا
اعترضها جسم كالعنسة مثلا من شأنه ان
يثنيها ويجعلها تتلاقى . يمكن رؤية الصورة
المكوّنة على شاشة موضوعة في النقطة ذاتها
التي تتلاقى فيها الاشعة . اذا تلاقت الاشعة
تماما . تأتي الصورة واضحة . فيقال ان الصورة

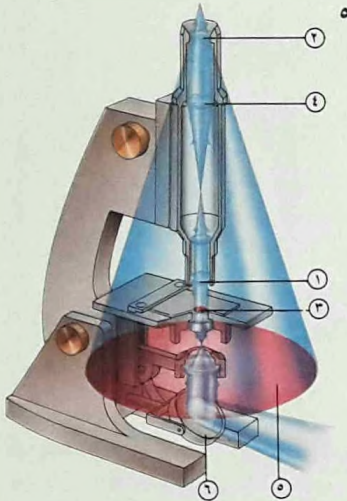

(٥) - في المجهر تتكوّن
صورة النموذج بواسطة عدسة
المجهر الداخلي المسماة
الشيئية . ثم ترى هذه الصورة
بواسطة العدسة وهي عدسة
المجهر الأقرب الى العين .
فتكبرها وتعطي عنها رؤية
غاية في القرب .

- ١- عدسة المجال التي تشكل جزءا من المجهر .
- ٢- عدسة المجهر الأقرب الى عدسة العين واسمها العينية .
- ٣- النموذج موضوعا على الشريحة الزجاجية .
- ٤- عدسة المجهر الداخلية او الأقرب الى النموذج واسمها الشيئية .
- ٥- يكبر المجهر الزاوية التي بها يدخل العين الضوء الاتي من النموذج وتظهر الصورة الافتراضية النهائية واقعة على هذا السطح .
- ٦- مرآة تعكس الضوء على النموذج .

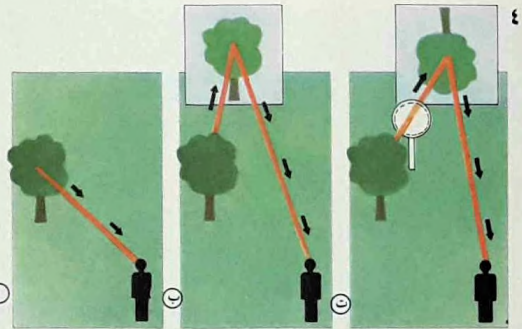

من الصورة واضحا (ت) .
يحدث هذا النوع من الزيع في
العدسات المقعرة . لأنها تعمل
كالمواشير وتجعل الضوء الأزرق
ينعطف اكثر من الضوء
الأحمر (أ) . لكن اذا جمعت
هذه العدسة مع عدسة مقعرة
اضعف منها (ب) ومصنوعة
من زجاج مختلف . يزول اثر
التشتت هذا . اذ تنتقل الاشعة
الزرقاء والاشعة الحمراء الى
بؤرة واحدة . فتتكوّن اذ ذاك
صورة اكثر دقة ووضوحا .

- (٤) - تعكس الشجرة الاشعة الضوئية في جميع الاتجاهات . يمكن للعين ان تراها مباشرة (أ) وان ترى صورة افتراضية لها داخل مرآة (ب) . او ان ترى صورة حقيقية لها تعكسها عدسة (ت) على شاشة .
- (٣) - تنتج المرايا المقعرة صوراً حقيقيّة وصوراً افتراضية . فالمرآة المقعرة (أ) تعكس اشعة حزمة ضوئية متوازية . بحيث تجعلها

الرؤية الخلفية في السيارة . اما المرآة المقعرة
(المقوسة الى الداخل) . فتعطي الأثر
المعاكس . فهي تجعل الأشعة تتقارب . فيبدو
الشيء قريبا وبالتالى اكبر مما هو .

انعطاف الضوء

اذا وقعت الأشعة الضوئية على جسم
شفاف . يدخل اكثرها الجسم ويخرج من
الجهة المقابلة . لكن هذه الأشعة تنعطف ابان

الانعراضية . وهي دائما واضحة (١) .
اما المرايا المقوسة (٢) فتحدث صورا
تختلف حجما وشكلا عن الجسم الذي تمثله .
فالمرآة المحدبة (التي تنقوس الى الخارج
باتجاه المراقب) تعطي صورة افتراضية
اصغر . وذلك لأنها تجعل الأشعة تتباعد اكثر
مما لو كانت آتية مباشرة من الجسم . هذا ما
يحدث بالفعل عندما يكون الجسم بعيدا
فيبدو اصغر مما هو . كما يحصل في مرآة

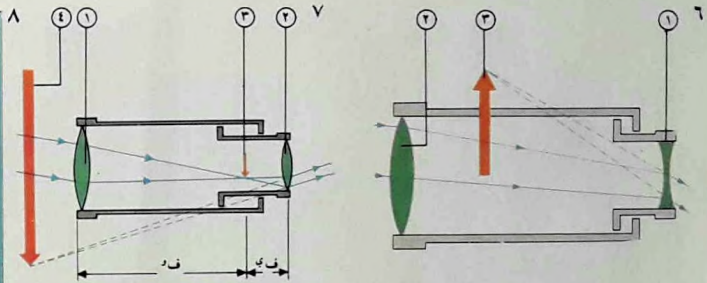
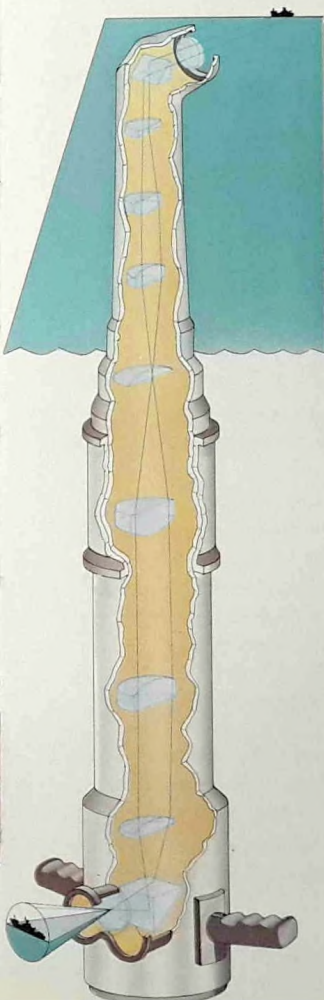

مواشير بدلا من المرايا ونظاما
من العدسات يعطي صورة
مكبّرة او مجالا واسما للرؤية .

(٩) - يحدث الزيبغ
الكروي صورة غامضة .
فالأشعة التي تمر من خلال
مركز العدسة تشكل بؤرة في
منطقة غير النقطة التي تلتقي
فيها الأشعة التي تمر من خلال
الحافة . لذلك ليس هناك
مكان واحد تتجه اليه جميع
الأشعة لتتصبّ معا في بؤرة
واحدة . يخفّف الزيبغ الكروي
بتضييق العدسة .

(٦) - لمناظير المسرح زوج
من التلسكوبات تعرف
بتلسكوبات غاليليو . فالعدسة
العينية المقعرة (١) موضوعة
داخل بؤرة العدسة الشيئية
المحدبة (٢) للحصول على
صورة قائمة مكبّرة (٣) .

(٨) - يتألف المتفاق . في
ابسط اشكاله . من مرتأتين
تشكلان معا زاوية ذات ٩٥
واحدة منهما فوق الأخرى .
بحيث ان الصورة تنعكس من
اعلى الجهاز نحو المراقب عند
قاعدته . يعمل المتفاق البحري
ووفقا للمبدأ ذاته . لكن له

(٦) - لمناظير المسرح زوج
من التلسكوبات تعرف
بتلسكوبات غاليليو . فالعدسة
العينية المقعرة (١) موضوعة
داخل بؤرة العدسة الشيئية
المحدبة (٢) للحصول على
صورة قائمة مكبّرة (٣) .
للمعدستين قدرة مكبّرة خفيفة .
اكتشف غاليليو اقمار المشتري
باستعماله أداة من هذا النوع .

(٧) - للتلسكوب الفلكي
نظام بصري شبيه بنظام
المجهر . قوامه شيئية (١)
(بعدها البؤري f_1 وعينية

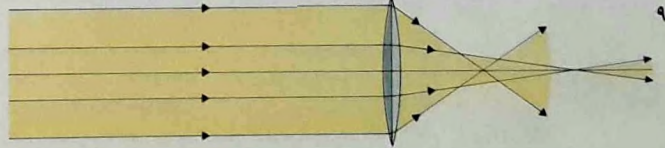

الضوء في داخل الوسط الكثيف . يخضع مقدار الانعطاف لدليل انكسار الوسط . فكلما ازداد دليل الانكسار ازداد مقدار الانعطاف .

الانكسار والعدسات

يفسر الانكسار لماذا تبدو الأشياء التي ترى في الماء اقل عمقا مما هي عليه في الواقع . فالاشعة الضوئية الصادرة عن جسم مغمور تنعطف عندما تخرج من الماء . لكن العين . كعادتها . تتصور ان الاشعة وصلت اليها من الجسم بخط مستقيم .

تعمل العدسات وفقا لقانون الانكسار (١١) . فشكلها من شأنه ان يثني بمقادير مختلفة الاشعة الضوئية التي تمر من خلالها . في العدسات المحدبة - وهي التي يتقوس فيها السطحان الى الخارج - تتقارب الاشعة التي تمر من خلالها وتتلاقى لتكوّن صورة حقيقية . فالعدسات في آلة التصوير الشمسية وفي المسلاط وفي العين تعمل على هذا المنوال . تحدث العدسات المفردة انواعا عدة من الزيج (٢، ٩) او التشويه في الصورة . فقد تظهر اهداب ملونة حول الحواف . وقد لا يكون قسم من الصورة واضحا . لكن عندما تجمع معا عدسات مختلفة . فان شوائب بعضها تلغي شوائب البعض الآخر .

في هذه العدسات يجب اعطاء كل عنصر شكلا معيناً ووضعها في موضعه بكل دقة . تستعمل اكثر الأدوات البصرية عدسات لإحداث صور (٥ ، ٦ ، ٧) . لكن اكبر التلسكوبات المستعملة في المرصد لها جميعها مرآة مقعرة لإحداث صورة حقيقية للكواكب البعيدة . وعدسة مكبرة للنظر الى تلك الصور بواسطتها .

مرورها خلال السطوح . فتتحرف عن السطح اذا دخلت وسطا اكثر كثافة . وباتجاهه اذا خرجت من وسط اكثر كثافة . هذا الاثر يسمّى انكسارا . غير ان من الاضواء ما ينعكس بدلا من ان ينكسر . فاذا غادرت الاشعة الضوئية وسطا اكثر كثافة . ووقعت على سطح بزواوية معينة تسمى الزاوية الحرجة او بزواوية اصغر منها . فانها تنعكس كلها (وقد لا ينكسر شيء منها) ويبقى

تساوي زاوية سقوطها عليها . ويفترض الدماغ ان الاشعة التي تصل الى العين تيسر من الجسم بخطوط مستقيمة . لذلك يرى صورة داخل المرآة . فتكسر الضوء الذي يمر من خلالها بحيث ان مسار الاشعة ينعطف عند السطح وفاقا لزاوية معينة حسب دليل الانكسار في هذه المادة . بما ان الدماغ يفترض ان الضوء لا ينتقل الا بخطوط مستقيمة . فالصورة التي يراها تكون في غير مكان نموذجها الحقيقي في

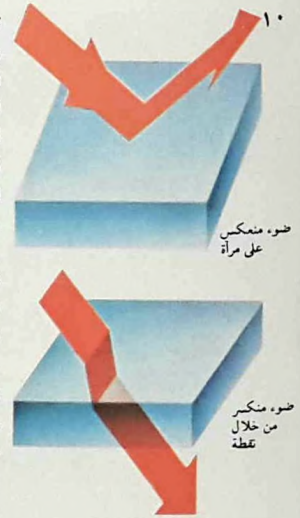

(١١) - نتج العدسات صوراً .

لأن الاشعة الضوئية تنكسر عندما تمر من خلال العدة . فالاشعة تتقارب عندما تمر من خلال عدسة محدبة (١) . وتتاعد عندما تمر خلال مرآة مقعرة (٢) . وذلك بقطع النظر عن اتجاه حركة الأشعة . وهكذا بوسع العدسات المحدبة ان تجعل الاشعة الضوئية تتلاقى . فنتج صوراً حقيقية . بينما لا تعطي العدسات المقعرة سوى صور افتراضية .

(١٠) - تحوّل المرايا والعدسات مسارات الضوء وفاقا لقوانين بسيطة . تعكس المرآة الأشعة الضوئية . بحيث تجعلها تتأدّر المرآة بزواوية



الموجات الضوئية

الانعكاس سهلاً وفقاً لنظرية الجسيمات .
 فبالإمكان وصفه كوثبات جسيمات عن سطوح
 تشبه وثبات الكرات من فوق طاولة البليارد .
 أما الانكسار ، فكان تفسيره أصعب ؛ فلماذا
 بعض الجسيمات ترتد عن سطح بينما غيرها
 تعبر من خلاله ؟ كذلك كان من المحال
 تفسير بعض الآثار الأخرى بنظرية
 الجسيمات . لذلك قبلت أخيراً نظرية الضوء
 التمجّية ، وأهملت نظرية الجسيمات .

في القرن السابع عشر . كان العلماء
 منقسمي الرأي حول طبيعة الضوء . كان
 بعضهم يعتقد أن الضوء مكوّن من جسيمات
 من نوع خاص . بينما كان غيرهم يحاول أن
 يبرهن أنه مؤلف من موجات . كان تفسير

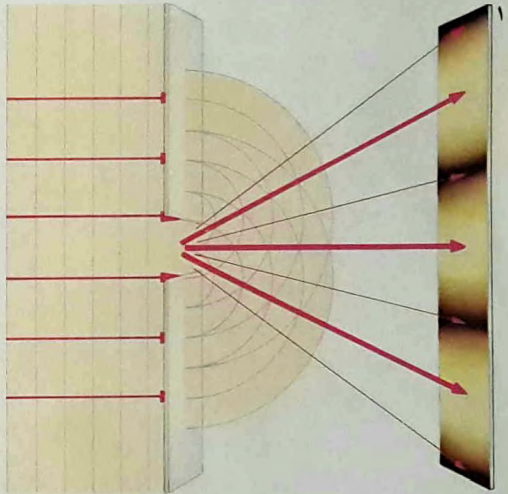
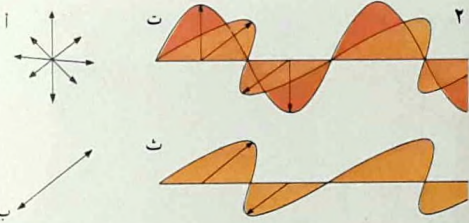

(١) - يحدث الحيود عندما
 تعبر موجة ضوئية حافة ما
 فتنشر حولها . غالباً ما تكون
 هذه الظاهرة طفيفة الى درجة
 أنها لا ترى ، لكنها تلاحظ
 عندما تمر الموجات من خلال
 فتحة يساوي حجمها طول
 الموجة (طول موجة الضوء هو
 جزء من ٥٥ مليوناً من
 السنتيمتر) . تنتشر الموجات
 الضوئية من حواف الفتحة .
 فتتظهر ، حيث تتقاطع ،
 حزمات من التور والظلمة
 متعاقبة .

(٢) - قوام الضوء غير
 المستقطب ذبذبات على جميع
 المستويات تنتشر بزوايا قائمة
 بالنسبة الى اتجاه الموجة
 الضوئية . تدل السهام على
 مستويات ذبذبات الموجة
 (أ) . أما الضوء المستقطب .
 فقوامه ذبذبات في مستوى
 واحد (ب) . قوام الأشعة
 الضوئية . هو مجالات
 كهربائية ومغناطيسية تتذبذب
 بزوايا قائمة (ت) . الذبذبة
 الكهربائية وحدها تشير الى
 سطح الاستقطاب (ث) .

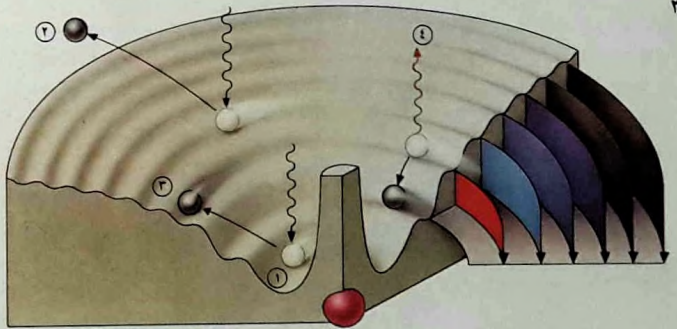

حركة الضوء الموجية

في تلك الايام لم يكن أحد يعرف بالضبط ماذا يتذبذب في الضوء ليجعله يتصرف كحركة موجية . ولا كيف تتكوّن الموجات . لكن في سبعينات القرن المنصرم . بدأت هاتان المشكلتان تجدان لهما حلاً . فقد اكتشف أن الموجة الضوئية قوامها مجالان : أحدهما كهربائي والآخر مغناطيسي . يسير كل منهما معامداً للآخر وبتجاه الحركة :

كما تبين أيضاً أن الموجات الضوئية انما هي جزء من مجموعة كاملة من الموجات الكهرطيسية التي تشمل الاشعة السينية والأشعة فوق البنفسجية وتحت الحمراء واللاسلكية . وانه يمكن أحداث موجات ضوئية بتغيير مدارات الالكترونات في داخل الذرات (٣) .

ظواهر التداخل

لنأخذ فتحة من الفتحات ولنسلط الضوء

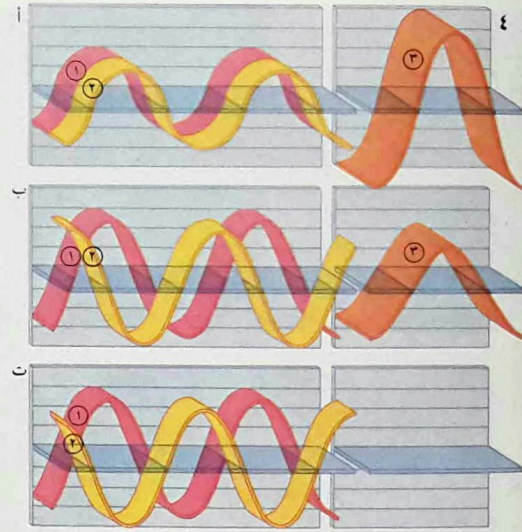
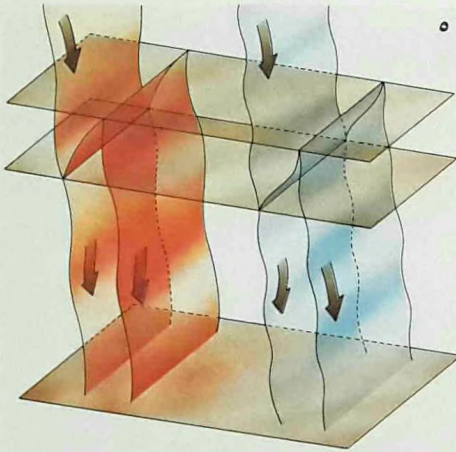

غشاء كقفاة صابون أو غشاء زيتي . ينعكس جزء من الضوء المار من خلال الغشاء بين سطوح الغشاء الداخلية . ثم يبرز ليتداخل مع القسم الباقي من الضوء المار بخط مستقيم . بعض الموجات تتع مسارات ذات أطوال موجية مختلفة وتكون متوافقة الطور فيقوّي بعضها بعضاً (الاحمر) . بينما تلغي الموجات الأخرى (الازرق) بعضها بعضاً ولا تُرى .

كانت الموجتان متوافقتي الطور (أ) . تكون الموجة الجديدة أكثر سطوعاً من كليهما . وإذا كانتا مختلفتي الطور قليلاً (ب) يكون اشعاع الموجة الجديدة موازياً للموجات الأساسية . وإذا كانتا متفاوتتي الطور كلياً (ت) . فيلغي كل من القمة والعمور بعضهما بعضاً . ولا تنجم عنهما موجة جديدة . (٥) - عندما يتألق بالألوان

(٢) - يتولد الضوء عندما تزيد سرعة الالكترونات أو تفقد الذرات من طاقتها . عادة يدور الالكترونون حول نواة الذرة في مدار معين (١) . فاذا تعلقست الذرة طاقة كالحرارة أو الضوء أو الطاقة الكهربائية . قد ينسحب الالكترون (٢) أو ينتقل الى مدار اعلى (٣) . ثم قد ينحدر بعد ذلك الى مدار

(٤) - يحدث التداخل عندما تسير موجتان بطول واحد في المسار ذاته (٢ ، ١) . تتفاعل الموجتان لتعطي موجة ضوئية جديدة (٢) . اذا

أدنى مطلقاً طاقة بشكل ضوء مرئي (٤) (يظهر هنا كسهام ملونة) أو كشعاع غير مرئي (السهام السوداء) .

تداخلاً (٤) . إذا انقسم شعاع ضوئي الى شعاعين . ثم اتحدا فيما بعد . امكنا ان نرى ظاهرات التداخل اذا سار أحد الشعاعين المنقسمين في مسار أطول من مسار الآخر قبل اتحادهما ثانية . قد تكون القمم والأغوار متفاوتة الطور (اي ليستا معا بدقة) فيؤثر ذلك في الضوء . هذا ما يحصل بين سطحين أحدهما قريب جداً من الآخر . كما هي الحال في فيلم رقيق أو في قطعتين من

عليها . فنرى الجبهات الموجية المنطلقة من حافتي الفتحة تتقاطع . وعندما تتلاقى قمتان من الموجات يحدث ازدياد في السطوع . لكن عندما تتلاقى قمة وغور . يبطل أحدهما عمل الآخر . فلا تحصل ذبذبة ولا يكون ضوء . نتيجة لذلك يحصل تعاقب من ضوء وظلمة في الفتحة بدلاً من صورة واحدة للفتحة (١) . هذه الظاهرة التي يقوئ فيها الموجات بعضها بعضاً أو يبطل بعضها بعضاً تسمى

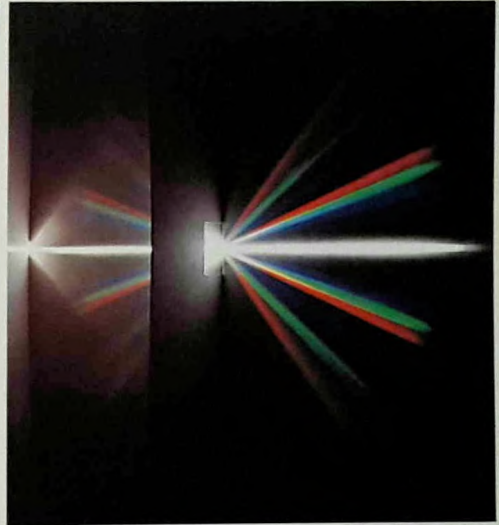

(٦) - لمحرزة الحيود شبكة الحواف تصح أقل وضوحاً دقيقة . عندما يمر الضوء الابيض من خلالها ينعطف باتجاهات عدة . وينقسم الى طيف من الألوان . كل طول موجة ينعطف بمقدار مختلف .

(٧) - التداخل يسبب الانعكاسات الملونة في الفقايع والاغشية الزيتية على سطح الماء فيتداخل الضوء المنعكس من قمة الغشاء مع الضوء المنعكس من السطح الاسفل .

(٨) - تتشكل الظلال بحواف واضحة عندما يلقى الضوء على شيء قريب . لكن

(٩) - الضوء الذي يعكسه

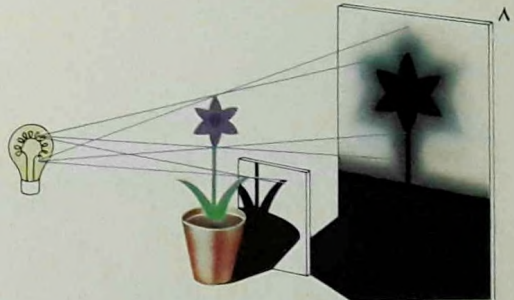

نادراً ما يرى ظل جسم ما واضح الحواف . وذلك يعود الى أن لمصدر النور . مهما صغر . دائماً بعض الحجم (٨) . اذا كان حجم المصدر متناهياً في الصغر . قد نتوقع ظهور ظلال واضحة كل الوضوح . لأن الأشعة الضوئية تعتبر خطوطاً مستقيمة . لكن ليس هذا ما يحدث في الواقع . فجميع الموجات تنتشر حول حافة الجسم . وهي ظاهرة تسمى حيوداً (١) .

استقطاب موجات الضوء

هناك ظاهرة أخرى تجدر ملاحظتها في الموجات الضوئية . هي الاستقطاب (٢) . في موجة ضوئية عادية تتذبذب المجالات الكهربائية والمغناطيسية في سطوح مختلفة موجهة عشوائياً بالنسبة الى اتجاه سير الموجات . أما في الضوء المستقطب فالتذبذب يحصل على سطح واحد . تتم عملية استقطاب الضوء بجعله يمر في مرشحة أو مصفاة تلغي جميع الذبذبات باستثناء تلك التي تتحرك على مستوى سطح واحد معين . هذه الحزمة المستقطبة لا تمر من خلال مرشحة ثانية الا اذا كانت مركزة وفق الزاوية الصحيحة لتتمكن الذبذبات من العبور والأصدت الحزمة . ان الضوء المنعكس عن سطوح وفقاً لزاويا معينة يُستقطب . ونظارات الشمس المستقطبة (٩) تحول دون الوهج لصد الحزم التي انعكست على هذا النحو . كذلك محاليل بعض المواد الكيميائية كالكساكر المختلفة تجعل سطح استقطاب الضوء المار من خلالها يدور . تستخدم هذه الظاهرة في الكيمياء لتحليل هذه المحاليل .

الزجاج مضغوطتين معاً . حيث تظهر أشكال مهدبة زاهية (٥) . ينتشر الضوء . من أية نقطة تولده أو تعكسه . في اشكال دوائر تتمدد الى ما لا نهاية له . على غرار الموجات الصغيرة المتشكلة في دوائر فوق بركة ماء . يمكن تصور كل شعاع ضوئي متحركاً في خط مستقيم يحدث في الفضاء سلسلة متواصلة من الحركات التذبذبية الممتدة الى ما لا نهاية له .



الزجاج أو الماء يستقطب جزئياً . هنا (ب) تصح الرؤية من خلال نافذة حانوت صعبة بسبب الانعكاس . تعطي صورة شمسية مشابهة أخذت بواسطة مرشحة استقطاب في الكاميرا منظراً خالياً من الانعكاس (أ) . النظارات الشمسية المستقطبة تخفف الوهج بالطريقة ذاتها .

سرعة الضوء

قدامى العلماء، لم يكن الضوء يتطلب وقتاً للإنتشار، وقد أكد الكثيرون منهم أن سرعته لامتناهية .

تحديد سرعة الضوء

عارض غيرهم هذا الرأي، وفي مقدماتهم الفلكي الايطالي غاليليو (١٥٦٤ - ١٦٤٢) الذي حاول قياس سرعة الضوء باكتشاف الوقت الذي يستغرقه انتقاله بين تلتين بعيدة

كلما فتحن زراً كهربائياً، يغمر النور الغرفة على الفور او تقريباً على الفور . يستغرق الضوء جزءاً من الثانية لينتقل من مصباح الاضاءة الى عيوننا، لكن هذا الوقت قصير الى درجة اننا لا نشعر به . في نظر

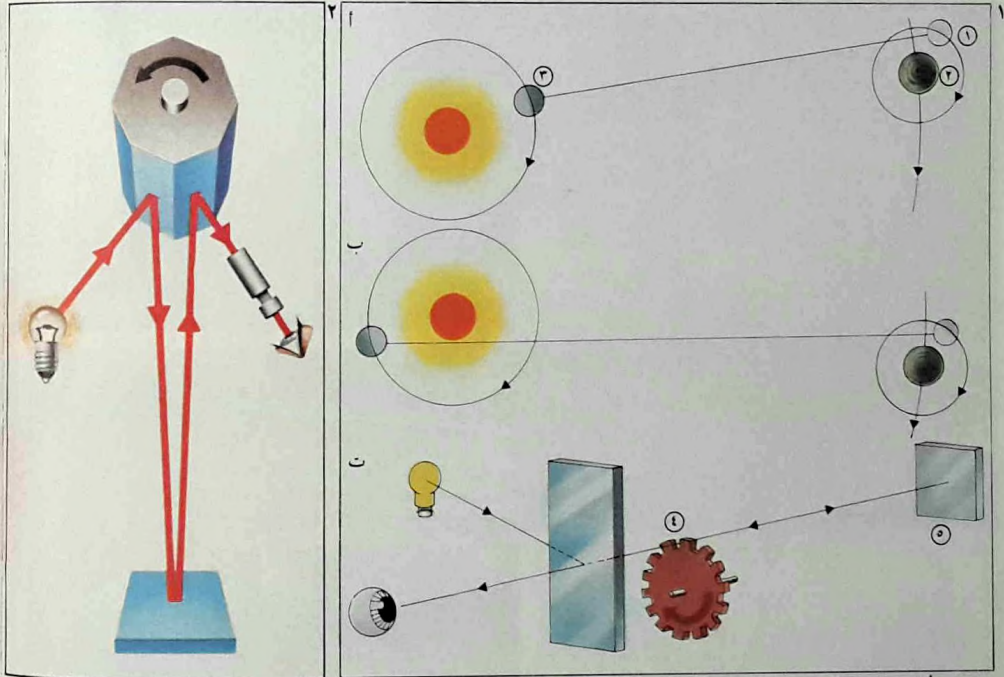

سرعة الضوء . وفي عام ١٨٤٩ ، قام ارمان فووزو (١٨١٩ - ١٨٩٦) بتحديد آخر (ت) . جعل الضوء ينمكس على مرآة (٥) من خلال اسنان دولاب دوار (٤) ، ثم يعود من خلال الاسنان الى

(١) - أول من حدد سرعة الضوء اولاوس رومر عام ١٦٧٥ من الوقت الذي يتطلبه عندما يكون بعيداً وراء الجهة المقابلة من الشمس (ب) ، ولما كان يعرف المسافات والأوقات التي يقتضيها وصول الضوء، توصل الى حساب

المراقب . لم يكن الضوء يُرى الا عندما كان الدولاب يدور بسرعة فائقة لا يمكن معها للأسنان ان تصده في طريق عودته . من الفسحات بين الاسنان وسرعة دوران الدولاب وبُعد المرآة (٨ كلم) . تمكن

عن ٢٢ دقيقة . فاستنتج من ذلك أنّ هذه الفروقات تحصل لأن المسافة بين الأرض والمشتري تختلف باختلاف اوضاعهما في مداريهما حول الشمس . ولأن الضوء يستغرق من جرّاء ذلك أوقاتاً مختلفة ليصل من المشتري الى الأرض . لما كانت المسافات معروفة . جاء رومر بتقدير لسرعة الضوء لا بأس به . إذ أنّه حصل على قيمة ٢٢٧ ٠٠٠ كلم في الثانية . بينما السرعة الحقيقية هي

احدهما عن الأخرى . لم تسفر تجربته عن نتيجة . ولكنّها بينت أنّه اذا كانت للضوء سرعة خاصة . فهي كبيرة جداً . جاءت لتثبت هذا الرأي مراقبات أقمار المشتري التي قام بها عام ١٦٧٥ (١) الدنمركي اولوس رومر (١٦٤٤ - ١٧١٠) . فعالباً ما يخسف المشتري الأقمار التي كان غاليليو قد اكتشفها عام ١٦١٠ . لكن رومر لاحظ أنّ النبوءات بأوقات الخسوف كانت تخطيء بما لا يقلّ

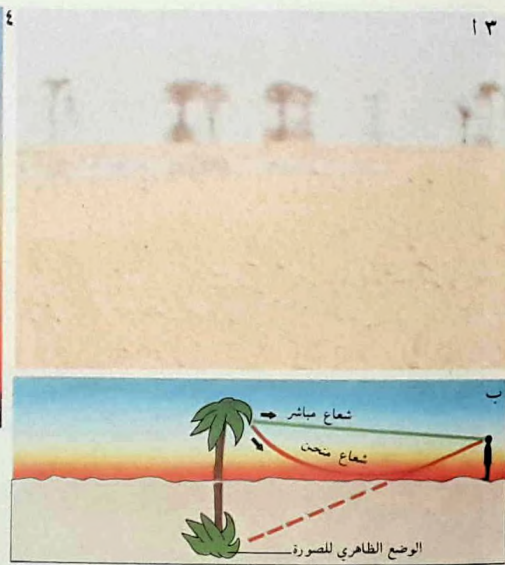
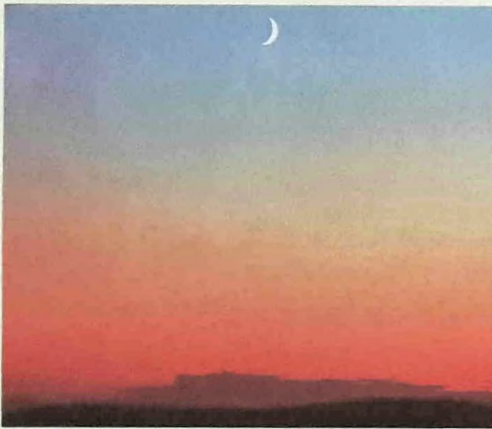

(٤) - لا ينتقل الضوء الذي يصلنا من الأجرام العلوية على الفور . أنّه يستغرق ١.٢٥ ثانية ليصل من القمر الى الأرض . و ٨ دقائق من الشمس الى الأرض . وأكثر من ساعة ليصل من زحل والسيارات الأخرى . وأكثر من أربع سنوات ليصل من أقرب النجوم . أنّنا نرى الآن بعض المجرات كما كانت قبل ملايين السنين .

(٣) - يظهر السراب في الصحراء (أ) . لأن الهواء الحار يعمل كمرآة . تحمل حرارة الرمل طبقات الهواء المختلفة الحرارة على التراكم فوق الأرض . كما تحمل الأشعة الضوئية المنطلقة من الأرض على الإنعطاف عند مرورها خلال الطبقات الهوائية (ب) . لكل طبقة دليل انعكاس مختلف . في الحالات القصوى . تنعطف الأشعة الضوئية بحيث أنّها ترتد الى الوراء نحو الأرض . فتظهر صورة شيء ما فوق الأفق .

من قياس سرعة الضوء بدقة .

صورة لمصدر الضوء بواسطة المرآة وهي ثابتة . ثم كانت تدار بسرعة كافية لمشاهدة الصورة فيها وهي بالوضع ذاته . كانت سرعة دوران المرآة كبيرة بحيث كان الوجه الثاني يعود الى وضعه . بينما يقطع الضوء مسافة ٧٠ كلم في سيره الى المرآة المسطحة ومنها . حُسبت سرعة الضوء استناداً الى سرعة الدوران .

(٢) - استعمل ميكلسون مرآة دوّارة لقياس سرعة الضوء عام ١٩٢٧ . كان الضوء يسير من احد وجوه المرآة باتجاه مرآة أخرى مسطحة تبعد ٣٥ كلم . ثم يعود الى وجه آخر ثم الى العدسة العينية من مجهر . كان يتمّ الحصول على

الحصول على رقم لسرعة الضوء كان شبيهاً
برقم رومر .

ان سرعة الضوء المقررة الآن هي
٢٩٩٧٩٢.٥٨ كلم في الثانية . هذه هي السرعة
في الفراغ . لأن الضوء يتباطأ عندما يدخل في
وسط كالهواء او الماء او الزجاج . تغير السرعة
يجعل الضوء ينعطف عندما يدخل في وسط
مختلف . فيحدث الانكسار . دليل الانكسار
في وسط هو نسبة سرعة الضوء في الفراغ الى

... ٣٠٠ كلم في الثانية .

قام الفلكي جيمس برادلي (١٦٩٣ -
١٧٦٢) عام ١٧٢٨ بتحديد فلكي آخر لسرعة
الضوء . لاحظ ان النجوم ترى في اتجاهات
مختلفة قليلاً حسب وضع الأرض في مدارها .
ثم اكتشف ان سبب هذه الظاهرة التي تسمى
زيغاً نجمياً هو حركة الأرض . كما رأى ان
الإختلافات في الإتجاه ناجمة عن الفرق بين
هذه الحركة وسرعة الضوء . وهكذا توصل الى

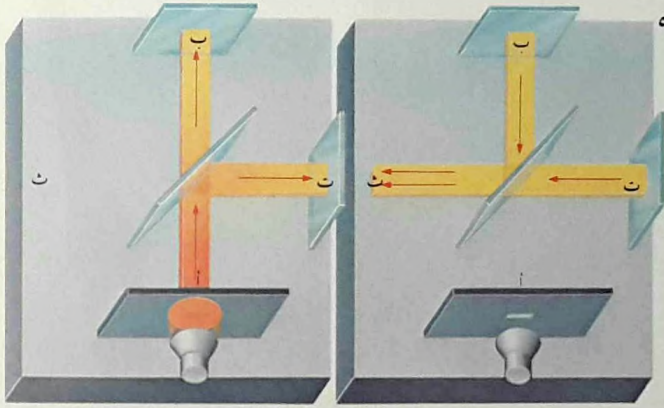

(٥) - استعمل ميكلسون
ومورلي في الإختبار الذي قاما
به للمرة الاولى عام ١٨٨١
مقياس تداخل يحدث لسلسلة
من اهداب التداخل ناجمة عن
حزمتين ضوئيتين متعامدتين .
كان من المتوقع ان تجعل
حركة الأرض الضوء يسير في
مسار (أ ب ث) بسرعة
تفوق سرعته في المسار الآخر
(أ ت ث) . بحيث يصبح
من الممكن رؤية اي تغير في
السلسلة يحدث عند ادارة
المقياس التداخل . لكن
الإختبار لم يكشف عن أي
تغير .

ثابتاً (ب) . هذا الإنتقال
يظهر كإنتقال في خطوط
طيف النجم الحمراء (من ٢

الى ١) . اما اذا كان النجم
والمراقب يقترب أحدهما من
الآخر (ت) . فالتواتر يزداد
ويبدو الضوء أكثر زرقاً (٣) .

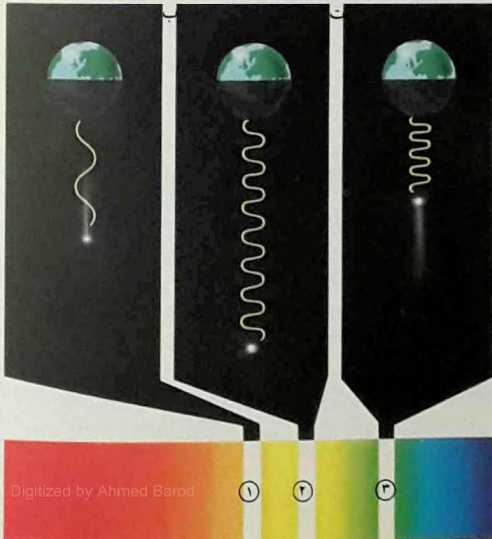

(٧) - يعرف التوجه الأزرق
المنبعث من الماء المحيطة بهذا
المفاعل النووي بإشعاع
شرنكوف . أنه يحدث لأن
الجسيمات النووية المنبعثة من
المفاعل تسير بسرعة تفوق
سرعة الضوء في الماء (وهي
تقريباً) . تحدث الجسيمات

(٦) - لا تؤثر حركة المراقب
في سرعة الضوء . لكنها تغير
تواتره او لونه المعروف . وهذا
ما يدعى بظاهرة دوبلر . من
ناحية ثانية . نجد
النجوم وحدها تتحرك
بسرعة كافية لإظهار هذه
الظاهرة . اذا كان النجم
والمراقب يتحركان بإتجاهين
متعاكسين (أ) يتضاءل التواتر
لأن الموجات الفردية يقل
تلاقيها ويكون الضوء أكثر
احمراراً مما لو كان النجم

سرعته في ذلك الوسط .

خاص به .

سرّ الأثير

بعد ان تحقّق العلماء من أنّ للضوء سرعة محدّدة . راحوا يتساءلون كيف تستطيع الموجات الضوئية الإنتقال عبر الفضاء . فالحركات الموجية الأخرى تحتاج الى وسط تنتقل فيه - فالصوت مثلاً ينتقل في الهواء - فلا بدّ اذن من ان يكون للضوء ايضاً وسط

لما لم يكن للضوء وسط ظاهر للعيان ينتقل فيه ويمكن التثبّت من وجوده . اخترع له وسط سُمي بالاثير . واقترض أنه منتشر في الكون بأسره . لكنّ هذا الأثير أثار مشكلات شائكة . فحركات الموجات المعروفة الأخرى تنتقل بسرعة تزداد مع ازدياد كثافة المواد ومرورتها . بناء على ذلك تحتاج مبدئياً الموجة التي لها سرعة الضوء الى وسط يجب ان يكون اكثر كثافة من الفولاذ . ومع ذلك تتابع السيارات سيرها عبر الفضاء دون ان يحول الأثير دونه . وكانت هناك تناقضات اخرى عديدة . لذلك أجريت اختبارات للكشف عن حركة الأرض عبر الأثير . كان من أهمها ما قام به في الثمانينات من القرن التاسع عشر العالمان الفيزيائيان البرت ميكلسون (١٨٥٢ - ١٩٣١) وادوارد مورلي (١٨٣٨ - ١٩٢٣) .

اساس النسبية

أدت اختبارات ميكلسون و مورلي الى هذه النتائج : أنّ الأثير لا وجود له ؛ وانّ الضوء لا يحتاج في انتشاره الى وسط ؛ وانّ الأثير لا يمكن كشفه ؛ لذلك . بدون أثير ثابت . لا يوجد في الكون أساس . ما عدا الضوء . يمكن ان تقاس ازاءه الحركة المطلقة لأي شيء . وقد بيّن اختبار ميكلسون و مورلي ايضاً أنّ سرعة الضوء واحدة في اتجاه حركة الأرض وبزوايا معامدة لها . اية كانت حركة المراقب . كان لهذه النتائج متضمّنات عميقة . لكن تحقيقها اقتضى عبقرية هو البرت اينشتين (١٨٧٩ - ١٩٥٥) ليجعل منها اساساً لنظرية النسبية .



فكرة النسبية

(١٦٤٢ - ١٧٢٧) يعتبر الزمان والمكان بمثابة ستارة خلفية تمكنه من صياغة «قوانين» عامة حول كميات كالسارع والقوة . لكن عبقرية البرت اينشتين (١٨٧٩ - ١٩٥٥) اخذت على عاتقها ان تبين . بواسطة نظريتي النسبية الخاصة والعامة . ان هذه المطلقات لا وجود لها وان قوانين نيوتن ليست صحيحة في جميع الأحوال .

القص من نظرية النسبية ازالة فكرة القيم المطلقة للزمان والمكان من الفيزياء . فالعلماء كانوا يعتقدون بأن هذه القيم ثابتة ومستقلة كل الاستقلال عن الشخص الذي يقيسها وعن الأدوات المستعملة . بينما كان اسحق نيوتن .

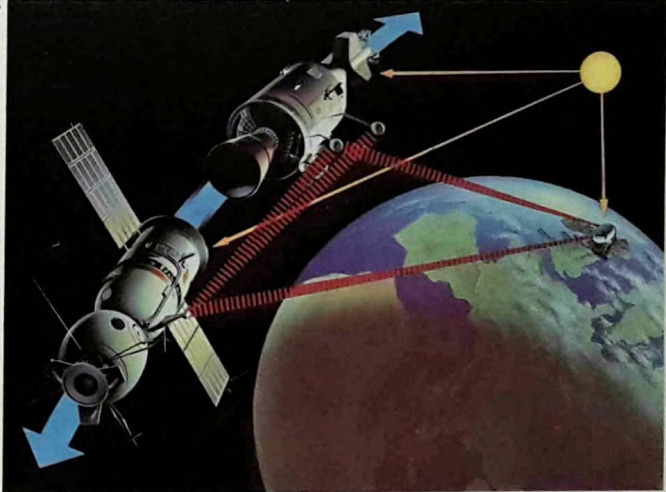

اعلى الصاري (أ) . بالنسبة اليه . يبدو العلم يرتفع عموديا (١) ، لكنه بالنسبة الي رجل على الشاطئ . يبدو وكأنه يتحرك الي الأمام والى فوق (٢) . لأنه يراه مازا امامه حين يرتفع ، اما للمسافر في طائرة مازة فوقه . فيراه يغيب بسرعة وراءه فيما هو يرتفع (٣) . فكل مراقب اذن يسجل الحركة بشكل مختلف (ب) .

الجاذبية (في الأسفل) . تماما كما يُدفع القاع نحوه عندما تزداد سرعة السفينة (فوق) . فالحدثان ظاهرة واحدة . واذا رمى الرائد شيئا ما . فانه « يسقط » في كلتا الحالتين .

(٣) - تقوم النسبية على فكرة بسيطة هي ان كل حركة نسبية . يرفع ملاح على متن يخت علما الى

الأخرى . واذا قامت السفينتان ومحطة التتبع عندئذ بقياس سرعة الضوء المنطلق من الشمس لحصلت جميعها على نتيجة واحدة .

(٢) - يعلن مبدأ التكافؤ . الذي بنى عليه اينشتين نظريته في النسبية العامة . ان الجاذبية لا يمكن تمييزها عن التسارع . فزائد الفضاء يُشد الي قاع سفينته الثابتة بتأثير

(١) - تؤكد نظرية النسبية الخاصة ان كل حركة نسبية وان سرعة الضوء تظل دائما ثابتة . عندما تلتقي سفينتان فضائيتان ثم تتجاوزان الواحدة الأخرى على مدار . فاذا كانت سرعة كل منهما ٨ كلم في الثانية حسما بقيسها الرادار من محطة تتنق على الأرض . يكتشف ملاحهما ان كل واحدة منهما تسير بسرعة ١٦ كلم في الثانية بالنسبة الى

نظرية النسبية الخاصة

ارتكزت نظرية اينشتين في النسبية الخاصة (١٩٠٥) على ان كل حركة مطردة هي نسبية . ذلك يعني ان الشيء لا يمكن ان يرى متحركاً الا بالنسبة الى مناط اسناد ثابت وغير متحرك . اثبت الاختبار الكلاسيكي الذي اجراه البرت ميكلسون (١٨٥٢ - ١٩٣١) وادوارد مورلي (١٨٢٨ - ١٩٢٣) ان سرعة الضوء تظل واحدة في فراغ

معيّن بقطع النظر عن طول موجته وسرعة مصدره او عن أي مراقب له (١ و ٣) . من ذلك جاء اينشتين بمجموعة مذهشة من النتائج . منها ان ابعاداً كالكتلة والطول والفاصل الزمني لشيء ما لا بد من ان يطرأ عليها تغير عندما يبدأ هذا الشيء يتحرك بالنسبة الى مراقب .

تبيّن الساعة الضوئية (٤ - أ) لماذا يتغير الوقت مع الحركة والى اي مدى . عادة لا

(٥) - حيز مدار عطارد العلماء (لأن حضيضه الشمسي اقرب نقطة في مداره الى الشمس - كان ينحرف باستمرار عن مسيره اكثر مما كان يمكن تفسيره بتأثير السيارات الأخرى) حتى توصلت النظرية النسبية العامة لاينشتين الى تفسير هذه الحركة . معللة اياها بأن الجاذبية تعوج الفضاء . فلا تعود السيارات تتع في المسارات البسيطة التي تصورها نيوتن .

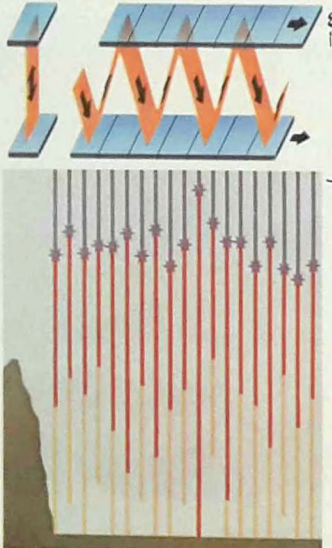

(٦) - اذا عبر شعاع من النور دولابا يدور . وهو حامل صفاً من الأشخاص . فإنه يبدو مستقيماً لمراقب من الخارج لا يدور (أ) . اثناء مرور الشعاع قرب الأشخاص يبدو كأنهم يبتعدون عنه بسبب حركة الدولاب الذي يبدو لهم ملتوي (ب) . يبيّن هذا المثل ان الضوء يلتوي في نظام متسارع وانه . وفقاً لمبادئ التكافؤ . يلتوي ايضاً في مجال جاذبي .

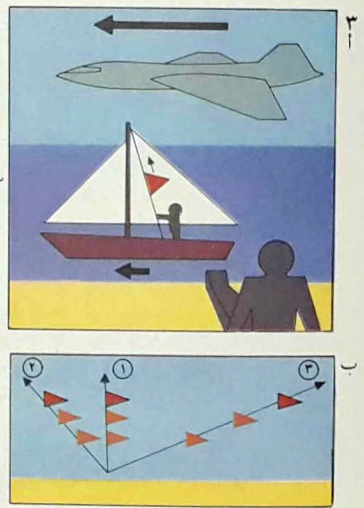
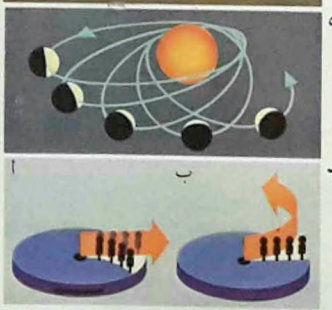

(٤) - الساعة الضوئية (أ) . التي يتحرك فيها الضوء ذهاباً وإياباً بين مرآتين . توضح نظرياً كيف تجعل الحركة الوقت يتباطأ . تم البرهان العملي على تباطؤ الوقت عندما عثر على جسيمات آتية من الفضاء . كانت قد روقبت أولاً على ارتفاعات كبيرة . فوجدت على الأرض بأعداد تفوق ما كان متوقفاً (ب) . فهي . بسبب سرعتها . عاشت

ثابتة ، موجودة في الأشعة الكونية ، تعيش في جو الأرض ، بسبب سرعتها الفائقة . أكثر مما كان منتظرا لها أن تعيش (٤ - ب) .

ان معادلة اينشتاين الشهيرة « ط = ك س^٢ » (ط تمثل الطاقة ، ك كتلة الجسم المتحرك ، س سرعة الضوء) هي التي تبين كيف ان جسيما ما ، في النسبية الخاصة ، تزداد كتلته دائما بمقدار ما تزداد طاقته .

تلاحظ تأثيرات النسبية الخاصة في شيء ما الى ان تصبح سرعته قريبة من سرعة الضوء (٣٠٠٠٠٠ كلم في الثانية) (٧) . مع ان ساعات ذرية قوية الحساسية قد استعملت لكشف الساعات التي تسير ببطء في سفن فضائية طائرة . تصبح تأثيرات النسبية الخاصة قوية في الجسيمات الذرية التي تتحرك بسرعة تقرب من سرعة الضوء . لذلك نرى جسيمات تحت ذرية سريعة جدا وغير

(٨) - تتراكم السرعات الخفيفة وفقا لقوانين حسابية بسيطة . فاذا اطلقت دبابة تسير بسرعة ٥٠ قذيفة تخرج من المدفع بسرعة ٥٠ ايضا . تكون سرعة القذيفة ١٠٠ (أ) . اما جمع السرعات القريبة من سرعة الضوء (ض) فهو امر مختلف . فاذا كان جسم فرضي يتحرك بالنسبة الى الأرض بسرعة ٠.٥ س . وله مدفع جبار يطلق قذيفة بسرعة ٠.٥ س ايضا . فالقذيفة ستبدو من الأرض تتحرك فقط بسرعة ٠.٨ س (ب) .

(٧) - تنص نظرية أينشتاين الأولى على ان قياس الكتلة والطول والوقت يخضع كلنا الى الحركة النسبية لآلة القياس وللجسم المقاس . فبالقارنة مع القياسات التي تؤخذ في حالة السكون ، تزداد الكتلة وينقص الطول ويتباطأ الوقت عند التحرك . لكن لا تظهر هذه النتائج الا في السرعات الفائقة . فاذا بلغت السرعة ٩٠ ٪ من سرعة الضوء . تبلغ الكتلة اكثر من ضعفها وينقص الطول ما يقرب من النصف وتستغرق ساعة ضبط الوقت ٦٠ دقيقة لتسجيل ٢٦ دقيقة من الوقت . اما اذا بلغت السرعة سرعة الضوء . فتصبح الكتلة لا متناهية والطول صفرا ويتباطأ الوقت حتى السكون . وهذا وضع مستحيل . مما يعني ان لا شيء يستطيع تحطيط سرعة الضوء .

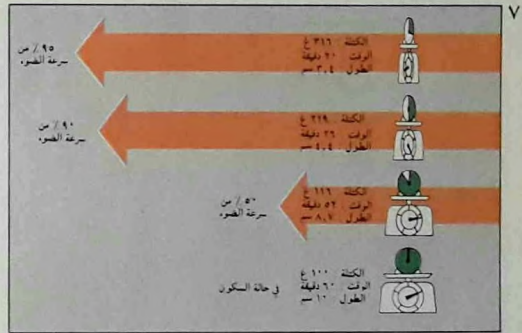

(٩) - كشف عن أن الجاذبية تلوي الضوء بتصوير نجمين في الحالة الطبيعية (أ) وفي حال كسوف الشمس (ب) . فعندما تمر الأشعة الضوئية المنبعثة من النجمين بالشمس يلوها مجال جاذبيتها . فيبدو النجمان من جراء ذلك بعيدين احدهما عن الآخر (ث) أكثر من المألوف (ت) .

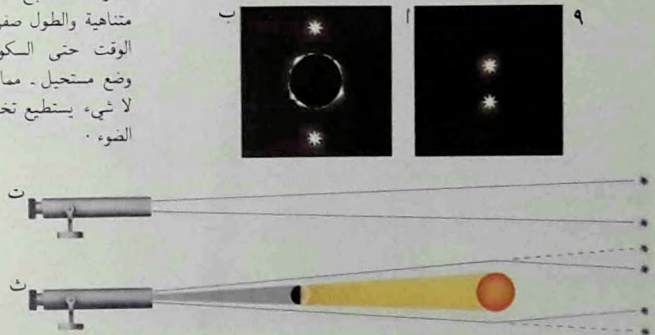

نظرية النسبية العامة

لأخذ التسارع (٢) وقوة الجاذبية بعين الاعتبار . ادخل اينشتين في صلب نظرية النسبية العامة (١٩١٥) الحقيقة المعروفة القائلة بأن جميع الأجسام تسقط على سطح الأرض بسرعة واحدة . بتعبير آخر . جعل من فعالية المجال الجاذبي خاصة ذاتية من خصائص الفضاء الموجود حول الأرض . وصف اينشتين هذه الخاصة بالنسبة الى تقوس

الفضاء . قائلا انه كلما ازداد الإلتواء ازدادت قوة الجذب . واذا تَضَمَّن المكان الزمان في هذا الإلتواء يصبح من الممكن فهم الفكرة بأن كل حركة هي نسبية . كذلك يمكن قياس مقدار الإلتواء المكاني الزماني الذي تسببه الأجسام المصمتة . ان عقريه اينشتين هي التي بيّنت كيف يتوقف مقدار هذا الإلتواء على الأجسام المصمتة القريبة .

ان المراقبات الاختبارية . كمرآبة بعض الانحرافات الصغيرة في حركات السيارات غير التي تكهن بها نيوتن (٥) . تجعل من نظرية النسبية العامة اكثر النظريات المثيلة مدعاة للرضى . يأتي اثبات اضافي لهذه النظرية من التواء مسار الشعاع الضوئي عند اقترابه من جسم مصمت . للضوء طاقة - وبالتالي كتلة - لذلك يسير في مسار منحني في الفضاء اللتوي حول الجسم (٦) . وقد تم التثبت من ان الشمس تحدث مثل هذا الإلتواء في الضوء اثناء احد الكسوفات (٩) .

فجوات في السماء

تستلزم جميع هذه الظواهر مجالات جاذبية ضعيفة . ولا تستطيع ان تجعل نظرية النسبية العامة تخرج ناجحة من امتحانات اكثر الروائر دقة . فعندما تستنفد بعض النجوم وقودها النووي . تتحول الى اجرام فائقة الكثافة وذات مجالات جاذبية قوية . وهكذا تكون حقلا ممتازا لاختبار النسبية العامة . من المسلم به ايضا ان النجوم الثقيلة جدا تنهار على ذاتها انهارا تاما بحيث تفوق سرعة الافلات منها سرعة الضوء . نتيجة لذلك لا يستطيع شيء الافلات منها - حتى ولا الضوء ذاته - لذلك سميت « الفجوات السوداء » .

(١٠) - البعد الزماني ضروري لوصف موضع أي جسم بقدر ما هي ضرورية ابعاد المكان الثلاثة . لقد تحقق اينشتين من ان الضوء . اذا كان يسير دائما بسرعة واحدة . فلا بد عندئذ من ان يكون الزمان والمكان متكافئين . بيّن هذا الرسم البياني الشمس وسيارين ومدنبا تحرك في الزمان وفي المكان معا . تثبت سرعة المدنب المتقلبة ومساره المتغير الى حد بعيد تأثيرات مجالات الجاذبية المختلفة . كما تكهن بها اينشتين على حق في نظريته للنسبية العامة .

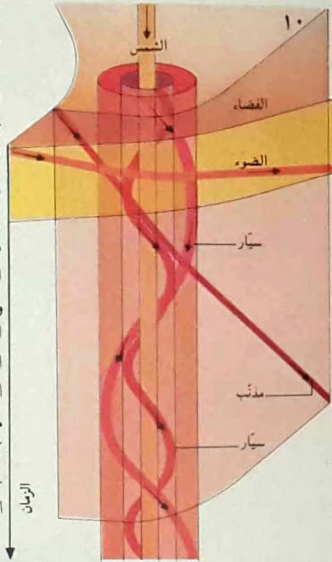

(١١) - الأملحة النووية

احدى نتائج اكتشاف اينشتين لإمكانية تحويل كتلة الجسم الى طاقة . كذلك كانت محطات القوة الذرية وفهمنا لطاقة الشمس من نتائجها الأخرى .



طاقة الضوء

في مصباح كهربائي أو في أنبوب تفريغ .
والحرارة تتحول الى ضوء في نار أو في مسعر
متوهج الحرارة . والطاقة الكيميائية تتحول الى
ضوء في الحيوانات المضيئة كأسرجة الليل .
لكن التحويل قد يتجه أيضاً اتجاهها معاكساً :
فالضوء يحدث طاقة كهربائية في خلية
كهروضوئية .

الإشعاع ونظرية الكم

حير تحول الطاقة الخاص بالضوء عقول

الضوء طاقة . والطاقة . في أنظمة الكتلة
الثابتة . لا يمكن ان تخلق . بل تتحول فقط
من شيء الى آخر . فالضوء اذن لا يمكن
احداثه الا بتحويل أحد انواع الطاقة
الأخرى . فالطاقة الكهربائية تتحول الى ضوء

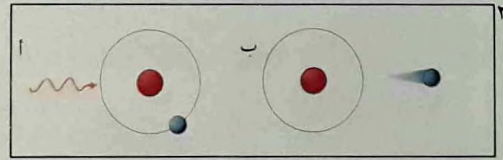
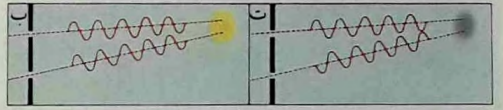
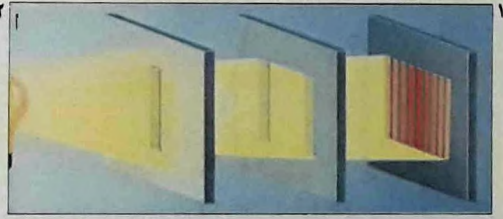
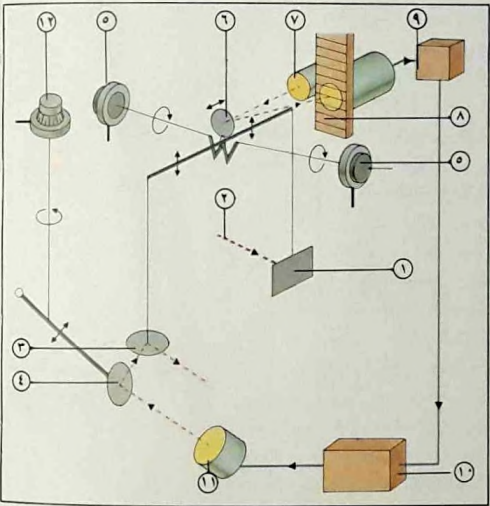

(١٢) يكشف رأس الالتواء
عن انحراف المرآة .

(٢) - فسر اينشتين عام
١٩٠٥ الأثر الكهروضوئي
كامتصاص الذرة لكم من
الطاقة (أ) وما ينجم عن
ذلك من إطلاق الكترون
(ب) باستطاعته أن يكون
تياراً كهربائياً .

يصوب الضوء اليها بواسطة
مرآة عمودية (٤) . يجعل
رأس الالتواء (٥) أولاً ذراع
الميزان أفقياً . وتعكس المرآة
(٦) الضوء من مصباح (٧)
على سلم مدرج (٨) . هناك
ساعة للتوقيت تكشف حركة
الضوء (٩) عبر السلم . وتضبط
مصدر طاقة (١٠) لتغيير قوة
المصباح (١١) الذي يضيء
المرآة (٤) . وهكذا تبقى
الذراع في حالة توازن .

، رقعة واسعة من الضوء (ب) ،
لكننا في الواقع لا نرى سوى
أهداب التداخل (ت) ،
ومعروف أن الحيود والتداخل
هما من خاصيات الموجات .

(٢) - يحدث الضوء ضغطاً
على أي شيء يصادفه (كما
في الرسم) . فذوارة (١) يقع
عليها الضوء (٢) تتحرك
تحت هذا الضغط . وتوازن
الحركة مرآة أفقية (٢) .

(١) - تظهر بوضوح طبيعة
الضوء التوجية من طريقة
عبوره من خلال الفتحات
الصغيرة . فلو كان الضوء
يتألف من حبيبات . لكان
يحدث بقعة صغيرة جداً فقط
بعمره من خلال ثقب
صغير . لكنه في الواقع
يعطي . بسبب الحيود .
صورة كبيرة (أ) ؛ كذلك
لكان على الحبيبات المارة من
خلال شقين طويلين أن تعطي

مقنعة . مع انها كانت ثورية . فقد ارتأى ان كل طاقة . بما فيها الضوء . لا تحتوي الا على وحدات كاملة من الطاقة . فقد تحتوي على وحدة فقط او على مليون وحدة . ولكن ليس على ٠.٨ أو ٢.٥ أو ٣٥٤.٦٧ وحدة مثلاً . وسمى كل وحدة « كماً » من الطاقة . وقال ان كمية الطاقة في كم ما ضئيلة . وليس بوسعنا ان نكتشف الكم الفردي في الأشعة الضوئية عندما تصل الى أعيننا . يسمى كم

العلماء في أواخر القرن التاسع عشر . فالشيء الكالح السواد يمتص كل الضوء الذي يقع عليه . كما يمتص جميع الإشعاعات غير المرئية كالأشعة فوق البنفسجية والإشعاعات تحت الحمراء . غير أنه . عندما يحمي . يطلق إشعاعات . لكن لألوان او توترات معينة فقط .

في عام ١٩٠٠ تقدم الفيزيائي الألماني ماكس بلانك (١٨٥٨ - ١٩٤٧) بنظرية بدت

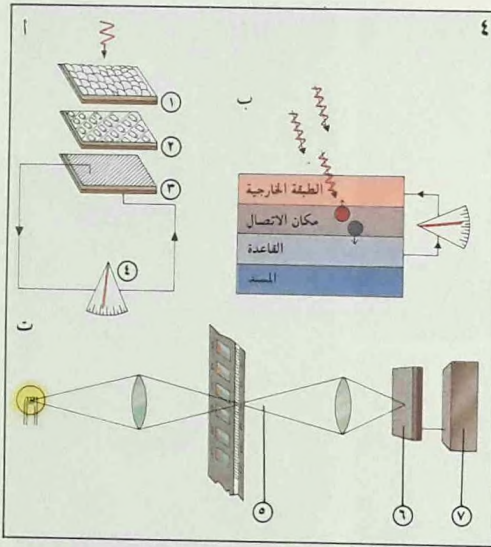

(٤) - يحتوي مقياس الضوء تياراً . يرسل مدرج الصوت (أ) على زجاجة مَنخَرَة (ت) البصري في فيلم (١) وشبكة مستامتة يعبر سينمائي إشارة ضوئية متغيرة الضوء من خلالها الى عنصر (٥) الى خلية كهروضوئية معدني حساس للضوء (٣) . فتحدث إشارة هناك يستحث الضوء الالكترونات فتسري في الدائرة الى المقياس (٤) الآلة السماء الخلية الشمسية تطبيق آخر للكهرضوئية (ب) . وهي تتألف من طبقات مادة شبه موصلة هي عادة السيليكون . يخترق الضوء الطبقة الخارجية ويطلق الكترونات في نقطة الاتصال . تنطلق هذه الكترونات وتتجه نحو القاعدة معدنة

(٥) - يعطي مكثف شدة الصورة صورة زاهية لمشهد معتم . ينصب الضوء من المشهد على لاجب ضوئي يثبت الكترونات تمر الى مضاعفات للكترونات المنطلقة من كل الكترون يدخل الأنابيب . تصوب حزمة الكترونات المكثفة

النأحة عن ذلك على شاشة مقفولة من خلال عينية (عدسة المجهز) .

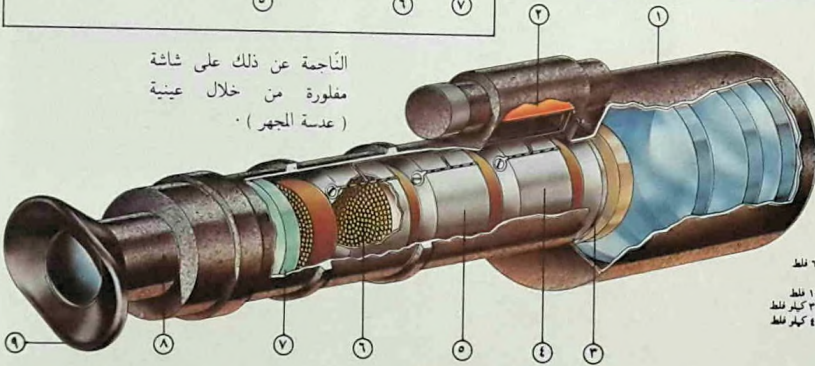

- ١ - نظام عدسات لينة
- ٢ - حاقدة زائفة لونها ٦.٧٥ ليلط
- ٣ - لاجب ضوئي
- ٤ - صفحة دائرة عمل قوتها ١٥ ليلط
- ٥ - صفحة دائرة عمل قوتها ٣٠ كيلو ليلط
- ٦ - صفحة دائرة عمل قوتها ٤٥ كيلو ليلط
- ٧ - شاشة مطبوعة
- ٨ - جهاز عدسات بصرية
- ٩ - عينية



الجسيمات والموجات

يمكن اعتبار فكرة وجود الضوء في وحدات لا تتجزأ رجوعاً الى نظرية الضوء الجسيمية . فهناك كمّ من الضوء في صلب الجسيمات الأساسية التي تكوّن المادة . فإذا كان قوام الضوء سيلاً من الجسيمات . فبوسعنا إذن أن يعبر المجالات الفارغة بدون حاجة الى وساطة « الأثير » الذي كان العلماء قد بحثوا عنه عبثاً . لكن ظاهرات معينة .

تفسّر نظرية الكمّ لماذا يتوهج المسعر بالطريقة التي يتوهج بها . فكلما إزدادت حرارته . تزداد طاقة الضوء الناجم عنها . فيظهر هذا التغيّر بتغيّر في اللون . فلفوتون « الأزرق » طاقة تفوق طاقة الفوتون « الأحمر » . كذلك أكد بلانك ان محتوى كل فوتون من الطاقة مرتبط بتواتره .



الرسائل في فئة أولى أو ثانية .



(٩) - يقيس مقياس التعريض الفوتوغرافي الضوء الآتي من مشهد . يقع الضوء على خلية كهروضوئية . فتحدث تياراً كهربائياً تتغير قوته وفقاً لشدة الضوء . التيار ضعيف . لكنه كاف لتحريك ابرة قياس الضوء من خلال قرص مدرج . كثير من آلات التصوير الارتكاسية الوحيدة العدة تحتوي في داخلها على مقاييس تعريض لقياس الضوء الداخلة فسي عدة آلة التصوير .

(٨) - يستخدم تدقيق الرسائل الاوتوماتيكي الضوء فوق البنفسجي . تتوهج الرموز الاصطلاحية الفوسفورية غير المرئية المطبوعة على الطابع عندما تمر الرسالة بألة فاحصة أشعتها فوق بنفسجية . فتصنف

المرضية بواسطة اللون .
(٧) - تحتوي لافتات الاعلانات على أنابيب غاز النيون أو تطلق بمواد فوسفورية لتسعطي ألواناً مختلفة .

(٦) - منظر لنهر كولورادو وبحيرة بويل مأخوذ من قمر اصطناعي بواسطة الأشعة تحت الحمراء . تظهر فيه النباتات بألوان حمراء مختلفة الظلال . كما تظهر الماء سوداء . يمكن كشف النباتات

الجسيمات ، بينما كان كريستيان هويغنز (١٦٢٩ - ١٦٩٥) يصرّ على أن الضوء يسير كموجات . مع اقتراح ماكس بلانك زالت المعضلة : إذ أصبح من الممكن إعتبار الضوء كجسيمات « أو » كموجات حسب الظاهرة موضوع البحث .

تبثّ بعض المعادن إلكترونات عندما يقع عليها الضوء . وهي ظاهرة تعرف بالأثر الكهرضوئي (٣) . لوحظ ان الضوء الأكثر سطوعاً يطلق عدداً من الإلكترونات أكثر مما يطلق الضوء الضعيف

يستفاد اليوم . في أوجه استعمال عدة . من تغيير الضوء او تحويل تواتر غير مرئي الى تواتر مرئي . فالمواد الفلورية تلتقط ضوءاً ذا تواترات عدة وتشتعها على الفور بعد جمعها في تواتر واحد جديد . جاعلة اللون الناجم عن ذلك زاهياً جداً . إذ ان ضوءاً إضافياً قد تحوّل اليه (١١) .

ظواهر التفسفر

التفسفر شبيه بالفلور . لكن الضوء يستمر فيه لبعض الوقت . بعد ان يكون الإشعاع الأول قد تلاشى . تحتوي شاشات التلفزيون على مواد فوسفورية تتوهج لبعض الوقت بعد ان تصدمها حزم الإلكترونات داخل إنبوب الأشعة اللاهبة وتعطي صورة على الشاشة . كثير من الأدوات يستخدم الضوء الذي تحدثه اما المواد الفوسفورية لكشف الأشعة غير المرئية . كالأشعة السينية وأما الجسيمات السريعة الحركة . كالأشعة الكونية . بعض الدهانات المتفسفرة تستوعب الضوء وتدخره لوقت طويل بعد تعرّضها له . ثم تتوهج في الظلام .

كالحيود والتداخل . لا يمكن تفسيرها الا إذا كان الضوء يتصرف تصرف الموجات . حلّ العلماء هذه المشكلة بإقتراضهم ان الضوء قد يتصرف كمجموعة جسيمات او موجات حسب الظروف والأوضاع .

أخيراً حلّت نظرية الكم - لا سيما في تطبيقها على الضوء - المشكلة التي كانت قد قسمت التفكير العلمي لقرون عدّة . كان أسحق نيوتن (١٦٤٢ - ١٧٢٧) قد تزعم نظرية

١ (١٠) - يحتوي أنبوب التفريغ على غاز ذي ضغط منخفض تمرّ الكهرباء من خلاله (أ) . تتحرك الإلكترونات (وهي جسيمات سالبة) والايونات (جسيمات موجبة) باتجاه اللاحين (ب) . تصدم الايونات اللاحين لتحدث المزيد من الالكترونات (ت) . يطع الضوء عندما تصطدم الالكترونات بذرات الغاز (ث) .

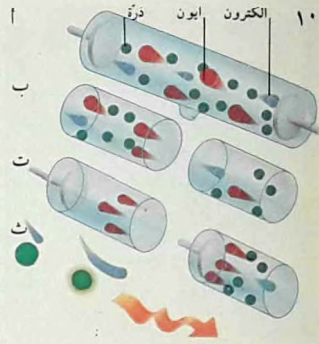

(١١) - يحدث التفلور عندما تلتقى ذرة طاقة ضوئية (١) . فينقسم ابتعاث الطاقة الى طورين . الأول . تغير طيف في الطاقة يعطي أشعة تتراوح ما بين الأشعة تحت الحمراء (٢) وحالة من الطاقة المتوسطة (٣) : والثاني . تغير واسع النطاق يعطي ضوءاً بتواتر ادنى من التواتر المأخوذ (٤) . يحصل إنتاج الضوء العادي بأحد التغيرين (٥) . التفلور يشبهه في ذلك . لكن الطور الثاني يستغرق فيه مزيداً من الوقت .

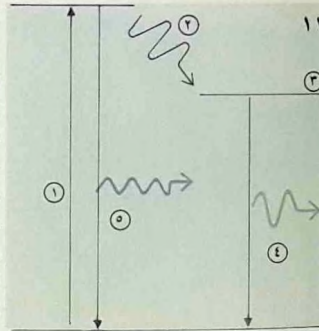

طاقة الليزر

أقل روعة ، بما يشربنا به من تليفزيون ذي
ثلاثة أبعاد وقوة نووية زهيدة الثمن . من
الواضح إذن أن الليزر ليس مصدراً عادياً
للضوء .

ما هو الليزر

الليزر النبضي هو ، في الأساس ، جهاز
لخزن الطاقة ثم لاطلاقها دفعة واحدة وأحداث
حزمة كثيفة جداً من الضوء . قلب الليزر

استعمل الليزر في سلسلة مذهشة من أوجه
الاستعمال خلال حياته القصيرة : من إحداث
ثقوب في الماس الى إجراء عمليات دقيقة في
العين . ومن قياس الفضاء بين القمر والارض
الى كشف اصغر الحركات . ولا يبدو مستقبلياً

يكون لضوء الليزر (ج)
سوى تواتر واحد أو هو يسير
في اتجاه واحد وجميع موجاته
متوافقة الطور . أول ليزر كان
يحتوي على بلورة من
الياقوت الاصطناعي يحيط
بها أنبوب ومضى لضخ الطاقة
الضوئية فيه . ومن مرأتين
عاكستين .

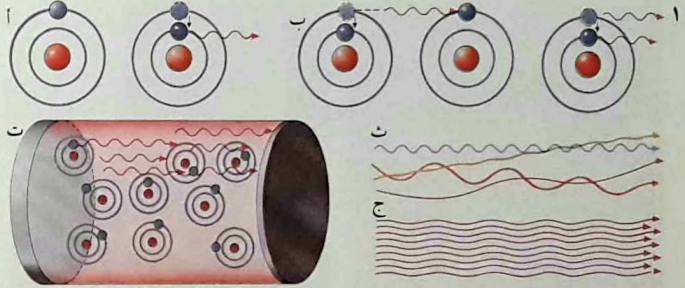

(٢) - ليزر غازي الهليوم
والنيون يحتوي على غازين ،
ويعمل باستمرار . تثار ذرات
الهليوم أولاً فتنتقل طاقتها الى
ذرات النيون التي تحدث
عندئذ ضوء الليزر .
يتألف الليزر من أنبوب
زجاجي يحتوي على الغازين
ومن قطبين كهربائيين
موجودين (٢ و ٣) في
مستودع قوة (ا) لحث
الغازين . يخرج الضوء من
خلال المرآة نصف الشفافة .

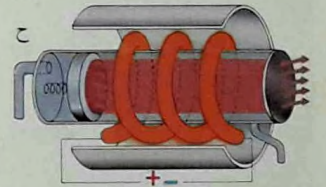
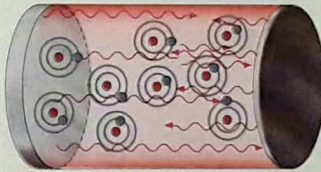

(٣) - قد يكون الاتصال
بواسطة الليزر مثلاً أعلى
للبعثات بين الكواكب . لأن
الحزمة الضيقة القوية من
الضوء (ب) تستطيع بلوغ
أي هدف بعيد مهما كان
صغيراً . ينقل الليزر الصورة

مستشراً . الى أن تصبح جميع
الذرات في حالة الطاقة
المنخفضة . يغادر الضوء الليزر
من خلال إحدى المرأتين .
الضوء العادي (ث) مزيج من
تواترات مختلفة تسير
باتجاهات شتى . بينما لا

الليزرات تحمل أكثر الذرات
الى حالات من الطاقة المرتفعة
بضخ الطاقة فيها . عند ذلك
يبدأ بعضها بأحداث الضوء
بالانبعاث الطبيعي . فتعكس
المرأتان في الطرفين الضوء
ذهاباً وإياباً محدثين انبعاثاً

(١) - يحصل انبعاث الضوء
الطبيعي عندما ينحدر
الالكترون موجود في مدار
مرتفع الطاقة الى مدار
منخفض (أ) . أما انبعاث
الضوء المستثار . فيحدثه ضوء
مبثت من ذرة أخرى . في

ذات الوان عدة . ومنها ما يطلق أشعة تحت الحمراء أو فوق البنفسجية .

نشاطات الفوتونات

يحث الذرات لاطلاق فوتوناتها وصول فوتونات أخرى . فينتج عن ذلك اشعاع ضوئي . للضوء المضخوخ في الليزر تواترات متنوعة . لكن الضوء المنطلق منه هو أشد بكثير وله تواتر واحد .

بلورة أو أنبوب غاز أو سائل تضخ فيه الطاقة (١) . يتم ذلك عادة بأحاطته بجهاز ينتج وميضاً قوياً من الضوء أو حزمة كثيفة من الموجات الاشعاعية أو الالكترونات .

أول ليزر ننضي اخترعه ثيودور هـ . ميمان عام ١٩٦٠ وكان يحتوي على بلورة من ياقوت . ويحدث وميضاً قصيراً من الضوء الاحمر . أما اليوم . فالليزرات ذات الموجة المتواصلة تحدث حزماً متواصلة من الاضواء

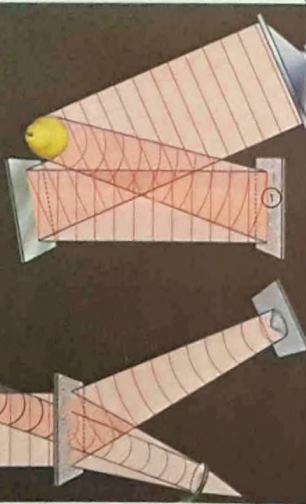
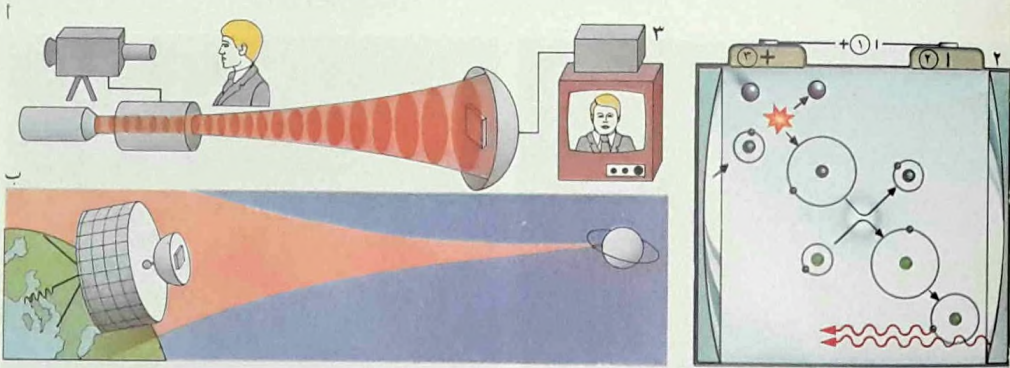

الاشارة الحاصلة (أ) . لا

يصلح الضوء العادي للاتصال . لأن له تواترات عدة تتداخل

(٤) - تلحم الشبكية المشقوقة وهي في مكانها بواسطة حزمة ليزر . ويتم ذلك بسرعة وبدون ألم . وهكذا يشفى على الفور عمى جزئي .

(٥) - يصنع الهولوجرام

(أ) بوضع صفيحة فوتوغرافية

(ب) بالقرب من جسم مضاء

بضوء الليزر . ويجعل بعض

هذا الضوء ينعكس من مرآة

على الصفيحة (ت) . يعاد

تكوين الصورة (ث) بأضاءة

الهولوجرام بحزمة ليزر من

الوراء .



المتلفزة أو أي إشارة أخرى بتعديل الموجات عند الطرف المرسل . مجتمعا الحزمة على مكشاف عند الطرف المستقبل . ثم بإزالة تعديل

الضوء تكاد لا تنتشر قط . فحتى في مسافة كمسافة القمر لا يتعدى عرض حزمة الليزر الموجهة من الارض ٣ كيلومترات (٣) . فالحزمة الضيقة من الضوء الحاد المنسجم تحتوي على كمية هائلة من الطاقة المركزة . فاذا صوبت حزمة ليزر الى تقطة واحدة من الفضاء بواسطة عدسة ، فأنها تسخن الهواء الى حالة التوهج ، فيشع نوراً ويغلي حرارة . كما بإمكانها أن تثقب صفيحة فولاذية .

كل فوتون يسبب انفلات فوتون آخر . وهكذا تسير جميع الفوتونات . معا محدثة موجات ضوئية متزامنة تماماً . يقال في هذه الحالة الضوء متوافق الطور أو منسجم (في الضوء العادي جميع الموجات متفاوتة الطور) . بما أن جميع الموجات متزامنة . فبعضها يقوي البعض الآخر . وهكذا يكون ضوء الليزر قوي التآلق . أن الليزر مبني بحيث أنه لا يطلق الا حزمة ضيقة جداً من

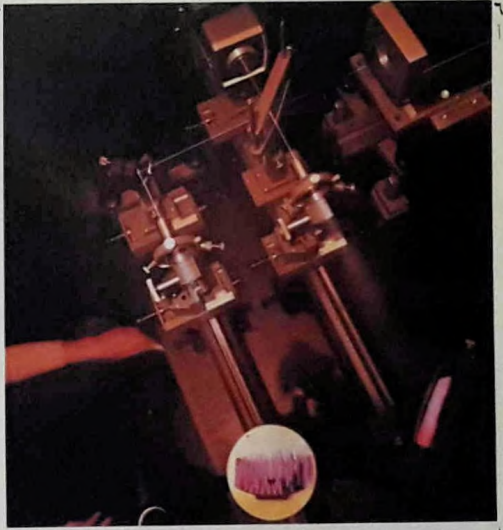

تبدي هذه الصورة تحولات في المنظر كما يحدث في الطبيعة ، فعندما يحرك الرأس يظهر منظر جديد للشيء . هذا واضح في النظيرين لبيادق الشطرنج (ب و ت) . للصورة عمق . لأن الهولوجرام يعيد تماماً تكوين الأشعة الضوئية الآتية من الشيء والواقعة على الصفيحة . يمكن احداث لون الشيء أيضاً باستعمال ليزرات عدة مختلفة الألوان . ومن الممكن ان تعطينا الهولوجرافيا يوماً صورة سينمائية او تلفزيونية واقعية .

(٦) - يمكن الحصول على صور ذات ثلاثة ابعاد بواسطة الهولوجرافيا . يتم احداث الهولوجرام بالطريقة الموصوفة في الشكل (٥) باستعمال آلة كالتى ترى في (أ) . ترتب الآلة بحيث ان ضوء الليزر المنعكس من الشيء يقطع المسافة ذاتها تقريباً التى تقطعها حزمة الليزر المنعكسة بواسطة مرآة على الصفيحة الهولوجرافية . عندما يضاء الهولوجرام من الورا ب ضوء ليزر ترى صورة ذات ابعاد ثلاثة حقيقية ، فضلاً عن ذلك

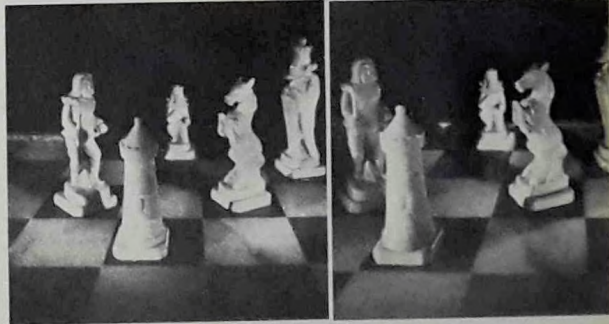

أوجه استعمال أخرى لليزر

يمكن استعمال حزم الليزر أيضاً لقياس المسافات والسرعات الكبيرة . فقد اطلقت حزمة ليزر نحو القمر لتعكسها الى الارض مرآة خاصة وضعها هناك ملاحو أبولو . فتمكنا بذلك من قياس دقيق جداً لبعده القمر . في علم الارصاد الجوية تستعمل حزم الليزر لكشف طبقات الهواء غير المرئية والحركات والغيوم . وهي مفيدة أيضاً في

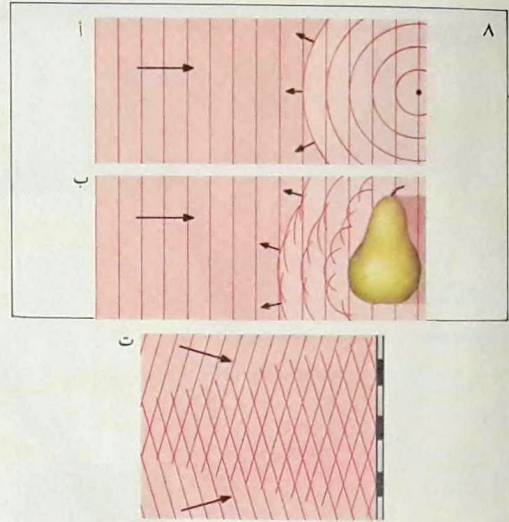

دراسات تلوث الهواء .

فضلاً عن ذلك . أن حرارة الليزر المرتفعة تؤمن لها أوجه استعمال عدة في الطب والصناعة . فاذا وجهت حزمة ليزر الى داخل العين بقوة غير كافية لإيذاء العدسة . تجمعها العدسة على الشبكية فتلحم بدون ألم قطعة منفصلة عنها وتصحح النظر الضعيف (٤) . باستطاعة حزم الليزر أيضاً أن تذيب ناميات جلدية دون اجراء عمليات جراحية . وذلك بإطلاق الحزم على طول أنابيب ليفية بصرية تولج داخل الجسم بدون ألم . في الصناعة تفضل بالليزر نماذج الآلات . وتثقب قطع من ألماس لتصبح قوالب لصنع الاسلاك الرفيعة . وتقص وتلحم القطع لصنع الدوائر الالكترونية الدقيقة (٧) .

حتى الاتصال بواسطة حزم الليزر بدلاً من موجات الراديو أصبح من المرغوب فيه اليوم . لأن حزم الضوء تستطيع أن تحمل عدداً من أقية الاتصال يفوق كثيراً ما تستطيع موجات الراديو حمله . يمكن أيضاً نقل المعلومات والاصوات والصور بواسطة حزمة ليزر تسيير في مسار مغلق من نوع خاص لتحاشي فقدان شيء من قوتها عند مرورها خلال الضباب والسديم في الهواء .

من أغرب نتائج أحداث الضوء المنسجم في الليزر نشوء الهولوجرافيا التي تمكن من صنع صور ذات ثلاثة أبعاد (٥ و ٦ و ٨) . ثمة مجال آخر يمكن أن يحدث فيه الليزر ثورة . هو الطاقة النووية . تجرى الآن بحوث لمعرفة ما اذا كان الانصهار النووي الحراري (التفاعل الذي يحصل في القنبلة الهيدروجينية وفي النجوم) يمكن بدوّه بواسطة الليزر بدلاً من تفريغ كهربائي قوي .

(٧) - تحتوي حزمة الليزر على طاقة كافية لأن « تحدث بالاحتراق » ثقياً في مواد صلبة كاللماس والفولاذ . هنا تحدث حزمة ليزر ثقياً في زجاج مقسى . تستعمل الماسات المثقوبة بواسطة الليزر كقوالب لصنع الاسلاك المعدنية الدقيقة .

(٨) - تعيد الهولوجرافيا بناء الموجات الضوئية . فالنقطة المضاءة تحدث جبهات موجية كروية (أ) . أما سطح الجسم . فيحدث جبهة موجية مقلدة (ب) . فاذا انضمت جبهة مقوسة الى جبهة مسطحة من الضوء الأساسي يتكون شكل (ت) على صفحة فوتوغرافية . عندما يمر ضوء الليزر من خلال هذه الصورة يعاد بناء جبهة الموجة الاصلية .

ماهي الكهرباء؟

الكهربائية ، وتذكره الخطوط الكهربائية المتقاطعة في سماء الريف بأنه هو أيضاً يعتمد على هذه القدرة ، كما يتذكر ذلك أيضاً عندما يرغم على القراءة على ضوء شمعة بسبب انقطاع التيار . لكن هناك عمليات اخرى يومية ، هو اقل دراية بها ، تنطوي على استعمال الكهرباء أيضاً : فالقلب النابض والرياضي الراكض والطفل الحالم والسمة السابحة تولد جميعها شكلاً من الكهرباء لا

الكهرباء . في نظر الانسان العادي . تسبب وميض البرق (٨) . او هي ذلك النوع من الطاقة الذي بفضلها يعمل جهازه التلفزيوني وتحرك غسالته الآلية ؛ وهو يعلم كذلك ان القطارات الكهربائية تستخدم القدرة

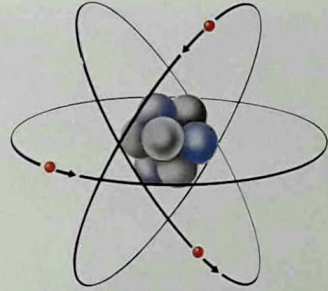
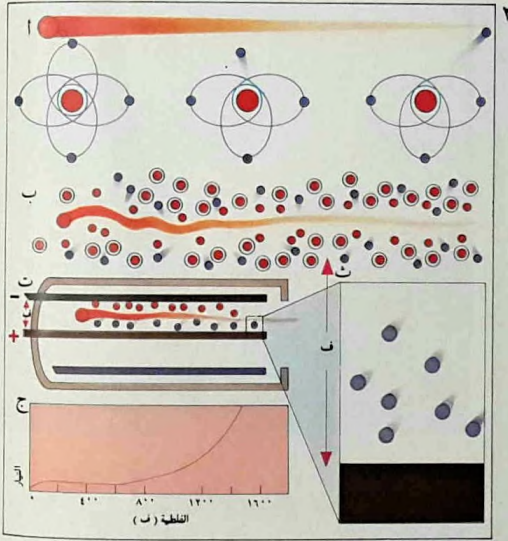

(١) - الالكترون هو الوحدة الاساسية للكهرباء . وهو أيضاً الجسيم الرئيسي الذي يوجد في جميع انواع الذرات . في هذا النموذج البسيط لذرة من عنصر الليثيوم المعدني ، يمكن رؤية ثلاثة الكترونات (حمراء) تحيط بالنواة المركزية . تتألف النواة من جسيمات تفوقه حجماً تسمى بروتونات (زرقاء) ونيوترونات (رمادية) . يحمل كل الكترون شحنة كهربائية سالبة وكل بروتون شحنة موجبة بحيث ان شحنات الالكترونات الثلاث تتوازن مع شحنات البروتونات الثلاث توازناً تاماً . جاعلة الذرة

بكليتها محايدة كهربائياً . في جسم موصل (أي في اكثر المعادن) . تدفع قوة كهربائية دافعة خارجية (اللطيفة) بالالكترونات الى التنقل من ذرة الى ذرة . وهذا السيل من الالكترونات هو الذي يكون التيار الكهربائي . تبدأ حركة الالكترونات في موصل عندما يفلت الالكترون الخارجي الاقصى . اذ لا يكون مقيداً بنواته باحكام . في الاجسام غير الموصلة او العازلة تكون الالكترونات مقيدة بالنواة باحكام بحيث لا تنفصل عنها بسهولة . لذلك كانت هذه المواد غير موصلة للكهرباء . في بعض الحالات قد تفقد الذرات تماماً الكترونها او

تكتسب الكترونات اضافية . فتغدو مشحونة باستمرار . تستطيع أيضاً هذه الذرات المشحونة السماة ايونات ان تعمل كناقلات للتيار .

(٢) - اذا مر جسيم ذو سرعة فائقة من خلال غاز . فانه يطرد الالكترونات من الذرات المحايدة (أ) . وهكذا يخلف وراءه تياراً من

الالكترونات الطليقة (ب) ترى هنا باللون الازرق . اذا افلقت هذه الالكترونات بقوة كافية . فوسمها بدورها ان تطرد معها الكترونات اخرى . كما يحصل في عداد جيجر (ت و ث) . اذ تدخل الغرفة جسيمات تحت ذرية تسرع لانتاج المزيد من الالكترونات الطليقة . ثم تجتذب هذه نحو صفحة موجبة وتوجه من

منها . مفتاح هذا الفهم هو اليوم الالكترون الصغير جداً . حتى عندما يقارن بالذرة الدقيقة التي يوجد فيها .

لذرات جميع المواد الكترون او عدد من الالكترونات تسير في مدارات متفاوتة الاتساع . كما تدور السيارات حول الشمس . يعادل عموماً عدد الإلكترونات عدد البروتونات الموجودة في النواة . غير ان البروتونات تظل ثابتة في موقعها تقريبا في

تقل حقيقته عن حقيقة تولد شكل آخر من الكهرباء في محطة التوليد .

الالكترونات والبروتونات

اما في نظر العالم . فالكهرباء تتولد عن حركة إلكترونات وجسيمات أخرى مشحونة تعمل داخل مواد مختلفة . فلكي نفهم الكهرباء فهماً علمياً . لا بد لنا اذن من معرفة الذرات والجزيئات تحت الذرية المكوّنة

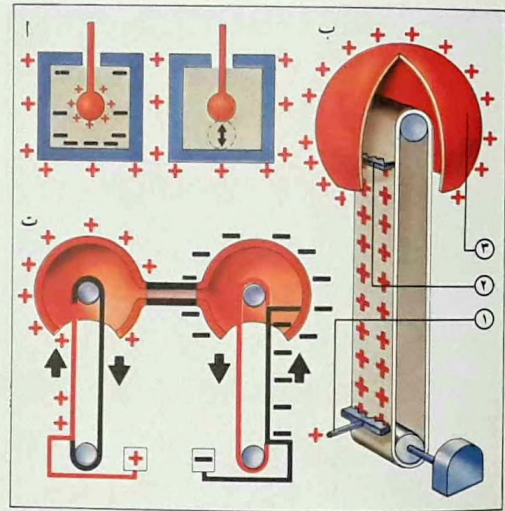
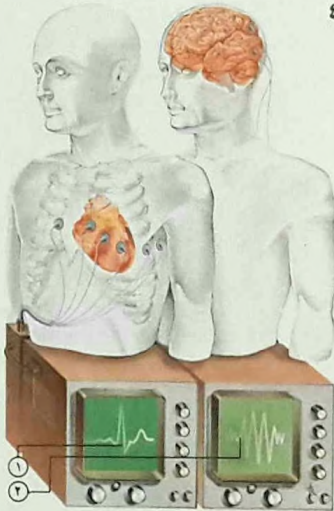

مصدر ملاتم (١) على حزام الناقل متصل . فينقلها الى داخل كرة معدنية . يكون الحزام متصلاً بالجدار الداخلي عبر موصل هو المشط (٢) . مهمته تسهيل سيل الالكترونات الى الحزام . فينجم عن هذا تكوّن ايونات موجبة على جدار الكرة الخارجي (٣) . يمكن تقوية هذه الظاهرة باستعمال مولدتين متصلين معاً (٤) .

(٤) - يولد القلب النابض تيارات كهربائية ضعيفة يمكن مشاهدتها . بعد تضخيمها بشكل مناسب . في انبوب اشعة كاثودية . يمكن تسجيل هذا التيار باستمرار على ورقة . فيسمى مخططاً بيانياً كهربائياً للقلب بالنسبة الى القلب (١) . ومخططاً بيانياً كهربائياً للدماغ بالنسبة الى الدماغ (٢) . بواسطة يمكن تشخيص الشواذب .

وعاء . فان داخل الوعاء يكتسب الكترونات (أ) . كما يكتسب خارجة ايضاً عدداً مماثلاً من الايونات الموجبة . عندما يمس الجسم المشحون داخل الوعاء . تنساب جميع الالكترونات الطليقة الى الداخل فتجعله محايداً . ويظل خارج الوعاء محتفظاً بايوناته الموجبة . في مولد فان دي غراف ترش هذه الايونات الموجبة من

هناك لتحثّ مقبلاً او سماعة اذن . سيل التيار مرتبط بقوة الفلطوبة (ف) بين الصفائح (ج) . تدل قراءة العداد او تواتر الطلقات على كمية طاقة المصدر الاشعاعية .

(٢) - يمكن انتاج فلطيات مرتفعة بواسطة مولد فان دي غراف (ب) . اذا وضع جسم ذو فرط من الايونات الموجبة داخل

الالكترونات . تسمى ايونا موجبا . واذا كان لها فائض منها . تسمى ايونا سالبا .

نجد في عمل العضلات مثلاً قوياً على العلاقة بين النشاط الكيميائي والنشاط الكهربائي . فألياف العضلة تتقلص عندما تثار كهربائياً (٦) اي عندما يتلقى عصبها اشارة كهربائية من الجهاز العصبي . فتنتقل منه مادة كيميائية . كذلك . عندما يلحق عطب بجزء من هذا الجهاز او تصبغ فيه الألياف

وسط الذرة .

لكل من الالكترونات والبروتونات شحنة كهربائية . لكنها بقطبية متقابلة . لذلك يجذب احدهما الآخر . خلافاً لشحنات القطبية الواحدة التي تصد احداها الأخرى . للتمييز بين شحنة البروتون وشحنة الالكترون تدعى الاولى موجبة والثانية سالبة . الذرات التي لها الالكترونات اقل من المألوف او اكثر تسمى ايونات ؛ واذا كانت الذرة تفتقر الى

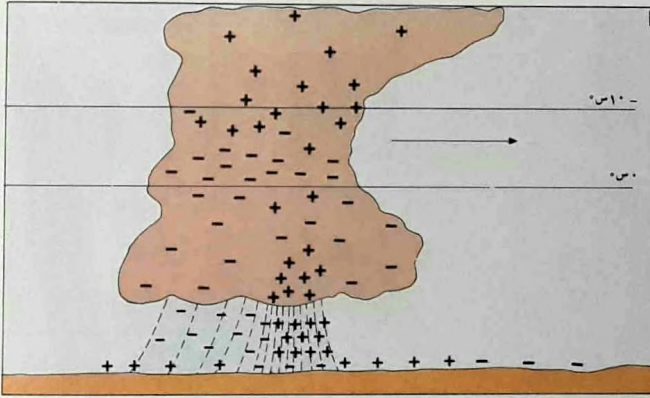

(٥) - يبدأ تكوّن البرق مع تكوّن غيمة عاصفية ضخمة (أ) يكون في داخلها فرق كبير في درجات الحرارة . فتتحرك الايونات الموجبة صعوداً والالكترونات نزولاً في داخل الغيمة . مسببة بذلك تجمع الايونات الموجبة على سطح الأرض تحتها . عندما يصبح عدد الالكترونات كافياً يحصل انحلال فجائي في الهواء . فينتقل تيار من الالكترونات بسرعة نحو الأرض (ت) ليلتقي بتيار صاعد من الايونات (ب) .

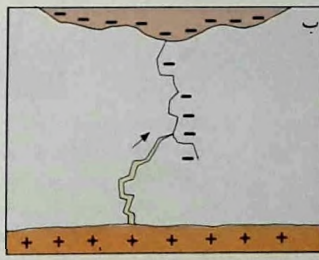
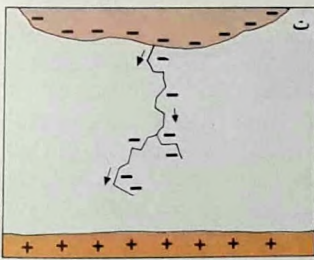

(٦) - كانت «الكلفانية» المصطلح

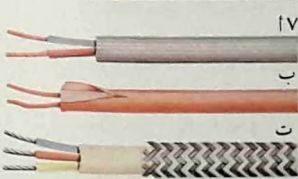

(٧) - تتألف الشبكة الكهربائية المنزلية من اسلاك من النحاس مغطاة بمطاط او مادة لدنة (أ و ت) . اما الاسلاك الصامدة للنار (ب) فانها تفرم بمسحوق لا يحترق يحيط به انبوس من النحاس .

المستعمل لوصف الارتعاش الذي يحدثه تيار كهربائي في رجلي ضفدعة . استخدم لويديجي كلفاني (١٧٣٧ - ١٧٩٨) هذا التفاعل ليبيّن العلاقة بين النشاط العضلي والكهرباء .

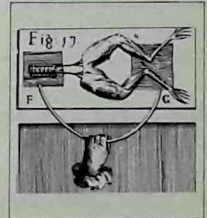

لكن الهواء والمطاط والزيت والبوليتين والزجاج موصلات سيئة . بحيث يمكن استعمالها لتغطية الموصلات الجيدة (٧) .
 هذه الموصلات السيئة تسمى عازلات .
 هناك أيضاً فئة من المواد - نصف الموصلة - تفعل جزئياً كعازلات وجزئياً كموصلات . من هذه المواد الجرمانيوم والسيليكون واكسيد النحاس . يمكن استثمار هذه الميزات لأغراض عدة . فمثلاً يمكن استعمال أحد انصاف الموصلات لصنع صمام كهربائي سهل . كالصمام في اطار دراجة .
 تحرك الالكترونات في اتجاه واحد فقط .
 هذا الجهاز يسمى مقوّم ، ويستعمل في اجهزة الراديو الدقيقة ومحطات القدرة الضخمة على السواء لتحويل التيار المتناوب الى طيار مطرد .

فرط الموصلية

اذا هبطت درجة الحرارة في بعض المواد هبوطاً كلياً ، تبطل كلياً المقاومة لتدقق الالكترونات ، وعندما تبدأ الالكترونات سيرها . فانها تتبع حركتها الى ما لا نهاية له . شرط ان تظل درجة الحرارة منخفضة انخفاضاً كافياً . ان هذا الوضع من المقاومة المعدومة او المعادلة للصفر يسمى فرط الموصلية . وهي تحصل بدرجات قليلة فوق الصفر المطلق في بعض المعادن كالقصدير والرصاص والالومنيوم والنيوبيوم .

فالكهرباء اذن حركة الالكترونات او سواها من الجسيمات المشحونة . هذه الجسيمات التي . وان كانت من اصغر مقومات المادة . تؤثر . بفضل طريقة تحركها وتفاعلها . تأثيراً عميقاً في كل مظهر من مظاهر الحياة .

ضعيفة او العضلات تالفة ، يمكن استعمال اشارات كهربائية خارجية لإثارة نشاط العضلات او لتقوية اليافها .

الموصلية

تنتقل الالكترونات بعض المواد بحرية اكثر من غيرها . تعرف هذه الميزة بالموصلية . اكثر المعادن والغازات الحارة . وبعض السوائل موصلات كهربائية جيدة .



(٨) - لم تفسر الصواعق الالكترونيات . فمن شأن ذلك تفسيراً صحيحاً الامتد ٢٠٠ عام تقريباً . انها تنجم عن عدم توازن كهربائي . إما بين الغيوم فيما بينها . او بين الغيوم والارض . فاذا تجتمع في قاعدة الغيمة فرط من

ماهو التيار الكهربائي؟

شعيراتها تتوهج بحرارة بيضاء . ثم يعود على طول السلك الآخر الى الطرف الثاني من الحاشدة . اذا سكر الزر . تنقطع الدائرة ويتوقف سيل التيار فينطفئ المصباح .

حركة الالكترونات

حاملات التيار في اكثر الدوائر الكهربائية هي الكترولونات المعدن الموصل . في جمع الموصلات . كما في عدد قليل من المواد

التيار الكهربائي هو الكهرباء الجارية في سلك . والسلك هو الموصل . عندما يكون مصباح كهربائي موصولاً بحاشدة ويفتح زرّه . يسير التيار على طول السلك من احد طرفي الحاشدة الى فتيلة المصباح جاعلاً

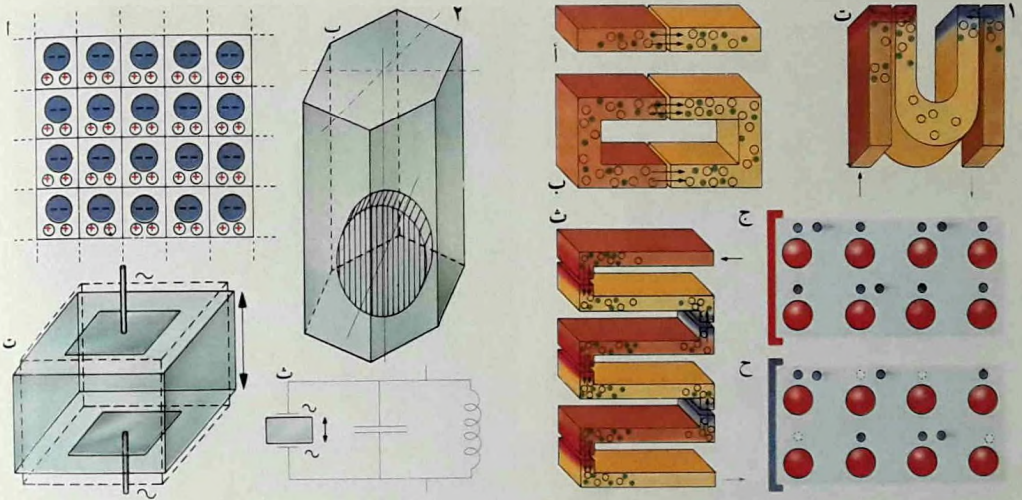

(١) - اذا كان لمعدنين طاقتان مختلفتان من الالكترونات الحرة ووصل بين هذين المعدنين . فالالكترونات فيها تعيد توزيع ذواتها جزئياً في كل من طرفي الاتصال (أ) . لكن اذا وصل الطرفان الاخران للمعدنين أيضاً تتوقف عملية التوزيع هذه . لأن الالكترونات لا تستطيع الانتقال في اتجاهين متعاكسين في آن واحد (ب) . لكن قد يتغير ذلك

البارد في النوع السالب (ج) وبالاتجاه الآخر في النوع الموجب (ح) .

(٢) - بعض البلورات . ومنها الكوارتز والياقوت الازرق . توجد بشكل « خلايا » في حالة دقيقة من التوازن الكهربائي (أ) . فاذا غيرنا فلطية البلورة . يشوش هذا التغيير التوازن الدقيق القائم . ويسبب اهتزازا في البلورة . يحدث صوتا او

موجات فوق سمعية (ب) . بعكس ذلك عندما تهتز بلورة من هذا النوع . تولد فلطية . يستخدم هذا الأثر . المسمى كهربائية اجهادية . في اللاقط الصوتي الغرامفوني (ت) وفي مكبرات الصوت البلورية . في اللاقط الصوتي تنتقل اهتزازات الإبرة من ثلم الاسطوانة بسرعة الى بلورة الكهربائية الاجهادية . فتولد تياراً كهربائياً ضعيفاً . اما في مكبر الصوت . فتدفع الموجات

اذا كان ثمة فرق في درجة الحرارة بين مكاني الاتصال (ت) . فتبدأ الالكترونات بالتحرك في اتجاه واحد خاص . يشكل ترتيب أماكن اتصالات عدة ترتيباً خاصاً ميزان حرارة « كهربائياً » (ث) . يحصل هذا أيضاً في أماكن الاتصال بين نوعين من أنصاف الموصلات المعروفة بالنوع الموجب والسووع السالب . يجري التيار من الطرف الحار الى الطرف

اذا كان معدنين طاقتان مختلفتان من الالكترونات الحرة ووصل بين هذين المعدنين . فالالكترونات فيها تعيد توزيع ذواتها جزئياً في كل من طرفي الاتصال (أ) . لكن اذا وصل الطرفان الاخران للمعدنين أيضاً تتوقف عملية التوزيع هذه . لأن الالكترونات لا تستطيع الانتقال في اتجاهين متعاكسين في آن واحد (ب) . لكن قد يتغير ذلك

حركة الكترونات في اتجاه معين . يتكوّن سيل منسجم منها هو التيار الكهربائي . الذي يقاس بالامبيرات .

لا بد من استعمال القوة لتنظيم حركة الالكترون العشوائية في موصل . في الطبيعة قد ينجم ذلك عن عدد من المصادر . كنور الشمس او العمل المغنطيسي او النشاط الكيميائي . استثمرت بعض هذه المصادر

الاخري . توجد دائماً حركة عشوائية للإلكترونات (وهي جسيمات دقيقة مشحونة) حتى عندما لا يكون هناك تيار يجري . قد تكون الالكترونات حرّة التحرك نسبياً او مقيدة كلياً . للموصلات الجيدة الكترونات اكثر حرّية من الكترونات الموصلات السيئة . أي العازلات التي تكون فيها الالكترونات اكثر ارتباطاً بأمّاتها الذرّات فلا تتحرك بسهولة . عندما تحدث

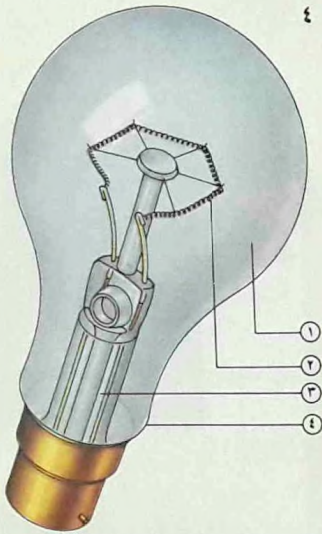

والحرارية . وعلى الرغم من أنها رقيقة للغاية . فإنها تنوهج بحرارة بيضاء عندما يمر خلالها تيار كاف . يدعمها محوران زجاجيان (٢) تمر من خلالها اسلاك الوصل . كل هذه المجموعة محصورة داخل غلاف زجاجي رقيق (٤) . لا يتحول الى ضوء سوى ٢٪ تقريباً من الطاقة الكهربائية .

(٤) - الحرارة التي يولدها مرور التيار الكهربائي هي مصدر الضوء في ما يسمى المصباح « الفتيلي » أو « المتوهج » . بما أن الفتيلة (٢) مغلقة في فراغ أو في غاز خامل (١) ، فهي لا تتأكسد عندما يمر التيار من خلالها ويرفع حرارتها ، انها مصنوعة من سبيكة تنغستن تجمع بين المتانة الآلية

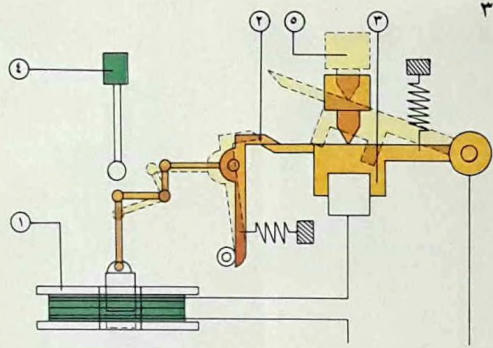

في بعض أنواع السجاير الالكترونية » .

(٢) - يمكن استعمال قاطع الدائرة . مع صهيرة أو كبديل عنها . لقطع التيارات المرتفعة الى درجة الخطر . عندما يتضخم التيار الجاري عبر الملف (١) . يتولد مجال مغنطيسي يحث للمزلاج (٢) ، مسبباً ارتفاع اداة التلامس (٣) فينقطع التيار وبذلك يقي الدائرة التي يشكل القاطع جزءاً منها . لن يعود التيار بعد ذلك الى الجريان حتى يقفل قاطع التيار مجدداً . وهذا ما يحصل بكبس زر الضغط (٥) .

الصوتية بحجاب مركب على بلورة الى الاهتزاز وتولد تياراً يضخم ثم يلقم به محل شريطي أو جهاز صوتي . أكثر البلورات تستجيب لتواتر واحد فقط يناسب احجامها . تستخدم المرسلات الالاسكية (الاشعاعية) هذه الخاصة لتستوعب تواتراً معيناً ثابتاً (ث) . تستطيع بلورات الكوارتز المهترزة أن تعين الوقت بدقة تكاد تكون مثالية . فهي تستعمل في ساعات الكوارتز الكبيرة والصغيرة التي لا تقدم أو تؤخر لسنوات عدة سوى بضع ثوان . تستعمل البلورات الكهربائية الاجهادية أيضاً لتوليد الكهرباء لإشعال الغاز

العلاقة بين الفلطية والتيار

كلما ازدادت الفلطية في دائرة ازيد التيار قوة . غير ان الدائرة الكهربائية مؤلفة من عدد من الاجزاء المختلفة . فهناك عموماً مفتاح وموصلات والأداة التي تزود بالكهرباء . تبدي هذه كلها معاً مقاومة لجران التيار الكهربائي . الذي هو ثابت (شرط ان تظل درجة الحرارة على حالها) بالنسبة الى هذه المجموعة الخاصة من

إنتاج تيار كهربائي . وكانت الاجهزة الشائعة المصممة لهذه الغاية . هي أولاً المولد الذي يستعمل التأثيرات المغنطيسية . ثانياً المركم (٥) الذي يعتمد على النشاط الكيميائي . كلاهما يرغم الالكترونات على الجري في اتجاه واحد داخل دائرة . وذلك بفضل القوة الكهربائية الدافعة التي يولدانها . تقاس هذه القوة بالفلطتات بواسطة مقياس الفلطية .

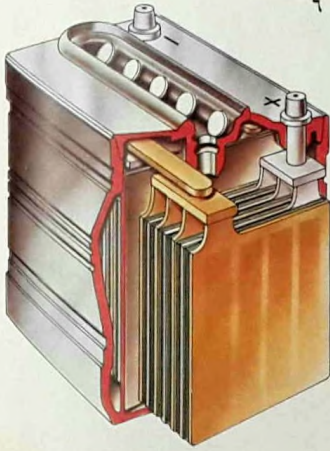

هيدروجين . تستعمل حاشدات المصايح الجافة (ب و ت) مرهماً ذا معجون رطب من نوع مركم ليكلانشه .

(٦) - لبطاريات السيارات ذات ١٢ فلطاً ٦ مرآك قوة كل منها فلطان ومتصلة على التوالي . للاعدة مساعد من أكسيد الرصاص الاسمر ولواح من الرصاص الرمادي التنفيذ مغمورة في الحامض الكبريتي . يجري التيار الكهربائي . اذا كانت الاقطاب موصولة بواسطة

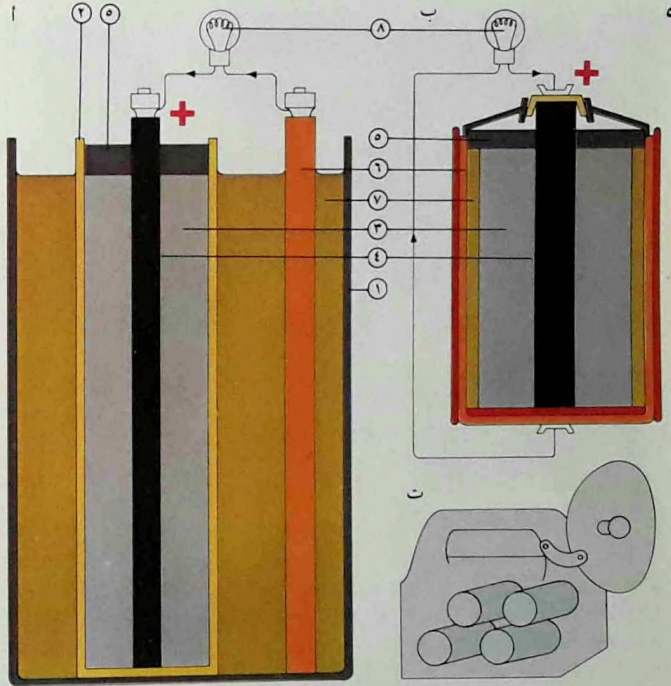

في (٨) يذوب الزنك في المحلول محدثاً قوة دافعة كهربائية . تنتقل ايونات الامونيوم الى المصعد الفحمي وتشكل غاز النشادر (الذي يذوب في الماء) وايونات

يمكن أن يد أعلى المركم بالزفت (٥) . يقوم قضيب من الزنك (٦) في محلول من ملح النشادر (٧) ويتصل بالقضيب الفحمي بواسطة دائرة كهربائية وبصلة مصباح

(٥) - قوام مركم ليكلانشه غلاف مسيك (١) يحتوي على وعاء نفيذ (٢) فيه معجون من ثاني أكسيد الننتيز وجسيمات فحم (٣) تحيط بقضيب فحمي (٤)

في أي موصل أو مجموعة موصلات أو تجهيزات . تعطى العلاقة بين الفلظية والتيار والمقاومة بالصيغة التالية : الفلظية = التيار × المقاومة . هذا هو التعبير الرياضي عن قانون اوم المنسوب الى جورج اوم (١٧٨٧ - ١٨٥٤) . الذي كان اول من حدّد العلاقة بين هذه العوامل الثلاثة بشكل دقيق .

ترتبط مقاومة الموصلات الكهربائية باحجامها وبالمواد المصنوعة منها .

في دائرة كهربائية . تكون سرعة الالكترونات واحدة دائماً في جميع النقاط في أي وقت معين . وفقاً لاصطلاح شاع قبل فهم طبيعة الكهرباء فهما صحيحاً . كان مفترضاً ان التيار المتواصل (اي التيار المنطلق من حاشدة او من دينامو) يجري من القطب الموجب الى القطب السالب . اما الواقع . فهو ان الالكترونات تنتقل من القطب السالب الى القطب الموجب . اي في اتجاه معاكس للاتجاه المفترض للتيار .

آثار جريان التيار

هناك ثلاث ظاهرات تحدث على نحو نموذجي عندما يجري تيار (وبواسطتها يمكن كشفه) . هي : الحرارة . الآثار الكيميائية . الآثار المغنطيسية . يستعمل الأثر الحراري لتوفير الحرارة للتجهيزات الكهربائية وأوعية الطبخ والأفران الصناعية . يستعمل الأثر الكيميائي للتيار في الطلاء بالكهرباء . وفي تخزين الطاقة في الحاشدات (٦) . اما الأثر المغنطيسي . فيستفاد منه في المحركات والمغنطيسات الكهربائية وفي كثير من الأجهزة الأخرى .

العناصر . لذلك اذا استعملت الفلظية ذاتها في بصيلة مفتاح الاضاءة وفي مكواة كهربائية . فان جريان التيار يختلف عندئذ في كل منهما . لأن لكل منهما مقاومة مختلفة . وهكذا ليس مقدار الفلظية وحده هو ما يحدد كمية التيار التي تمر من خلال قطعة تجهيزات . بل تشترك في ذلك ايضاً مقاومة هذه التجهيزات ومقاومة الموصلات . تقاس هذه المقاومة الكهربائية بالاوامات (Ω) .

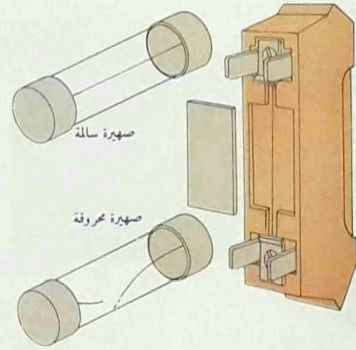

مركم في الحاشدة مؤلف من مساعد ولواح عدة تفصل بينها عازلات . المراكم المختلفة موجودة في صندوق من المطاط والصلب ومرتبطة معاً .

(٧) - يستعمل الأثر الحراري لتيار كهربائي في صهيرة قوامها سلك دقيق يذوب عندما يمر فيه تيار زائد القوة وبذلك يقطع الامداد الكهربائي .

(٨) - المحركات الكهربائية الدقيقة كهذا الذي يستعمل لتحريك مجلة شريطية مصغرة تظهر بقوة للعيان المدى الهائل لحجم التجهيزات الكهربائية وتطبيقاتها .



موصل . عندما تنتج الحاشدة تياراً . يحول الحامض الكهربائي المصعد الى سلفات الرصاص . وهكذا يخفف من حدة الحامض . وتنعكس هذه العملية عند اعادة الشحن . كل

المغناطيسية

(١٧٧٧ - ١٨٥١) ان التيار الكهربائي الجاري في سلك يسبب انحراف ابرة بوصلة قريبة منه . وانه كلما جرى تيار كهربائي . أكان ذلك من غيمة الى الارض بشكل برق ام عبر عضلة في الجسم . فلا بد ان يتولد حقل مغناطيسي .

قبل آلاف السنين من التعرف الى الكهرباء واستخدامها . كانت المغناطيسية معروفة ومستعملة . لاسيما في الملاحة . مع

ليست المغناطيسية والكهرباء ظاهرتين منفصلتين . نشأ التفكير الخاطيء بأنهما قوتان مستقلتان من ان ترابطهما لم يدرك ادراكا تاما قبل ١٨٢٠ . ففي ذلك العام فقط بين العالم الدنمركي هنسن كريستيان اورستد

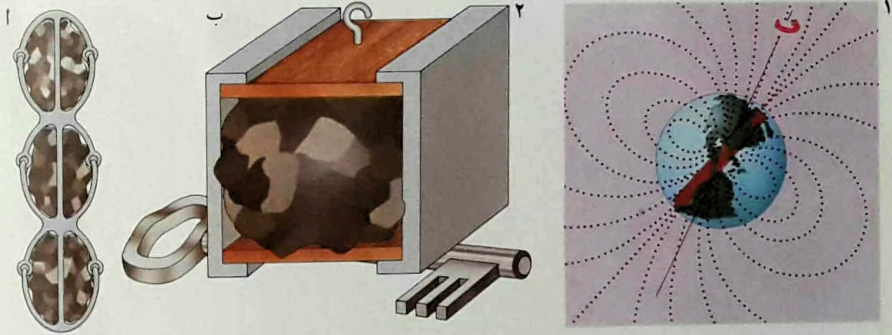

بشيء من اصطفاها السابق (ث) . اذا قطعنا قضيبا مغناطيسيا كبيرا الى قطعتين . فالجسيمات المغنطة الواقعة عند الاطراف المكورة تعمل بحيث تحول القطعتان الى مغناطيسين جديدين يكونان صورة طبق الاصل عن المغناطيس الاصلي . زيادة

القوة المغناطيسية الى ما بعد حد معين (ج) لا تزيد الترافص ترتيبيا . اذا تكون المادة قد تشبعت . اذا عكسنا قطبي قوة المغنطة . زالت المغنطة تماما . اما اذا اعدنا القوة المغنطة عن المواد . تبقى هذه المواد مغنطة جزئيا . مواد مغناطيسية

الثاني عشر . كانت البوصلات المغناطيسية مستعملة في الغرب . هذه البوصلة من القرن الثالث عشر (الرسم) تتألف من قرص من حجر المغناطيس مرصم بنقاط البوصلة ومثبت على قطعة من الخشب طافية على سطح المياه .

(٤) - الترتيب العشوائي للجسيمات في مواد غير مغنطة (أ) يتقلب ترتيبها كامل التنظيم بفعل مجال مغناطيسي خارجي (ب) قوي . عند ابعاد الحقل . لا تعود الجسيمات كليا الى وضعها العشوائي . بل تحتفظ

(أ) . فهذه البنية تسهل انتقال الدفق المتبعث من المغناطيس كما تزيده تركيزا . بما ان قوة الجذب تتناسب طردا مع مربع كثافة الدفق . كانت تقوى قوة الجذب بجعل الدفق يمر من خلال قطع صغيرة . في ما بعد . جرت تحسينات على قوة الجذب في حجارة المغناطيس باستعمال قطع حديدية مستطبة (ب) .

(٢) - لعل الصينيين كانوا اول من ادرك الخاصيات الاجاهية للمواد المغناطيسية . فصنعوا بوصلات تساعدهم في السفر بحرا وبرا . في القرن

(١) - يمكن صنع نموذج مبسط لمجال الارض المغناطيسي برسم قضيب مغناطيسي كبير قائما في مركز الارض . وتصوير المواد المغناطيسية على سطح الكرة الارضية منتظمة بحيث تقف اقطابها النازعة نحو الشمال مشيرة الى القطب الشمالي (وهو في الواقع القطب الجنوبي للمغناطيس المتخيل) واقطابها النازعة نحو الجنوب الى القطب الجنوبي (القطب الشمالي للمغناطيس المتخيل) .

(٢) - في المغناطيس البدائي كانت الخاصيات المغناطيسية لحجر المغناطيس تكثف بوضعه داخل بنية من الحديد المطاوع

الزمن . وعندما وعى العلم الطبيعة الذرية للمادة . اتضح اخيرا ان خاصيات المغنطيسية والكهرباء مرتبطة بطبيعة البنية الفيزيائية للذرات والكتروناتها وبترتيبها .
ان خاصية جذب الحديد والمواد التي اساسها الحديد تظهر طبيعيا في معدن يسمى الحجر المغنطيسي (٢) . الذي هو مادة كيميائية مركبة من الحديد . من المرجح ان يكون احد اشكال حجر المغنطيس هو ما

استعمل في اولى البوصلات المغنطيسية . التي يعتقد انها من صنع الصينيين (٣) . من السهل نسبيا نقل الخاصيات المغنطيسية بين مواد مختلفة . اشهرها الحديد والفولاذ .

المغنطيسات الدائمة

المواد التي تجذب الحديد هي فئة مما يسمى بالمغنطيسات الدائمة . مع انها لا تستطع الاحتفاظ بخاصيتها المغنطيسية الا

ان خاصية جذب الحديد والمواد التي اساسها الحديد تظهر طبيعيا في معدن يسمى الحجر المغنطيسي (٢) . الذي هو مادة كيميائية مركبة من الحديد . من المرجح ان يكون احد اشكال حجر المغنطيس هو ما

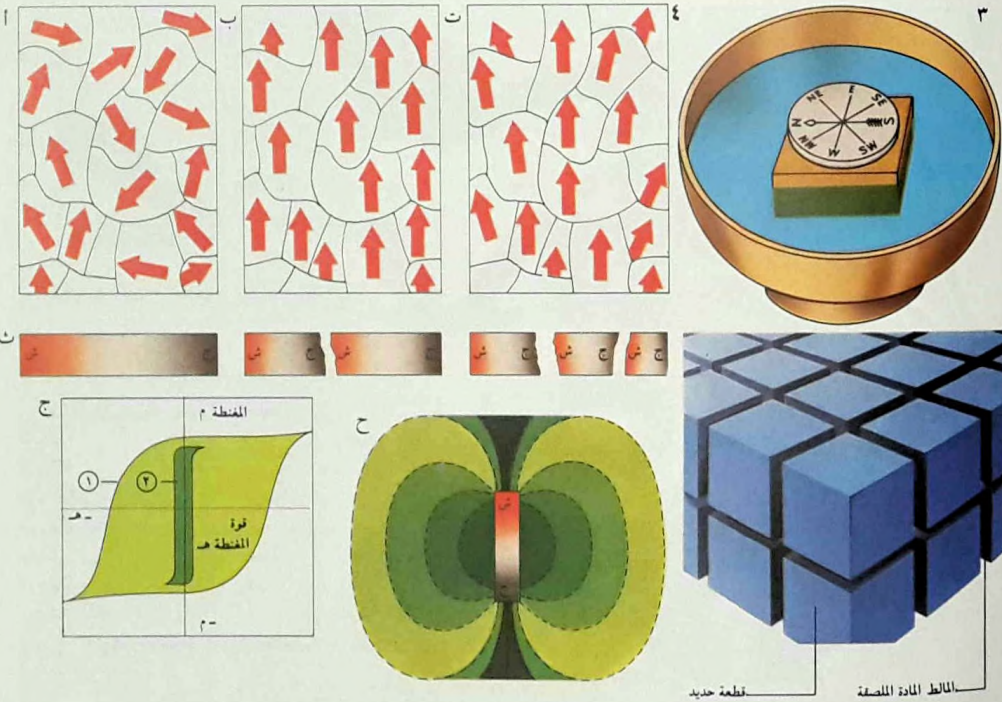

هذه الحالة . تكون للمجموعة قوة مغنطيسية اضعف مما لو كانت كتلة واحدة .

الاجرات بمثابة قطع الحديد والملاط بمثابة المادة اللصقة . على هذا . يكون كل مغنطيس مفصولا عن جاره بمادة غير مغنطيسية . وفي

معددة . وذلك بمنز محروق الحديد مع مادة لاصقة وصب المزيج في قالب الشكل المطلوب . اذا كان الشكل شبيها بالاجز الملاط . فتكون

مختلفة (١ و ٢) منحنيات متشابهة .

(٥) - من الممكن صنع مغنطيسات ذات اشكال

بقطبية معاكسة . اما القطبان المتشابهان .
فأنهما يصدّ احدهما الآخر . ليست المواد
التي تحوي حديدا وحدها هي التي تتأثر
بالمغناطيسية . لكن آثار هذه القوة اسهل
مراقبتها في المعادن الصافية . كالحديد والنيكل
والكوبلت .

قوى المجالات

قوام المواد التي تتأثر بالمغناطيسية هو

لمدة محدودة فقط . المغنطيس الدائم هو كناية
عن قضيب تفعل فيه قوة مصدرها مغناطيسية
الارض . بحيث انه اذا كان حرّ الحركة .
يتجه احد طرفيه تلقائيا باتجاه قطب الارض
الشمالي والطرف الآخر باتجاه القطب
الجنوبي . يسمّى الطرفان القطبين الشمالي
والجنوبي . القطبان المغناطيسيان المتعاكسان
يجذب احدهما الآخر . يجتذب المغنطيس
مادة ما بتحويلها اولا الى مغنطيس ضعيف

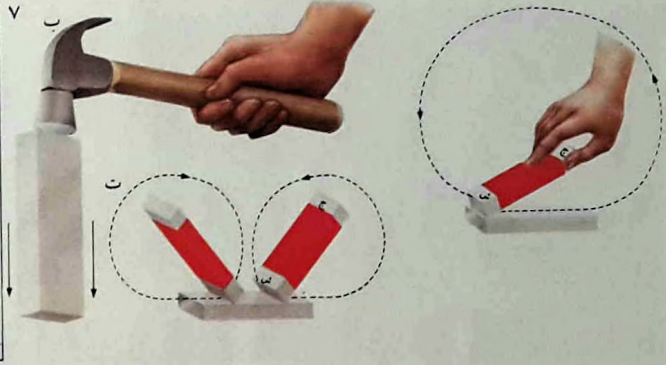
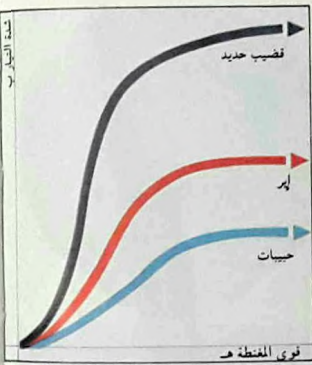

(٨) - من الممكن ايضا صنع
مجموعة مغناطيسية من برادة
الحديد يكون لها شكل
الإبر . وتكون مغنطة باتجاه
الطول . بحيث تسير خطوط
الدفق المغناطيسي في هذا
الاتجاه . فلا يتسنى للقوة
الملصقة ان تضعف المجال
المغناطيسي الا بصورة طفيفة
لا تذكر .



(٦) - هناك طريقة بسيطة
لمغنطة مواد كالحديد
وسبائكها . وهي ان تطرق هذه
المواد بقضيب مغناطيسي (أ) .
فقرّب القضيب وحركته
يفضيان الى رصف الجسيمات
المغناطيسية في هذه المواد .
بحيث تتعاقد فيما بينها .
تسمى اطراف الجسيمات
النازعة نحو الجنوب ان تنزع
حركة القطب الشمالي
للمغنطيس الاصلي . فتصبح
جهة اليد اليمنى من المغنطيس
الجديد قطبا جنوبيا . وجهة
اليد اليسرى قطبا شماليا .
هناك طريقة اخرى لمغنطة
قضيب من مادة صالحة

(٧) - تسهل مغنطة الحديد
اذا كان بشكل قضبان اكثر
مما اذا كان بأي شكل آخر
لأن المجالات تكون في
القضيب اشد اتصالا فيما
بينها .

مغناطيسية . انه اشبه ما يكون بقذة يشدها بقوة مئات الاطفال من مواضع مختلفة . فتكون نتيجة جهودهم المجموعة ان القذة لا تتحرك .

تمت المغنطة عندما تساعد جميع المغنطيسات معاً . باصطفاها في اتجاه واحد . فتتضافر جميع تأثيراتها لإبراز الخصائص المغناطيسية . نتيجة لذلك تتوقف القوة المغناطيسية لمادة ما في آخر الامر على قوة ميدانها . وهذه تتوقف بدورها على طريقة تركيب ذراتها في داخل الميادين .

مجال الارض المغناطيسي

قيس مجال الارض المغناطيسي بدقة ورسمت له خريطة . لكنه حتى الآن لا يمكن تفسيره تفسيراً يفي بالمراد (١) .

يمكن فهم المغناطيسية الارضية الموجودة في قطع صغيرة من الحديد بطريقة افضل . اذا قلنا ان خطوط القوة المغناطيسية التي غالباً ما تسمى خطوط الدفق تغادر القطب الشمالي وتدخل في القطب الجنوبي . لكن هذا المفهوم اعتباطي تماما . كما ان خطوط العرض وخطوط الطول ترسم على سبيل الملاءمة فقط .

في رسم لتضيب مغناطيسي بسيط رسمت خطوط الدفق تقريبا بشكل اسطوانة ممتدة في الهواء حول المغناطيس من قطب الى آخر . خطوط الدفق هي من قطبية واحدة بحيث تصد بعضها بعضاً . انها جميعاً تنطلق من الاقطاب ذاتها وتنتهي اليها . لكنها جميعاً تتبع مسارات واحدة لا تتقاطع ابداً .

اجملاً جسيمات قابلة للمغنطة أو مغنطيسات دقيقة غير ناشطة . قائمة في داخل بنيتها . مبعثرة جميعها بطريقة عشوائية . تشغل هذه المغنطيسات مناطق تعرف بالميادين (٤) وتمكن رؤيتها بالمجهر الإلكتروني . في المواد غير المغنطة . تكون نتيجة فعل هذه الملايين من المغنطيسات الدقيقة . الشاذة في اتجاهات مختلفة . احداث حقل محايد . ليست له أية خاصيات

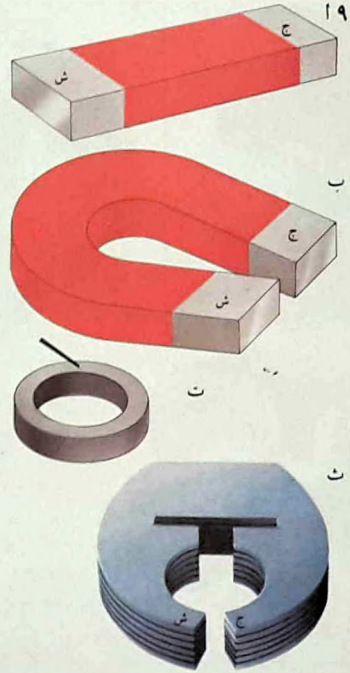

(٤) — قد تكون للمغناطيسات اشكال متنوعة . فبعضها ما هو مستقيم كالمغناطيس الكهربي . أشير الى القطبين بالخرافين ش (شمال) و ج (جنوب) . كالدلي يظهر في (ث) وهو

الكهرطيسية

البوصلة تنحرف . وكثيراً ما يحدث هذا الأثر دون أن ينتبه له أحد لضعفه . لكن الكهرباء تُستعمل أحياناً عن قصد لإحداث مجالات مغنطيسية شديدة . كما في المغنطيسات الكهربائية التي تستخدم لرفع خردة الحديد . (٩) .

الكهرطيسية هي القوة التي تجعل التيارات الكهربائية تولد مجالات مغنطيسية . غالباً ما يكون أثر هذه العملية غير مرغوب فيه . كالتيار الذي يمر في إحدى قطع سفينة أو احد كبلاتها . محدثاً مغنطيسية تجعل إبرة

التيار الكهربائي والدفق المغنطيسي تقاس شدة المجال المغنطيسي بخطوط

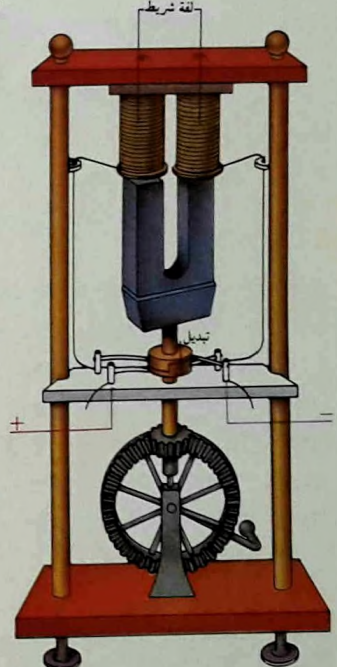
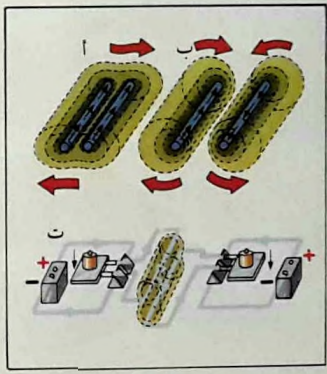
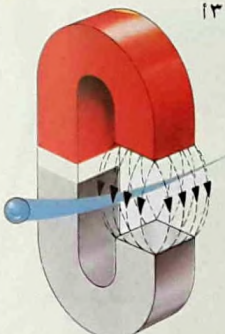

(٢) - يولد تيار كهربائي يجري في سلك مجالاً مغنطيسياً حوله . لذلك عندما يكون سلكان متوازيان - يحملان تيارين لهما اتجاه واحد . فأنهما يتجاذبان +

(أ) . بينما هما يتنافران اذا كان اتجاهاهما التياراتين متعاكسين (ب) . يقيس الميزان الامبيرى (ت) قوة التجاذب او التنافر بين سلكين موازيين يحملان تيارين كهربائيين . قد يكون لهذه القوى قدرة تدميرية كبيرة . عندما تكون التيارات قوية والموصلات متقاربة .

(٢) - تولد شحنة كهربائية متحركة مجالاً مغنطيسياً خاصاً بها . اذا تفاعل هذا المجال مع مجال مغنطيس آخر . تنحرف الشحنة (أ) . فاذا كانت الشحنة متحركة في سلك . ينحرف السلك ايضا كما يحدث في محرك كهربائي . على عكس ذلك .

توتراً متناوباً في الملفين . اضيف اليه فيما بعد مبدل يمكن من التقاط التوتر الموجب على جهة والسالب على الجهة الاخرى فيتولد بذلك تيار مستمر .

(١) - صمم الفرنسي هيموليت بيكسي مولداً للكهرباء . عام ١٨٨٣ . مؤلفاً من مغنطيس نضوي يلامس طرفاه ملفين . مدار المغنطيس مجموعة مسننات تحرك بدوي . فيستحث بدورانه

عدة من السلك تكوّن بمجموعها ملفاً (٥ ت) : في نقطة كثافة الدفق القصوى (اي العدد الأقصى من خطوط الدفق في وحدة المساحة) تكون العلاقة بين شدة التيار الكهربائي (ش ت) وعدد دورات السلك (د) والدفق المغنطيسي (د م) قائمة على القاعدة ان ش ت \times د تتناسب مع د م . الدورات الاضافية للسلك هي مجرد طريقة لجعل التيار ذاته يجري أكثر من مرة واحدة .

الدفق او وحدات « فيبر » . تظهر هذه الخطوط حالما يجري التيار الكهربائي ؛ لأن هناك علاقة نسبية بسيطة . في الهواء الطلق . بين التيار الكهربائي والدفق المغنطيسي . فاذا اعطينا سلكاً مستقيماً يحمل تياراً شكل حلقة . ولم يكن شعاع دائرة الحلقة كبيراً . فان تركيز الدفق المغنطيسي يزداد . حتى لو لم تقوّي التيار الكهربائي . يمكن زيادة شدة التركيز باستعمال دوائر

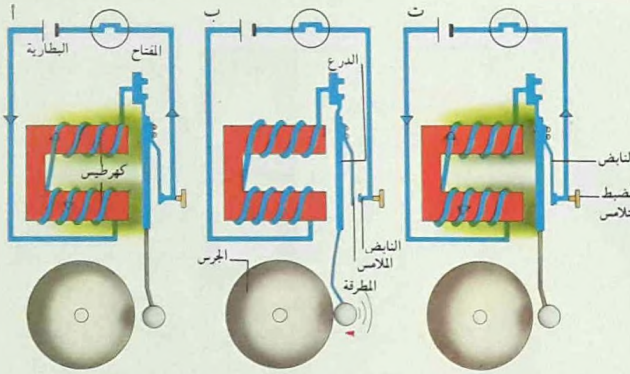

٤ اذا اقترب مجال مغنطيسي من موصل . تتحرك الإلكترونات في الموصل بحيث يقاوم مجالها المغنطيسي الخاص بها ذلك المجال (ب) . على هذا الاساس يبني المولد الكهربائي .

(٤) — في الجرس الكهربائي . يفتح المجال المغنطيسي ويغلق بسرعة . فيحرك بذلك مطرقة صغيرة فتقرع الجرس . عندما يفتح الزر (أ) يقوم تيار أت من بطارية بتشيط المغنطيس الذي يجذب عندئذ اليه درعا نابضا ومعه مطرقة (ب) . هذه العملية تقطع الدائرة في نقطة التلامس « قطفىء » المغنطيس الكهربائي . عندئذ يرتد الدرع الى الوراء (ت) . ويمكن للعملية ان تتكرر بكاملها من جديد .

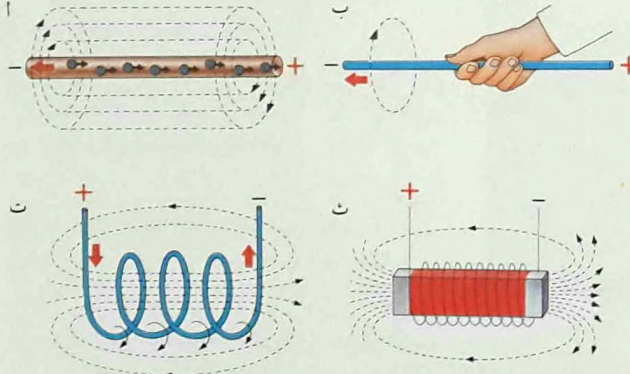

(٥) — يوّد التيار الكهربائي في موصل محالاً مغنطيسياً في سطح مستو متعامد مع اتجاه التيار . يمكن معرفة اتجاه المجال باستعمال « قاعدة اليد اليمنى » . وهي ان يمسك

السلك باليد اليمنى (ب) بحيث يشير الابهام الى اتجاه التيار . فتعطي الاصابع الملوّفة على السلك اتجاه المجال . حتى عندما يكون هذا الاخير ملوياً . يزداد الاثر المغنطيس الكهربائي باحاطة المغنطيسي . عندما يعطى قلب حديدي (ث) بملف السلك شكل ملف لولبي لولبي .

مغناطيسياً في الحديد . تتحرك في هذا المعدن
جسيمات المبادين الجهريّة لتنظم في صف
متواز مع المجال . وبما أنه من السهل على
الدفق المغناطيسي المرور في الحديد . فالتيار
ينتج المزيد من الدفق في وحدة مساحة
المقطع . أي أن كثافة الدفق تشتدّ .

الحدود القصوى للمجالات

للملف اللولبي الحديديّ القلب مجال

بحيث يصبح جريان ١٢ امبيراً في ٣ دوائر
له الأثر المغناطيسي ذاته الذي يحدثه تيار
شدته ٣ امبيرات يجري في ١٢ دائرة .

الملف اللولبي هو الاسم الذي يعطى لملف
من السلك صنع لاحداث مجال مغناطيسي .
يُلف هذا الملف على حديد (ملف ذي قلب
حديدي) أو على مادة غير مغناطيسية (ملف
ذي قلب هوائي) .

عندما يُحدث تيار كهربائيّ مجالاً

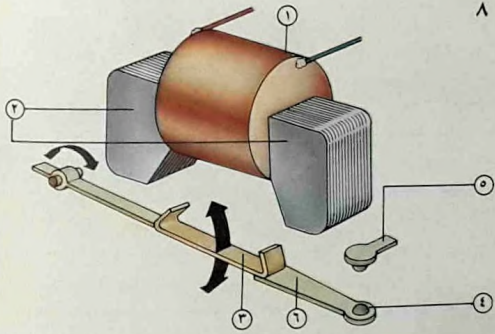
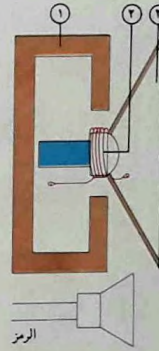
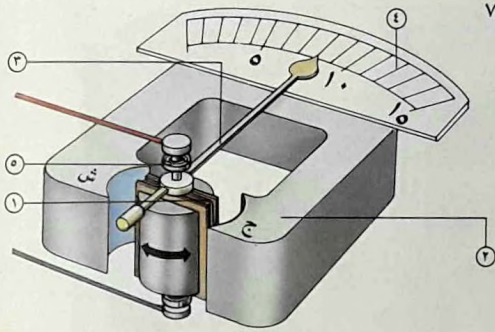

(٧) - في آلات القياس
الكهربائية يدور الملف (١)
عندما ينشط في مجال
مغناطيسي (٢) . فيتحرك
المؤشر (٣) على التدرج
(٤) ليدل على قوى التيار.
ثم يعيده النابض (٥) الى
مكانه الاصلي .

(٦) - يتألف مكبر الصوت
عادة من مغناطيس دائم (١)
يولد مجالاً مغناطيسياً يكون
فيه ملف (٢) ملتصق
بمخروط ليفي (٣) في وضع
متوازن . لكن بمقدوره
التحرك الى الامام والى
الوراء . يغذي الملف تيار
كهربائيّ متغيّر أت من
مضخم . فيتولد في الملف من
جراه ذلك دفق مغناطيسي
متغيّر . هذا الدفق يتفاعل مع
مجال المغناطيس الدائم .
فيجعل الملف ومعه المخروط
يتحرك جيئة وذهاباً . محدثاً
الصوت .

(٨) - تجعل الوصلات
الكهربائية مصدراً ضعيف
القدرة قادراً على فتح او اغلاق
دائرة كهربائية عالية التوتر .
فعندما ينشط الملف (١)
بتيار خفيف . يظهر دفق
مغناطيسي بين قطبي القلب

الملف . يتغلب الثقل الموازن
على المجال المغناطيسي
الذي اصبح ضعيفاً ويفتح
الدائرة .
(٢) ويجذب الدرع (٣) ،
عندئذ يتصل الملامس المتحرك
(٤) باللامس الثابت
(٥) . فيغلق الدائرة العالية
التوتر . عندما يتوقف تنشيط

المستحثّ على قطبية حركة الدفق واتجاهها .
 يكون أثر الحث في ملف لولبي أكبر منه في
 دائرة واحدة . وهو يتناسب طردياً مع عدد
 لفات السلك . كذلك اذا كان الملف ذا قلب
 حديدي . يكون التوتّر المستحثّ أكبر مما
 يكون عليه في الملف ذي القلب الهوائي . لأن
 تغيّرات الدفق تكون أكبر .

كيفية انتاج القدرة

تنتج المولدات الكهربائية تياراً بتطبيق
 هذه المبادئ بالذات (١) . فالمولد الكهربائي
 هو . اساساً . مغنطيس يدور بين ملفّات .
 تتوقف قوة التوتّر المستحث على العوامل
 المذكورة سابقاً . اي قوة المغنطيس وسرعة
 دورانه (التي تحدد معدّل تغيّر الدفق) .
 تسمح العلاقة بين التيار في الموصل
 والدفق المغنطيسي باستخدام جريان تيار
 كهربائي في مجال مغنطيسي لاحداث
 الحركة . هذا هو المبدأ الذي تعمل بموجبه
 المحركات وبعض آلات القياس الكهربائية
 (٦) . لكن هذا يقتضي توفير قدرة
 كهربائية لاحداث حركة تقاوم القوة
 الميكانيكية .

يمكن اليوم توليد مجالات مغنطيسية
 أكثر شدة من تلك التي كانت معروفة سابقاً .
 وذلك بواسطة فرط الموصلية . وهي خاصية
 انعدام المقاومة الكهربائية في بعض المعادن
 عندما تقترب درجة حرارتها من الصفر
 المطلق . هذه المجالات المغنطيسية الضخمة
 تفتح مجالاً للأمل في الحصول على وسائل
 لرفع الاثقال كهربيسياً وعلى اشكال جديدة
 من المحركات والمولدات تعطي مردوداً عالياً
 بأكلاف متدنّية .

مغنطيسي أشدّ قوّة بكثير من مجال الملف
 الهوائي القلب . إلا ان خصائص الحديد تضع
 حدوداً لقوته .

يمكن للمجال المغنطيسي المتغيّر توليد
 تيار كهربائي . تماماً كما يولّد التيار مجالاً
 مغنطيسياً . عندما يتحرك مغنطيس باتجاه
 موصل . تستحث خطوط الدفق الجارية في
 المنطقة المحيطة بالموصل قوة دفع كهربائية
 (توتّرًا كهربائياً) . تتوقف قطبية التوتّر



(٩) - تستعمل المغنطيسات
 الكهربائية غالباً في اماكن
 تجميع الخردة المعدنية لرفع
 خردة الحديد . فضل هذه
 الطريقة انها لا تخفف من
 العمل اليدوي فحسب . بل
 توفر ايضاً وسيلة لفصل
 الحديد عن مواد الخردة
 الاخرى .

أوج استعمال المغنطيسات

شابهها . تحتفظ المغنطيسات الدائمة بمغنطيتها بصورة غير متقطعة ، وهي اجمالاً مصنوعة من سبائك اساسها الحديد . تتألف المغنطيسات الكهربائية من ملف من السلك (يلف السلك أحياناً حول قلب حديدي لين) . وهي تكون ممغنطة فقط عندما يجري في الملف تيار كهربائي .

المجال المغنطيسي

امكانية اضعاف المجال المغنطيسي (أو

المغنطيسات الدائمة والمغنطيسات الكهربائية هي النوعان الرئيسيان للمغنطيسات المستعملة في مختلف الاجهزة . من الجرس الكهربائي الى المحركات والديناموات وآلات قياس السرعة وما

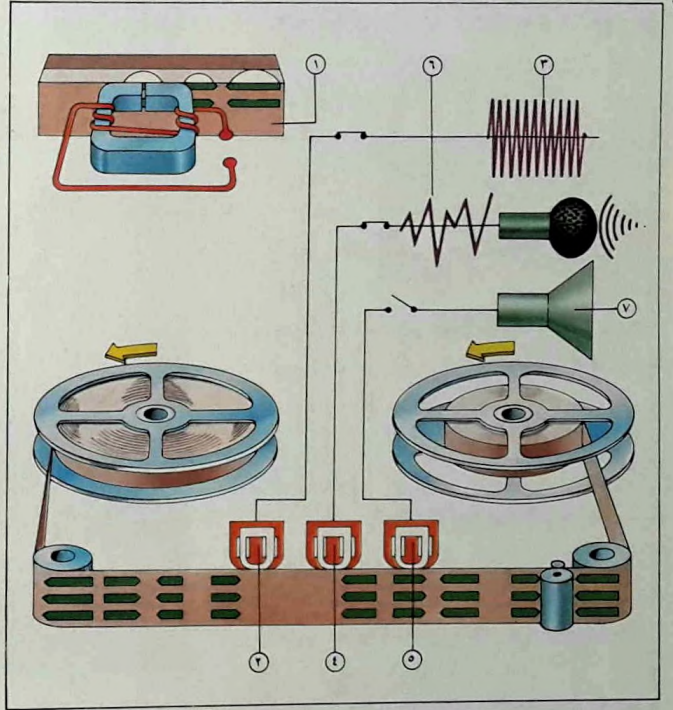
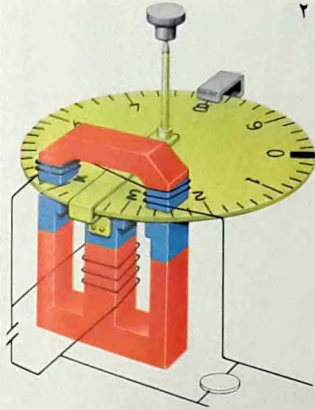

ومن مسجلة (٤) آلة للاستعادة (٥) . مهمة المسجلة ان تمغنط الشريط وفقاً للإشارة المقصود تسجيلها (٦) . ومهمة آلة الاستعادة ان تعيد تحويل الانعاط المغنطيسية المسجلة سابقاً الى الاشارات الاصلية (أي انتاج الصوت المسجل) (٧) . عملية التسجيل أو « التسجيل الصوتي المجهنم » . أو التسجيل على خط مزدوج . تجمع بين المسجلة وآلة الاستعادة . وتدمجها معاً . جاعلة منهما آلة واحدة . عند استعادة

أو غيرها . تستعمل هذه الاشرطة في آلات مكونة من محارة معدنية (٢) ذات طاقة عالية التردد (٣) لإزالة ممغنطة الشريط عندما يمر بها

بلاستيكي لين (١) بحيث يصبح الشريط مساحة متحركة يمكن أن تطبع عليها أو تحفر فيها اشكال مغنطيسية تمثل اشارات صوتية أو ضوئية

(١) - احدث تطوير الاكسيد المعدني المغنطيسي ثورة في صناعة تسجيل الصوت . يلصق مسحوق الاكسيد المعدني على شريط

تحتوي القابضة على عدد من القضبان المغنطيسية مثبتة على سطح لوحة معدنية قابلة للحريك . تكون فيها الأقطاب الشمالية والجنوبية للقضبان متجهة رأسياً . تتكون اللوحة المعدنية من مادة خصائصها المغنطيسية ضعيفة . وترتّب عليها أقطاب المغنطيسات متعاكسة الاتجاه (الشمالي والجنوبي) بالتناوب ومفصولة بعضها عن بعض قليلاً . توضع لوحة معدنية ثانية فوق مجموعة

قطعة (تستخدم لصنع عدد من الاجهزة المهمة التي يكون الحصول عليها بطرائق أخرى صعباً أو باهظ الكلفة . لا يمكن قطع المجال في المغنطيس الدائم بدون تعطيله . الا أنه من الممكن تحويل اتجاهه فقط .

القابضة المغنطيسية (٧) هي أفضل مثل على تحويل اتجاه المجال المغنطيسي . انها جهاز لشدّ المعادن الحديدية بإحكام الى طاولة الشغل .

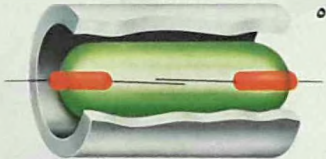
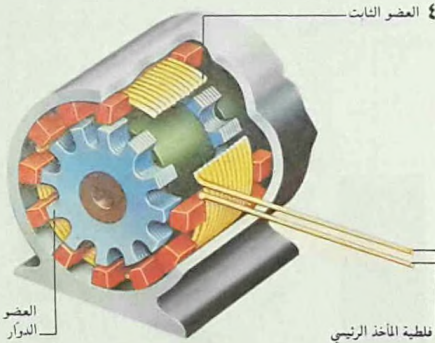

طبقات رقيقة من فولاذ السيليكون لتلتصق معا لتكوّن اسطوانة . وتمغنط النتوء لتكوّن اقطاباً .

(٥) - للمفتاح الكهربائي الساني . المستعمل كمفتاح أمان وفي السعدادات الالكترونية . ملاس توضع ضمن غلاف زجاجي لحمايتها من التآكل . لا بد من مغنطيس لفتح الملاس وإغلاقها .

والتجهيزات المماثلة . الحركّات التي تعمل على الكهرباء المأخوذة من الخط الخارجي الرئيسي تدور بسرعة محددة بدقة . وذلك لأن تردد التيار يكون ثابتاً ومحدّذاً بدقة في محطة التوليد . تستعمل المغنطيسات في الجزء الدوّار من الحركّ (غالباً ما تكون مغنطيسات دائمة لسهولة الصنع والوثوقية) لضمان دورانها تماماً بالسرعة المطلوبة . يصنع الجزء الدوّار من

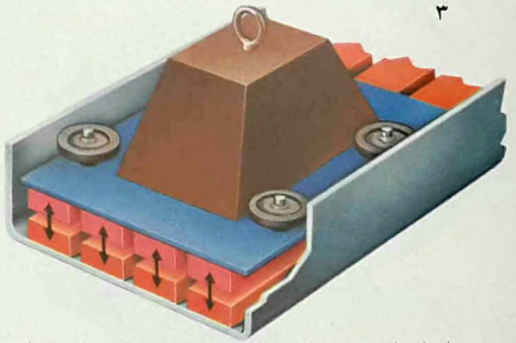

إخراج الصوت . يعطل عمل المحاة . ولتجنب المحو العرضي تجهز أكثر آلات التسجيل بجهاز آلي مخصص لهذا الغرض .

على صحيفة معدنية متحركة فوق مجموعة ثابتة من المغنطيسات . اذا كانت للصفحة كفة دليلة تمنع الحركة الجانبية . فبالامكان استعمال هذا الجهاز لنقل حمولات ثقيلة داخل مصنع أو في منطقة يكون بناء « طريق » مغنطيسي فيها ملائماً . الفائدة هنا . بالمقابلة مع وسائل النقل الاخرى التي تستخدم السكك الحديدية . هي غياب الاحتكاك بين القطع المتحركة .

(٤) - الدوّار المستقطب مغنطيسياً عنصر اساسي لاجهزة التوقيت الحديثة

(٢) - الكهرطيس مستعمل ايضاً في الجهاز الذي يقيس الكهرباء المنزلية - كمية الكهرباء المستهلكة . بالواطات في الساعة . فعندما يكون التيار مفتوحاً . فإنه يمر في ملفات تنشط مغنطيسات من شأنها أن تدير قرصاً يكون متصلاً بعداد يعطي عدد الكيلواطات بالساعة .

(٣) - يمكن تعليق جهاز من المغنطيسات الدائمة مثبت

اقطاب المغنطيسات وقطع الحديد الموجودة في اللوحة العليا، فينحرف الدفق المغنطيسي عن قطعة الشغل تاركاً إيها طليقة .

المغنطيسات في السكك الحديدية

كثيراً ما تستعمل سكك الحديد نظاماً لتأمين السلامة يقوم على التعاون بين المغنطيسات الدائمة والكهربائية . يركّز مغنطيس دائم قوي قريباً من الخط على

المغنطيسات . تكون فيها قطع حديدية مطاوعة تتناظر مواقعها مع مواقع المغنطيسات المثبتة في اللوحة الاساسية .

عندما توضع قطعة الشغل على اللوحة العليا، يجري الدفق المغنطيسي الدائر بين القطع الحديدية المطاوعة والمغنطيسات الرئيسية في القطعة . فتنجذب الى المغنطيسات وتثبت في موضعها . يكفي ازاحة اللوحة السفلى أفقياً، فيلغى التناظر بين

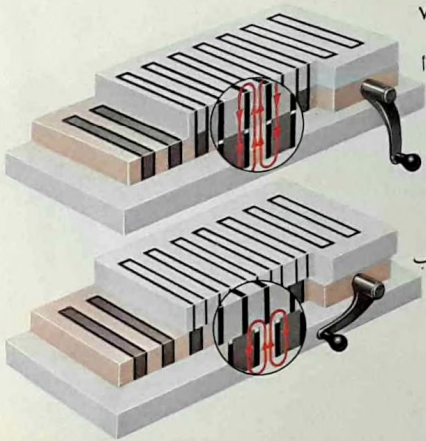

٧

شريحة من معدنين

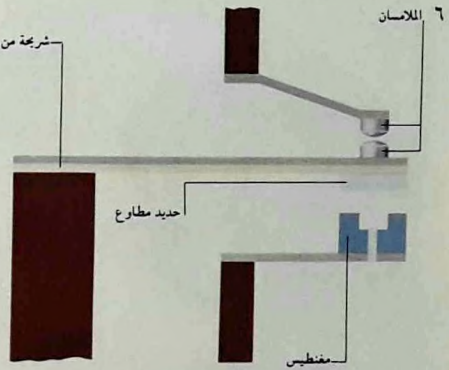

٦ الملاسان

حديد مطاوع

مغنطيس

٨



(٨) - للقابض الكهربيسى المستعمل غالباً في البواخر قارورة من الحديد المطاوع ملتصقة بعمود دوران المروحة . وفيه ايضاً مغنطيسات كهربائية على عمود المحرك . يحدث تنشيط الملفات مجالاً قوياً ينقل الحركة .

(٧) - لا يمكن قطع مفعول مغنطيس دائم كما يقطع التيار الكهربائي . لكن بالامكان . بدلاً من ذلك . تحويل اتجاه الدفق المغنطيسي . في آلة التجلخ تحفظ القابضة المغنطيسية قطعة الشغل في موضعها . اذ يدخل الدفق قطعة الشغل ويجذبها الى المغنطيسات (أ) . عندما يحول الدفق عن القطعة . تعود طليقة وحررة التحرك (ب) .

(٦) - غالباً ما يضم النظم الالسى لدرجة الحرارة (الثرموستات) شريحة من معدنين تتحرك لفتح الدائرة الكهربائية أو اغلاقها وفقاً لدرجة الحرارة . احدى طرائق ضمان فتح الدائرة واغلاقها بسرعة هي باستعمال مغنطيس ثابت وفرصة صغيرة من الحديد المطاوع ملتصقة بذراع التلامس المتحرك . عندما تبدأ الشريحة المعدنية بالاتواء . تنجذب بسرعة الى المغنطيس أو تنفلت فجأة منه .

(٩) - من الصعب اجمالاً قراءة الأعداد على أجهزة قياس كمية الكهرباء . النوع الظاهر هنا يشكو من علة . هي أن

الاشارات تدل على ان الطريق « سالكة » .
 ينشط الكهرطيس فيحرك القضيب المغنطيسي
 في العربة ويعيده الى موقعه الاصلي .
 فينتقطع صفيح الخطر . لكن اذا اعطت
 الاشارات علامة : « قف » أو « احترس » . فلا
 ينشط الكهرطيس . وبعد فترة قليلة مدروسة
 تعمل المكايح ألياً ومن تلقاء ذاتها . اذا قصر
 السائق عن ضغطها . فتمتق العربة في مكانها .
 تنشط الدائرة الكهربائية الخاصة بتوقيت عمل
 المكايح (وكذلك التنبيه الصوتي) ابتداءً من
 اللحظة التي يتحرك فيها القضيب المغنطيسي
 في العربة . فإذا رجع القضيب الى موقعه
 الاصلي . لا تعمل المكايح فتواصل العربة
 سيرها .

آلات القياس والطب

هنالك ظاهرة كهربائية تتعلق بالمجالات
 المغنطيسية . هي التيار الدوامي . فعندما
 تكون حركة نسبية قائمة بين موصل
 كهربائي (ليس ضرورياً أن يكون ذا
 خصائص مغنطيسية) ومجال مغنطيسي . فإن
 ذلك يستحث تيارات دوامية . هذه بدورها
 تولد مجالاً مغنطيسياً ذا قطبية معاكسة .
 فيسبب التجاذب بين الاقطاب المتعاكسة ميلا
 لدى الموصل والمجال المغنطيسي الاصلي
 للتحرك معاً . ما دامت الحركة مستمرة . هذا
 المبدأ هو في اساس جهاز قياس سرعة السيارة .
 وفي جهاز قياس استهلاك الكهرباء في المنازل
 (٢) .

تستعين العلوم الطبية ايضاً بالمغنطيسات
 القويّة . تجرى الآن اختبارات في تسيير
 « جيوب » في الجسم بواسطة المغنطيس .
 تدخل الى الجسم إما بالقم أو بالعرق .

مسافة مدروسة من الإشارات . عندما تمر
 عربة القطار الاولى فوق هذا المغنطيس . يؤثر
 ذلك في قضيب مغنطيسي دائم يدور على
 محور في عربة القطار . فيتأرجح بزواوية
 صغيرة ثم يستقر في وضعه الجديد . حركة
 القضيب المغنطيسي هذه تفتح التيار
 الكهربائي . فيرن جرس تنبيه صاحب . إنذاراً
 بالخطر . بعد بضع ثوان . تمر العربة فوق
 كهرطيس موصول بالاشارات : فاذا كانت



الشكل . فعندما تدور الدواليب
 من ٩ الى صفر . يحدث
 التجاذب المغنطيسي تغيراً
 سريعاً للأرقام . يستثنى من
 هذا الترتيب دولاب الرقم
 الاكبر . لأنه عندما يعود الى
 الصفر . تعود جميع الدواليب
 الى الصفر ايضاً .

الارقام التي تمثل الأعداد
 الكبيرة (الى اليسار) تدور
 ببطء فتسبب ايهاماً في
 القراءة . لكن الشكل المعدل
 للآلة . الذي اخترعه فزانتي .
 يحتوي على مغنطيس صغير
 ملتصق بكل دولاب خلف
 الرقم ٧ . وعلى قضيب
 مغنطيسي مثبت فوق
 الدواليب كما يظهر في

المحولات والمحركات والديناموات

يعمل في محطات التوزيع لتخفيف التوتر الى مستويات مناسبة للاستهلاك الصناعي او المنزلي . يدخل ايضا في تطبيقات كهربائية عدة (كالراديووات واجهزة التلفزيون وشاحنات الحاشدات . حيث تدعو الحاجة الى توترات تكون مختلفة عن التوتر الرئيسي الصادر عن محطة الكهرباء الاساسية .

المحركات والمولدات

للمحول عنصران رئيسيان . كهربائي

المحول . وهو من الآلات الكهربائية الاساسية ومن اكثرها فعالية . يستعمل على نطاق واسع في عملية الامداد بالكهرباء . ففي محطات التوليد . مهمته زيادة التوتر . تسهلاً لنقل الطاقة على خطوط التوتر العالي ؛ كما

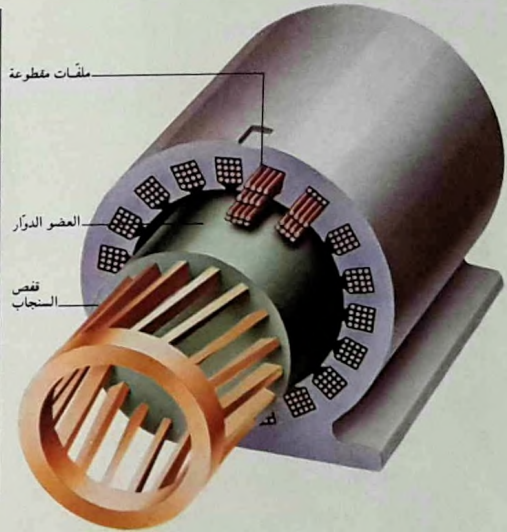
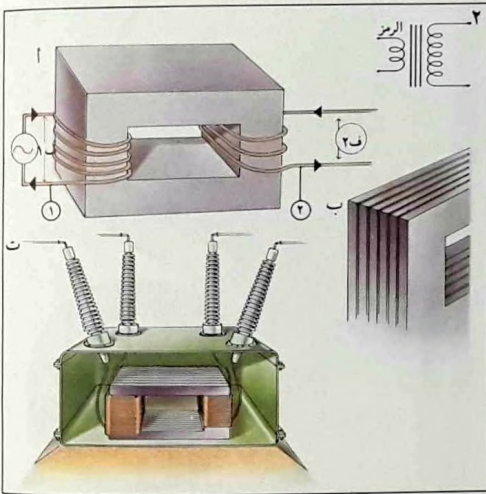

توتر الدخول الى توتر الخروج تساوي نسبة عدد الملفات في ملفات الدخول الى عددها في ملفات الخروج . يصنع القلب الحديدي من الرقائق (ب) لتخفيف التيارات الدوامية . كما تعزل مخارج محول التوتر العالي لمنع حدوث شرارة عرضية .

(٢) - في المحول (أ) يتصل تيار الدخول (او الاولي) (١) بتيار الخروج (او الثاني) (٢) . بتوليد خطوط الدفق المغنطيسية في القلب الحديدي . عندما يتناوب التيار . تنهار خطوط الدفق . ثم تتكون مجددا بالنمط ذاته . لكن بقطبيات مختلفة . فتستحث ملف الخرج مولدة توتراً فيه . نسبة

المطواع . يعطى مولد المجال (المكون من ملفين على الاقل موضوعين في هيكل المحرك) شكلاً يسمح للعضو الدوار بالدوران في داخله متبعداً عنه بفسحة صغيرة . تقطع خطوط الدفق . الناجمة عن تيار متناوب يمر من خلال المجال . قضبان القفص وتحث فيها تياراً . من هنا الاسم . « محرك الحث » .

(١) - محرك الحث هو واحد الحركات الاكثر استعمالاً . اليك كيف يصنع . يستبدل ملف عضو الانتاج في آلة بسيطة تعمل على التيار المستمر « بقفص سنجاب » . يكون القفص مكوناً من قضبان من الالنيوم أو النحاس متصلة ببعضها ببعض بحلقات . ويثبت الكل في عضو دوار رقتني من الحديد

تأخذ قدرة كهربائية لتعطي قدرة ميكانيكية .
بينما هو العكس في المولدات . لكن من المهم
ان يبقى حاضرا في الذهن انهما متشابهان
لدرجة ان بعض الآلات قادرة على العمل
كمحركات او كمولدات حسب امدادها
بالكهرباء او بالقدرة الميكانيكية .

العنصران الرئيسيان في كل من هاتين
الآلتين هما المجال والدرع او عضو الانتاج .
المجال هو مجال مغنطيسي . يمكن الحصول

ومغنطيسي . موصلان بقلب رقائقي من
الحديد المطاوع (٢ ، ٤) الذي تبلغ فعاليته
٩٨ % . وليس فيه اجزاء متحركة . اما
المحركات والديناموات . فأنها مكونة من
اجزاء متحركة دورانيا . لذلك لا يمكن ان
تكون لها فعالية المحولات .

بناء المحركات والديناموات (او المولدات
كما يسمونها اليوم اكثر فاكثرا) هو متشابه
اساسا . رغم اختلاف وظيفتهما . فالمحركات

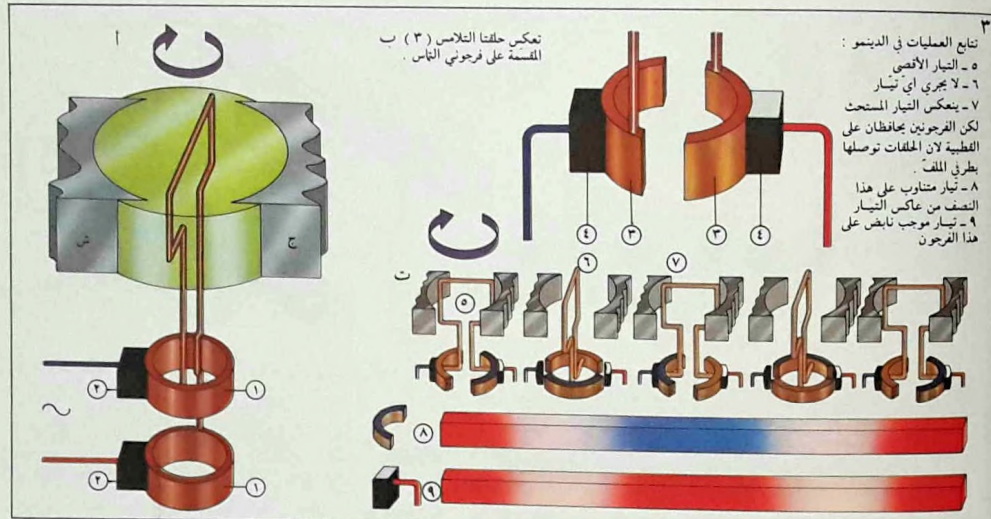

(٤) - المحول . وهو وسيلة بسيطة وفعالة لرفع توتر متناوب او تخفيضه . يتألف من ثلاثة عناصر اساسية : قلب حديدي (١) يؤمن الاتصال المغنطيسي بين ملف دخلي او اولي (٢) وملف خارجي او ثانوي (٣) . تحدد نسبة اعداد اللفات بين الدخلى والخرج النسبة بين التوتّر المتناوب « المحول » والاصلى .

(٢) - تولّد الكهرباء ميكانيكيا عندما يُدار ملفّ في حقل مغنطيسي (أ) . عندئذ يستحثّ توتر متناوب في الملف ويتصل بالدائرة الخارجيّة بواسطة حلقات تلامس (١) وفرجونات فحمية (٢) . يجري التيار عندما تبني دائرة بين الفرجونات . لإنتاج تيار مستمر (كما في الدينامو الدوري) يتم تعديل المولد

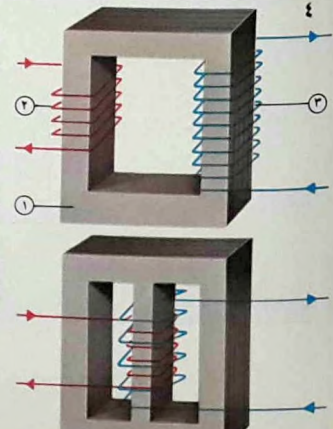

مرتبة بحيث تقطع خطوط الدفق المغنطيسية للمجال بزوايا قائمة . يسمى الجزء الساكن من الآلة « العضو الساكن » والجزء المتحرك « العضو الدوار » . من الممكن ان يكون كل من المجال وعضو الانتاج اما العضو الساكن او العضو الدوار .

بموجب احد المبادئ الاساسية للكهرطيسية . يستحث المجال المغنطيسي توتراً في موصل يتحرك فيه . ويتعرض الموصل

عليه من مغنطيس دائم او من مغنطيس كهربائي . الاول اقل كلفة . لكن الثاني اكثر ملاءمة . لأنه من السهل زيادة قوته او انقاصها بتنشيط المجال كهربائياً .

كيف يعمل عضو الانتاج الكهربائي

عضو الانتاج هو ايضا نتاج اللف . لكنه مرتب ترتيباً يختلف عن ترتيب المجال . فهو . اساساً . موصل (او مجموعة موصلات)

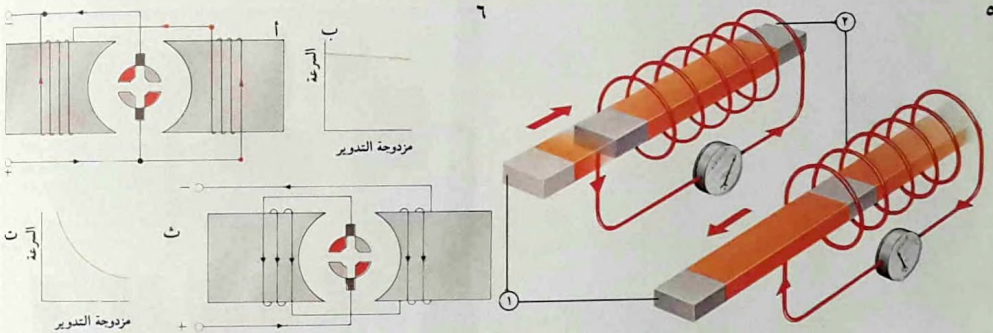

الكهربائية الى السبء ثم فتح ومُدّد (ت) .
بالتحرك .

(٦) - في محرك خطي . يتحرك « العضو الدوار » باتجاه الطول بدلا من الدوران . فهو صفيحة مسطحة موضوعة بين مجموعتين طويلتين من لفات مجال او ملقاة على مجموعة واحدة منها . عندما تنشط المجالات بتيار متناوب . تدفع بالصفيحة الى التحرك باتجاه خطي استنادا الى المبادئ ذاتها الذي يقوم عليها محرك الحث . (أ) مما يسمح بوصف المحرك الخطي بأنه محرك حث قطع (ب) أولا

ويسمى المولد في هذه الحالة متواليا .

(٦) - تشبه المحركات الكهربائية المولّدات من حيث المبدأ . فالتيار الذي يزود به المجال الكهربائي يجعل عضو الانتاج يدور . واذا وصلنا لفات المجال مع عضو الانتاج بالتوازي (أ) . نتجت عن ذلك سرعة ثابتة تقريبا . ايا كان عزم الدوران (ب) ، لكن اذا وصلناها بالتوالي (ث) . نحصل على عزم عال (ت) بسرعات منخفضة . كما في المحركات التي تدفع بالقطارات

(٥) - يمكن توليد الكهرباء بواسطة مغنطيس وموصل كهربائي وحركة نسبية . عندما يحرك المغنطيس المحيطة به بقطع الملف يتطابق مع الحركة . كلما كانت الحركة سريعة . كان التورنت المستحث عالياً . تحدث التحركات المتعاكسة توترات متعاكسة . وعندما يتم ادخال المغنطيس في الملف واخرجه مرارا متتالية . يجري التيار بين طرفي الملف في اتجاه معين أولا . ثم في الاتجاه العاكس . وذلك مرارا عدة . ابي يكون التيار متناوبا .

منه اذا كان في مولد . ينطبق الامر ذاته على المجال اذا نشط كهربائيا .

يمكن للملامس الدورانية أن تنظم . أما بشكل حلقات انزلاق أو بشكل مُبَدَلات (٢) تدور تحت ملامس ثابتة . تسمى الفرَجُون . مصنوعة من الفحم ومثبتة في موضعها بواسطة نابض . يجب ابدال الفرجون من وقت لآخر عندما يبرى الفحم .

تغيير المجال

يزود كل من مجال المحرك وعضو الانتاج فيه بتيار . ويمكن تغيير قوة المجال باستعمال مقاوم كهربائي في دائرته . يسبب اضعاف المجال دورانا اسرع للمحرك (شرط ثبات تيار عضو الانتاج) . لكن عزم التدوير يكون اخف . والعكس بالعكس (٦) . اما زيادة قوة المجال . في مولد يدور بسرعة ثابتة . فانه يزيد في انتاج التوتّر . بينما اضعاف المجال يُنقص منه .

المحرّكات والمولّدات التي وصفناها حتى الآن تصلح اجمالا للتيار المتناوب او التيار المستمر على السواء . لكن هنالك مجموعة من الآلات تصلح فقط للتيار المتناوب . وهي محرّكات الحث . التي يكون فيها عضو الانتاج هو العضو الدوار الملفوف او المصنوع بشكل « قفص السنجاب » (١) . يستمد هذا القفص تياره من الدفق المتغيّر دائما والمنبعث من المجال الذي ينشّطه التيار المتناوب . المجال الاكثر بساطة يتكوّن من ملفين . عندما يصبح احدهما قطبا مغنطيسيا شماليا . يصبح الثاني جنوبيا . وذلك بعكس الآلات العاملة على تيار مستمر . حيث تكون قطبيّات المجال ثابتة .

الموجود في حقل مغنطيسي لقوة . ويتحرك عندما يمر فيه تيار . للحصول على افضل استعمال لهذا الاثر الاساسي . يتوجب على العنصرين المغنطيسي والكهربائي في الآلات الكهربائية (المجال وعضو الانتاج) ان يتفاعلا بأكثر الطرائق الممكنة فعالية .

يجب امداد عضو الانتاج بتيار (بواسطة ملامس دورانية) . اذا كان هو العضو الدوار المحرك . كما يجب ايجاد طريقة لأخذ التيار

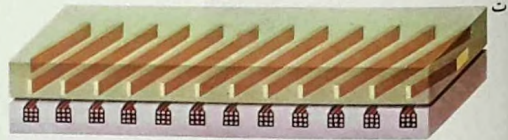
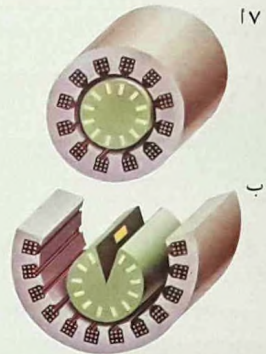

التيار المستمر

وفقا للطريقة التي يراد بها التحكم بالتيار .
لكن لجميع هذه المركبات بعض الخصائص
المشتركة .

تركيب الدائرة

الشرط الاولي للدائرة هو ان تشكل
طريقا مستديرا تاما، يسمح للإلكترونات
بالتجوال داخل النظام بكامله وحوله،
بحيث يستطيع الكثير منها العودة الى مصدر

الدائرة الكهربائية هي النظام الذي يتم
فيه توجيه التيار الكهربائي وضبطه وتعديله
ووصله وقطعه . تحتوي الدوائر على عدد
متفاوت من المركبات يتراوح بين اثنين او
ثلاثة وبين مئات عدة من المركبات ، وذلك

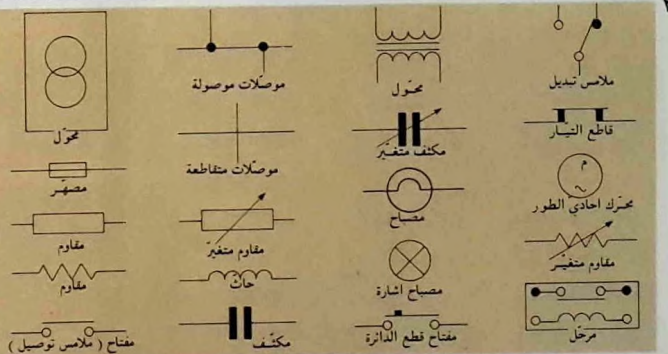
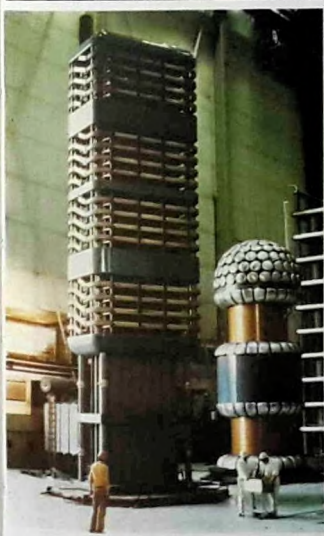
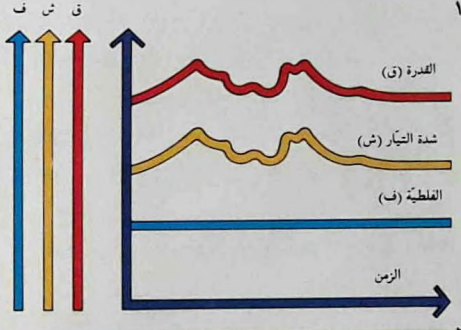
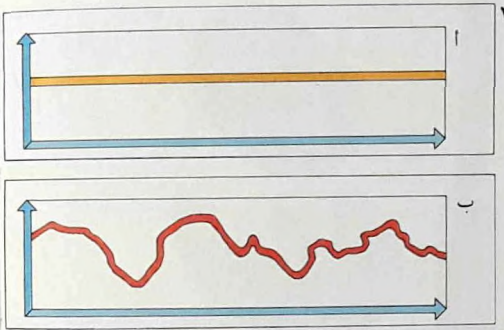

(١) - في الرسم ٦ متغيرات كهربائية عديدة يتوقف بعضها على بعضها الآخر . يمكن الدلالة على طريقة ترابطها بتمثيلها على رسم بياني . (هناك مقاييس مختلفة على المحاور العمودية ، لكن المقياس على المحور الافقي . اي مقياس الزمن . هو واحد بالنسبة لجميع المتغيرات الاخرى) . تظهر في الرسم ثلاثة من اكثر المتغيرات اهمية ، التوتّر وشدة التيار والقدرة . تحدد البطارية التوتّر او الفلطيّة (ف) ، واذا كانت بحالة جيدة . فالتوتّر لا يتغير بصورة ملحوظة ، تتوقف شدة التيار (ش) على

الإلكترونات التي تترك الأرض وعدد التي ترجع إليها .

بإستطاعة الذرات المشحونة . اي الايونات . حمل التيارات الكهربائية أيضا . فأيونات الملح المذاب او بعض المواد الكيميائية الأخرى تنقل التيار بواسطة الإلكتروليت الى مغطس للطلاء الكهربائي . كما تنقل ايونات الغاز الكهرباء الى المصابيح الفلورية . لكن ايا كان حامل التيار . فجميع الدوائر تشترك

التيار الذي انطلقت منه . قد يبدو ان بعض الاحداث . كالصواعق والصدمات الكهربائية . لا تلتزم بهذا الشرط . الا انها مع ذلك امثلة عن دوائر كهربائية . يمكن تبديد هذا التناقض الظاهري باعتبار الأرض . بجميع البنينات التي عليها . كخزان واسع للإلكترونات . فاذا احدثت الغيوم عدم توازن في الإلكترونات . تعيد الأرض التوازن بومضة برق . وتكون النتيجة الاجمالية تعادل عدد

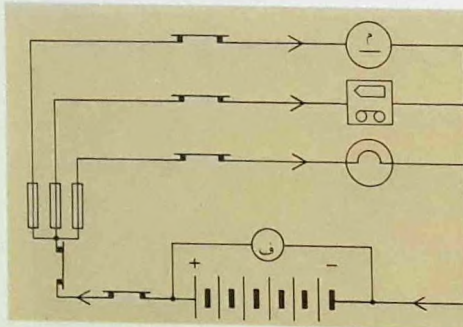

على اساسها الترانزستورات المستعملة في الراديوات . بسبب وجود محطات توليد الكهرباء بعيدا عن المراكز السكنية . يزداد استعمال التيار المستمر العالي التوتر بدلا من التيار المتناوب .

يستعملها المهندسون وغيرهم من العاملين في صناعة الكهرباء ان تكون واضحة للقارىء بقطع النظر عن لغته . هذه الرموز (الرسم) هي نماذج عن مئات الرموز المستعملة .

(٥) - يظهر في مخطط الدائرة (أ) نظام كهربائي (ب) نموذج مبسط للنوع المستعمل في التجهيزات المستمدة طاقتها الكهربائية من البطارية . هنالك مفاتيح لضبط جريان التيار في ثلاثة خطوط يؤدي واحد منها الى مصباح والاخران الى جهازين يحتويان على محركات كهربائية .

(٤) - كثيرا ما يكون استعمال التيار المستمر العالي التوتر اقل كلفة عند نقل كميات كبيرة من القوة الكهربائية . لم يصبح من الممكن الا في السنوات القليلة الماضية قطع هذا التيار ووصله بصورة يمكن الركون اليها . يعمل الثايريستور الظاهر في الرسم كفتاح كهربائي على اساس المبادئ ذاتها التي تعمل

البياني (أ) تيار كالذي يعطيه مولد لمصباح . وهو لا يتغير خلال الفترة التي فيها يؤخذ قياسه (يمثل الخط العمودي التيار بينما يمثل الخط الافقي الزمن) . ويظهر الرسم (ب) تيارا مستمرا كالذي يعمل في دائرة اللحام . حيث يتغير مع الزمن رغم ان قيمته تظل دائما موجبة .

(٢) - على الرسوم التي

التوتر وعلى مقاومة الجهاز الذي يغذيه التيار . فقد تكون متغيرة (كما في المحركات) او ثابتة (كما في المصباح) . اما القدرة (ق) . فتساوي حاصل ضرب التوتر بشدة التيار . وتقاس بالواط .

(٢) - إحدى طرائق فحص التيار المستمر هي قياس كمية تغيره في فترة محددة من الزمن . يظهر في الرسم

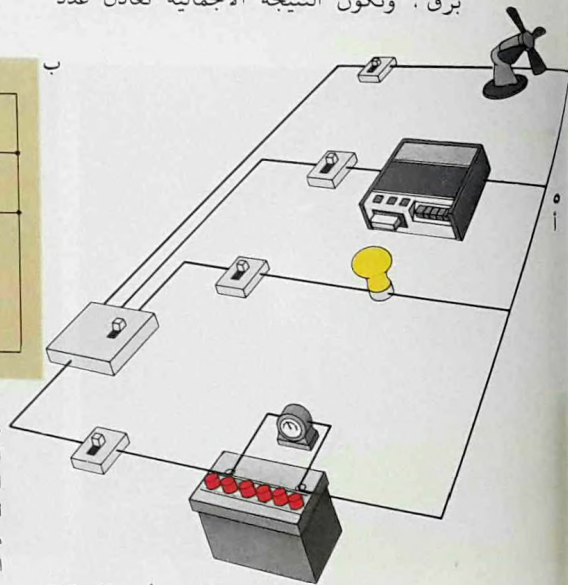

يأخذ الإلكترونات الى ابولو . والآخر يعيد
العدد ذاته الى كابورا باسا . اذا انقطع احد
الخطين « تحلّ محلّه » الارض ذاتها وتنقل
الإلكترونات في الاتجاه المناسب .
بطريقة مماثلة ، تستعمل احيانا هياكل
السيارات « كأرض » او كدائرة ارجاع .

التيار المستمر والتيار المتناوب
تختلف اختلافا عمليا رئيسيا الاجزاء

في خصائص ثلاث : تيار (ت) توتر او فلطية
(ف) ومقاومة (ق) .

لتوضيح كيفية تحرك الإلكترونات
(واستعمال التيار المستمر ذي التوتر العالي)
نأخذ كمثّل خط نقل الكهرباء الممتد بين سد
كابورا باسا في الموزمبيق ومدينة ابولو في
افريقيا الجنوبية التي تبعد عنه حوالي ٥٠٠
كلم . هنالك خطان لحمل التيار . احدهما

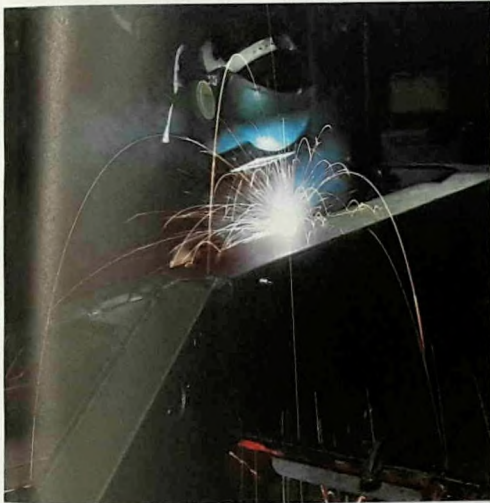

بشكل قوس من إلكترود
مزعول في يد عامل اللحام
ويدخل قطعة الشغل من
خلال فرجة هوائية . يوصل
الجسم المطلوب تلحيمة بأحد
طرفي مصدر التيار . بينما
يوصل إلكترود اللحام
بالطرف الآخر . اجمالا .
يستعمل التيار المستمر في
اللحام الكهربائي . ويتم
توليده من اجهزة خاصة قادرة
على تزويد التيار بالشدة .

في . انظمة التيار المتناوب .
تمشط شدة التيار الى الصفر .
كلما انعكس اتجاه الانسياب .

(٧) - اللحام هو عملية جمع
معدنين بترابط قوي . يكون
غالبا اقوى من المعدنين
ذاتهما . يمكن استعمال تيار
شديد (قد يصل الى ٢٠٠٠
امبير) بتوتر منخفض لتوفير
الحرارة اللازمة لصهر احد
اجزاء المعدن . يمر التيار

(٦) - المولدات الكهربائية
آلات تعمل اما بالتيار المستمر
او بالتيار المتناوب . لا ينجم
التيار في آلات التيار المستمر
عن تفاعل مواد قابلة للنفاد
كالعمليات الكيميائية . لذلك
فهو اكثر ثباتا من التيار الناتج
عن المصادر الكيميائية .
المولدات الضخمة . كالتي في
الصورة . تعطي تيارا متناوبا
يتميز بانعكاس دوري سريع
لاتجاه انسياب الإلكترونات .

لجريان التيار) ان يكون، اصطلاحا، من الطرف الموجب الى الطرف السالب . في مولدات التيار المستمر والبطاريات وبعض المصادر الاخرى، ان ما يحدد طبيعة الطرفين هو طبيعة الآلة او الجهاز، والطرفان غير قابلين للتعاكس .

الخلية الكيميائية اي البطارية، التي هي اكثر مصادر التيار المستمر شيوعا، هي اصلح مثل على ذلك . فطبيعة المواد الكيميائية فيها هي التي تعين قطبية الجهاز، وجريان التيار يحدث دائما في الاتجاه الواحد، رغم تقلبات التيار الخارج منه . وينطبق الامر ذاته على مولد التيار المستمر (الدينامو)، لأن بنية الآلة هي التي تحدد القطبية . هناك جهاز آخر، معروف باسم المقوم، له قطبية ثابتة ايضا . يستعمل المقوم لتحويل التيار المتناوب الى تيار مستمر . وبقطع النظر عن تقلبات تيار الدخل، فاتجاه التيار عند اطراف الخروج يبقى دائما هو ذاته .

التيار المتناوب هو اكثر استعمالا، رغم ان الحالات التي لا يمكن استعمال التيار المتناوب فيها . ففي الطلاء الكهربائي مثلا، يستعمل التيار المستمر . كذلك، لا بد من استعمال التيار المستمر في عملية اعادة شحن البطاريات (٨) .

يفضل ايضا التيار المستمر في انظمة نقل الكهرباء لمسافات بعيدة، لأنه يتطلب عزلا اقل ويستعمل موصلات اقل ضخامة من التي يستعملها التيار المتناوب .

المقومة للدائرة (رغم عدم وجود اختلاف من حيث المبدأ) حسب استعمالها في تيار مستمر او في تيار متناوب . فالتيار المستمر يجري في اتجاه واحد وتنساب الإلكترونات فيه دائما في هذا الاتجاه ذاته، رغم انها قد تتوقف او تنطلق مجددا او قد يزداد عددها او ينخفض، فهي لا تعكس اتجاه سيرها ابدأ . يفترض في اتجاه جريان التيار (بعكس اتجاه انسياب الإلكترونات الذي هو ضد الاتجاه الاصطلاحي

- (٨) - تنطلق عن الخلية او البطارية الإلكترونات سائرة حول الدائرة الكهربائية كنتيجة لتفاعلات كيميائية . تدعى خاصية الإلكترون هذه، اي سيره في اتجاه واحد، تيارا مستمرا، حتى ولو تغيرت طاقة هذا التيار بكميات كبيرة او توقف تماما بين وقت وآخر . يتوقف التيار عن الجريان في خلية اولية حالما يتم استهلاك احدى المواد الكيميائية أو أحد الإلكترونات فيها . يمكن اعادة شحن الخلية الثانوية او
- (٩) - كان طلاء المعادن بالكهرباء من اوائل تطبيقات التيار المستمر . لمحاليل بعض المواد الكيميائية خصائص كهربائية طبيعية تجعل من الممكن طلي السطح المعدنية بطلاء رقيق ومتين من معدن آخر . في هذا الصنع الآلي للطلبي تغلف قطع السيارات بغطاء واق مصنوع من الكروم .



التيار المتناوب

قبل كل انعكاس، ويكون عنده تارة سالبا وتارة موجبا بالتناوب. اما التيار المستمر، فهو يجري دائما في اتجاه واحد.

موجة التيار ومقومات الدائرة

بامكان « موجة التيار » (الخط البياني الذي يمثل تغير شدته مع الزمن) ان تتخذ عددا لا محدودا من الاشكال . في اكثر الحالات يكون هذا الشكل جيبي التمام

تختلف العمليات الفيزيائية في الدوائر الكهربائية الحاملة تيارا متناوبا عنها في دوائر التيار المستمر. وهذا ما يبرز الفروقات بين هذين النوعين من الكهرباء . فالتيار المتناوب يعكس اتجاهه بانتظام. هابطا الى الصفر

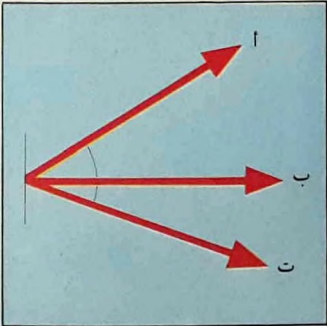
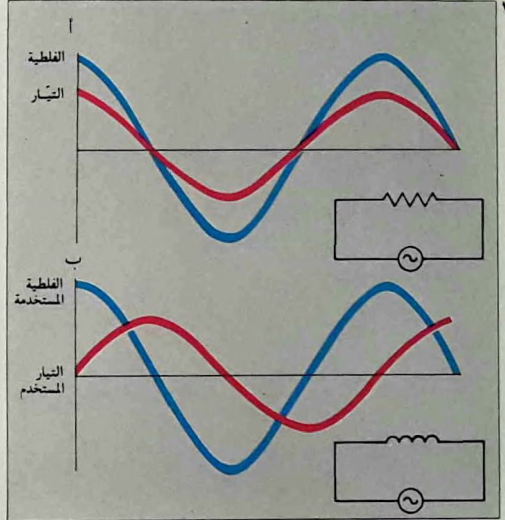
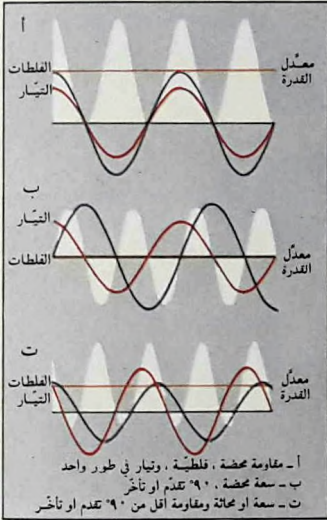

يشبهان دواليب تنظيم السرعة في المحركات البخارية .

(١) - في الدائرة من دوائر التيار المتناوب التي لا تحتوي الا على مقاومة فقط (أ) . يكون التوتّر المستخدم والتيار الجاري في طور واحد . اي انهما يبلغان حدودهما القصوى والدنيا ونقاط الصفر معا في اللحظة ذاتها . مهما كانت سرعة قلب التوتّر . لكن اذا كانت الدائرة لا تحتوي الا على محث فقط . يكون التوتّر والتيار متفاوتي الطور . ففي هذه الدائرة (ب) يقال ان التيار يتأخر عن التوتّر او ان التوتّر يتقدم على التيار . ينطبق العكس على دائرة ليس فيها الا مكثف . فالتيار يتقدم على التوتّر . فالمحث والمكثف (بعكس المقاوم) يخترنان الطاقة ثم يطلقانها من جديد بطور يختلف عن طور الدخل . وهما بذلك

(٥) كموجة جيبيه) .

دورة التناوب تتكرر عددا من المرات في الثانية . هذا العدد يسمى تردد التيار ويقاس بالهرتز (دورة واحدة في الثانية تساوي هرتزا) . اذا استخدم توتر جيبي في دائرة . فإنه يولد تيارا جيبييا تساوي قيمته . في كل لحظة خلال الدورة : $\frac{f}{\text{مع}}$. حيث f تمثل الفلطية او التوتر وحيث مع تمثل المعاوقة . تتوقف المعاوقة على مقاومة الدائرة الكهربائية

ومواسعتها ومحاثتها وعلى تردد التيار . وهي تقاس بالاوم Ω . هذه المعادلة تشبه تلك التي تستعمل للتعبير عن قانون أوم القائل : شدة التيار المستمر الجاري في موصل تناسب طرديا مع القوة الكهربائية الدافعة (التوتر او الفلطية) التي تحدثه وعكسا مع المقاومة . هنالك انواع ثلاثة من الاجزاء تتركب منها الدائرة الكهربائية . هي المحثات والمكثفات والمقاومات . تعمل المقاومة

المستخدم . اصطلاحا . يخطوط تمثل اطوالها المقادير المختلفة للتيار (هذه الخطوط هي متجهات) . فيقال ان (ب) تتقدم و (ج) لها طور التوتر و (ت) تتأخر عن التوتر .

(٤) - يمكن لدائرة مركبة من محث (ح) ومقاوم التوتر ومكثف (م) ان تحتوي على بعض توترات تكون متفاوتة الطور مع التيار العام . لكن يمكن للعناصر المتقدمة على الطور ان تبطل العناصر المتأخرة عنه عندما تكون الدائرة في حالة الرنين . تستعمل الدوائر الرنانة في اجهزة الراديو .

(٥) - يتغير التوتر والتيار المتناوبين خلال دورة من الضفر الى القيمة القصوى الموجبة ومن الضفر الى القيمة الدنيا السالبة . لذلك فإن المعدل خلال دورة كاملة يساوي صفرا . في هذه الحالة . يصبح من الضروري استعمال ما يسمى القيمة الفعالة كقياس .

(٢) - القدرة في دائرة التيار المتناوب هي معدّل حاصل الضرب الآني للتوتر بالتيار خلال فترة زمنية ثابتة . في دائرة المقاومة الحضة . يكون للتوتر والتيار الطور ذاته (أ) . وتعطى القدرة المهدورة بالصيغة : $f \times \text{ش}$ (اي التوتر \times التيار) . وفي دائرة التكثيف الحض يتفاوت الطور بين التوتر والتيار بـ 90° . وترجع الدائرة الى المصدر كمية من الطاقة تعادل الكمية التي اخذتها منها (ب) . وهذا ينطبق ايضا على دوائر الحث الحض . لكن بما ان الدوائر لا تخلو ابدا من بعض المقاومة (ت) . فأنها تأخذ قدرة بموجب الصيغة $f \times \text{ش} \times \text{جتال}$ حيث يتراوح جتال (عامل القدرة) بين صفرا و ١ بحسب زاوية الطور .

(٣) - يظهر الرسم البياني للمتحجات العلاقة بين فروع التيار الثلاثة التي تجري في المكثف والمقاوم والمحث . فقد تم رسم ثلاثة تيارات مع علاقات طورها بالتوتر

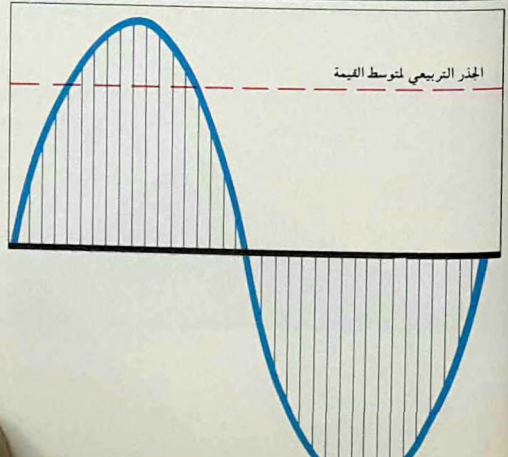
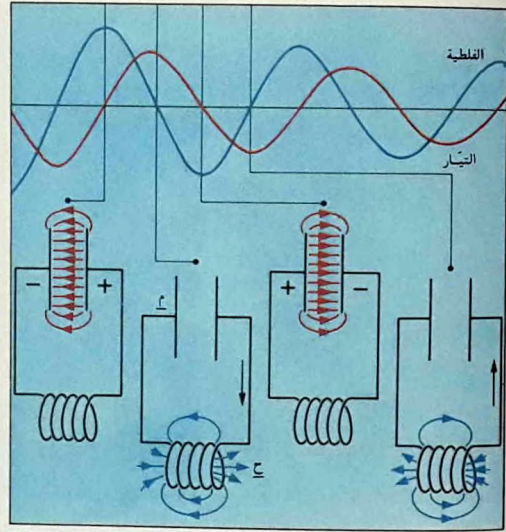

يأخذه المكثف متفاوت الطور مع التوتّر المستخدم : فهو يساوي صفرا عندما يكون التوتّر قد بلغ قيمته القصوى . والعكس بالعكس . يمكن تمثيل الموجات الجيبية بمتجهات تدور (المتجه هو كمية لها مقدار ومحور واتجاه) : وفي رسم بياني للمتجهات . يكون تيار المكثف متفاوت الطور بـ ٩٠° عن التوتّر . ويقال في هذه الحالة انه متقدم عليه . العكس ينطبق على المحثّ المحض . اي

بالطريقة ذاتها في دوائر كل من التيار المستمر والتيار المتناوب .

تقدم الطور وتأخره

هنالك مثال بسيط على تفاوت الطور بين التيار المتناوب والتوتّر . هو طريقة عمل اليويو حيث يمكن لليد التي تمد الكتلة بالطاقة التي تحركها ان تحرك هي باتجاه معاكس لاتجاه تحرك الكتلة . فالتيار الذي

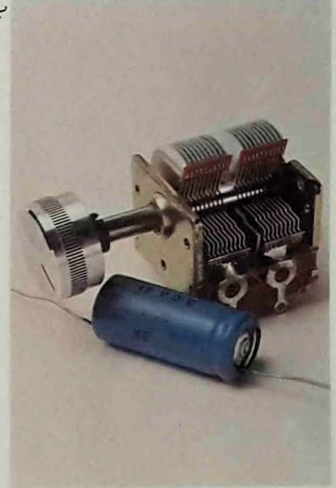
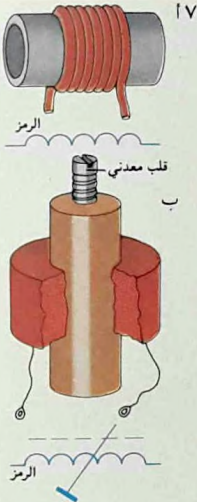

فيه قوة كهربائية دافعة تقاوم تغيرات التيار . يمكن تعديل فعالية المحثّ بتركيب قلب حديدي ملولب في داخله او عليه من الخارج (ب) .

(٦) - المكثف (أ) . وهو احد عناصر الدائرة . يستعمل بصورة رئيسية في دوائر التيار المتناوب (ولا سيما في التطبيقات الإلكترونية) . كل من اللوحين المتوازيين تخزنن بدورها الإلكترونات عندما يتغير التيار . دور المكثف هو الاحتفاظ بالإلكترونات في حالة توازن . وذلك بعدم السماح لها بالانطلاق الا بعدد واصل

(٧) - المحثّ (أ) . وهو احد عناصر الدائرة . يتألف من ملف من الشريط . عندما يجري تيار في ملف . ينشأ مجال مغنطيسي تمر خطوط دفته في هذا الملف . عدد هذه الخطوط وتوزعها يتوقفان على تصميم الملف . يتغير التيار بتغير قوة المجال . فتزداد خطوط الدفع او تنقص . قاطعة لثأت الملف . هذا هو مبدأ مولد الكهرباء الذي تولّد

إلكترونات أخرى في التيار يظهر في الصورة (فوق) مكثف متغير يتكوّن من لوحين معدنيين متوازيين تفصلهما فرجة هوائية . وهو يستعمل عادة كآلة لضبط المؤالفة في اجهزة الراديو . ويظهر ايضا في الرسم مكثف إلكتروني (تحت) يتكوّن من لفّة من صحيفة ألومنيوم . وفي (ب) يظهر مكثف صناعي ضخم .

(٨) - تعتمد الساعات الكهربائية . الموصولة بشبكة توزيع التيار المتناوب . على تردد هذا الاخير لاعطاء الوقت

للتيار الثاني المتأخر بتسعين درجة . المفعول
الاجمالي هو ان الواحد يلغي مفعول الآخر
بالطرح . عندما يحدث ذلك . يقال ان
الدائرة تتعرض لرنين التيار . في الواقع .
يغذي تيار المكثف المحث والعكس بالعكس .
لأن كلاً منهما يحتاج إلى التيار في اوقات
مختلفة اثناء الدورة .

فحن هنا ، امام عملية متكررة من الإعاة
والاستعارة .

القيم المتوسطة والقيم الفعالة

ان ما يحدد مقدار توتر التيار المتناوب او
شدته في دائرة هو ما يسمّى بالقيمة الفعالة .
يستعان بهذه القيمة لأن معدل القيمة يساوي
صفاً خلال اية فترة زمنية قصيرة . ما دام
عدد انصاف الدورات في اتجاه معين يساوي
عدد انصاف الدورات في الاتجاه المعاكس .
يمكن اشتقاق هذه القيمة بواسطة حسابات
بسيطة . وهي القيمة التي يرد ذكرها بين
مواصفات التجهيزات الكهربائية . فاذا قرأت
على مكواة كهربائية « ٢٣٠ فلفط ، ٢
امبير » . فذلك يدل على قيمتها الفعالة .

تعمل بنجاح جميع الادوات الكهربائية .
التي بنيتها الاساسية مقاومة في جوهرها
(كالمصابيح المتوهجة والمسختات والمكاوي) .
باستخدام اي من التيارين المتناوب او المستمر
(شرط ان يكون توترهما واحداً) . اما
الادوات ذات الخصائص المستمدة من المحثات
او المكثفات (كبعض المحركات . والمحولات .
والمصابيح الفلورية) فهي لا تعمل الا
باستخدام التيار المتناوب . يُفضّل ايضاً
استعمال التيار المتناوب في الكهرباء المنزلية .

ان التيار يكون متأخراً فيه عن التوتر بـ ٩٠° .
يمكن التعبير عن ذلك بطريقة اخرى . بأن
تقول ان التوتر في المكثف يتأخر عن التيار
بـ ٩٠° . بينما يتقدم عليه في المحث . في
المقاومة يكون التيار والتوتر في طور واحد اي
متوافقي الطور (١) .

في دائرة تحتوي على مكثف ومحث ولكن
ليس فيها مقاومة . يكون أحد التيارين
متقدماً بتسعين درجة ومساوياً في المقدار

الصحيح . لذلك تعطى ساعة
المطبخ (أ) الوقت ذاته الذي
تعطيه الساعة الرئيسية التي في
محطة التوليد (ب) .
تخفيض التردد يجعل الساعة
تأخر . والعكس بالعكس .
بما ان عدداً كبيراً من اجهزة
التوقيت يعتمد اكثر فأكثر
على تردد تيار الشبكة .
يستقى هذا على قيمة ثابتة
(٥٠ هرتزاً في أوروبا عادة)
فأي هبوط في التردد (يحصل
عند ازدياد الطلب ازدياداً
كبيراً) . يُعوض عنه تدريجياً
بتعديل التردد . لكن نادراً ما
يتغير التردد بأكثر من ٤ % .



النصف موصّلات

جيدة ولا موصّلات سيئة . لذلك تسمى نصف موصّلة . وهي تستعمل لصنع الترانزستورات والاجهزة المصنوعة من المواد الصلبة .

حاملات التيار

تتخلّى ذرّات المادة نصف الموصّلة عن احد إلكتروناتها بسهولة ، وتتقبّل إلكترونات من ذرّة مجاورة بدلا منه . رغم استمرار عملية تبادل الإلكترونات هذه ، تبقى الشحنة الاجمالية

بعض المعادن . كالنحاس والألمنيوم . هي موصّلات جيدة للكهرباء . بينما الزجاج والمطاط واكثر المواد البلاستيكية هي مواد غير موصّلة او عازلة . لكن هنالك بعض المواد كالجرمانيوم والسيليكون التي ليست موصّلات

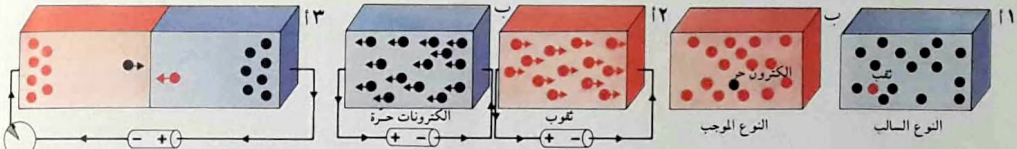

المواد من النوع الموجب (أ) - الترانزستور هو عبارة عن بلورتين بشحنة معيّنة تضمّان بينهما بلورة بشحنة معاكسة (أ و ب) . في النموذج س ج س (أ و ت) تجري الإلكترونات من البلورة السالبة المدعوة « المرسل » الى القاعدة الموجبة تحت تأثير ضغط . بهذه الطريقة نحصل على مضخّم للتيار (ج) يمكن ايضا الحصول على مضخّم للتوتر (ح) بوضع مقاوم في دائرة المنع (ث) .

(٢) - اذا وصلنا طرفي بطارية بقطعة مؤلفة من

قطعتين نصف موصّلتين واحدة موجبة والاخرى سالبة قد نشأ فيهما حاجز خال من الحاملات . ووصلنا ايضا طرف البطارية الموجب باحدى النصف موصّلتين السالبة (أ) . فان ذلك يؤدي الى توسيع حجم الحاجز . ويكون التيار ضعيفا جدا . اما اذا عكست البطارية . فان الحاجز ينهار ويحري تيار شديد (ب) .

يحصل شيء مشابه . لكن التجاذب الاولي يحدث بين الثقوب الموجبة والطرف السالب . لقد احدث اختراع الترانزستور عام ١٩٤٨ ثورة في عالم الإلكترونيك . اذ لم يكن احد قبل ذلك يتصوّر ما للنصف موصّلات من اهمية حيوية للصناعة الإلكترونية .

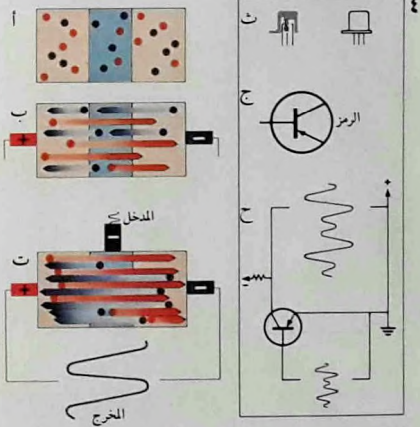

(١) - الإلكترونيات و« الثقوب » التي ادخلت عمدا الى المادة الاناسية النقية تظهر هنا كما لو كان عددها يفوق كثيرا عدد الحاملات (الثقوب) (أ) او الإلكترونات (ب) الناجمة عن النشاط الحراري .

(٢) - في مادة من النوع السالب (ب) تنجذب الإلكترونات الى طرف البطارية المشحون ايجابيا . لكن انسياب الإلكترونات الى الطرف السالب الى الطرف الآخر يترك المادة مشحونة بشحنة موجبة صافية . في

مادة نصف موصلة من النوع السالب تتوفر فيها بعض الإلكترونات الفائضة لحمل التيار . يمكن أيضا أحداث الحالة المعاكسة . اي صنع مادة تنقصها إلكترونات باضافة ذرات يكون عدد الإلكترونات فيها اقل بواحد من عدد إلكترونات ذرات المادة الاصلية . فإضافة الالمنيوم او الغاليوم او الانديوم . بالنسبة السابقة الضئيلة جدا . الى الجرمانيوم او السيليكون تحدث مادة نصف موصلة من النوع

للمادة صفرا . اي بعبارة أخرى . تبقى المادة غير مشحونة بالكهرباء . لكن يمكن تحويل هذه المادة الى مادة جديدة كليًا . باضافة بعض ذرات مختلفة اليها . تحتوي مثلا على إلكترون واحد اكثر مما في ذرات المادة نفسها . ان اضافة واحدة فقط من هذه الذرات الجديدة (كالفوسفور او الزرنيخ او الالتيومون) الى كل مئة الف مليون ذرة من الجرمانيوم او السيليكون . من شأنها ان تخلق

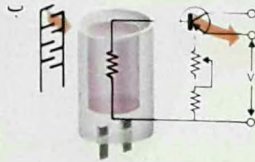
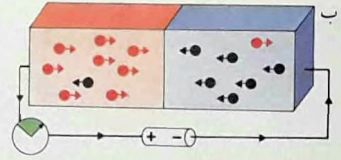
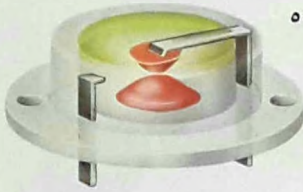

بالامكان برمجة الفتاح لاستباق الضباب والعواصف المفاجئة . كما ان صنعها بسيط جدا (ب) . يمكن الركون كليًا الى الاجهزة التي تصنع اليوم .

بمصايح الشوارع (أ) لتشعلها عندما يهبط الضوء الطبيعي الى مستوى معين . عند هذه النقطة يهبط توتر الخرج . فيقود دائرة اخرى تشعل المصباح . هذه الخلية ذات الموصلية الضوئية هي افضل من مفتاح التوقيت الكهربائي . لانه ليس

هذه الساعة الإلكترونية (أ) قارن في الرسم (ب) بين الحجم الصغير جدا للدوائر وبين بلورات ملح الطعام المحيطة بها . فيتضح لك كم هي صغيرة تلك الدوائر .

ينجم عن الجهاز الكبير هذا مقدار من الحرارة اكبر فتم التخلص منه بواسطة بالوعة الحرارة .

(٦) - تجعل الدوائر المدمجة تصغير جمع انواع الاجهزة الإلكترونية ممكنا . استعملت هذه الدوائر في صنع

(٧) - تدمج الدوائر التي تدار بالخلية الكهروضوئية

الفجوة تسلط قوى تجاذب على الإلكترونات المجاورة. يمكن اعتبارها عمليا كأنها جسيمات مشحونة ايجابيا . الجسيمات الاكثر عددا (أكانت من الإلكترونات او الفجوات) تسمى الاكثرية الحاملة . او حاملات التيار . لتمييزها عن الاقلية الحاملة المكونة من بعض الإلكترونات او الفجوات المترسبة (١) .
 ابط شكل للنصف موصل . وهو الصمام الثنائي المتناس القطبين الموجب والسالب

الموجب (١٠) . في المواد من كلا النوعين . السالب والموجب . تعرف الإلكترونات المساهمة في صنع النوع الخاص الجديد من النصف موصلات بالإلكترونات التكافؤ (وهي الموجودة على الغلاف الخارجي للذرة) .
 يؤمن فائض الإلكترونات . في المواد من النوع السالب . وسيلة لجريان التيار . بينما تُخلق « فجوات » اضافية في المواد من النوع الموجب . لتستقر فيها الإلكترونات . بما ان



(٨) - تحتوي مجموعة الثايرستورات على ثايرستورات ثلاثية الصمامات ذات مانعات عكسية . توجد في الثايرستور (ب) أربع طبقات وثلاثة وصلات من النوع ج - س وثلاثة إلكترويدات ، الكاثود (١) والصمام (٢) والانود (٣) . تستعمل الثايرستورات لضبط الموصلية في بعض الآلات كضابطات الحرارة وضابطات سرعة المحركات ومخففات الانوار ومحطات توليد القدرة والمقومات العكسية . تصنع الثايرستورات البالغة الصغر

لكي تلائم مخففات الضوء المنزلية (أ) التي بإمكانها التحكم بدرجة الاضاءة من الصفر حتى الدرجة القصوى . وتستعمل الثايرستورات في بعض الاجهزة المعقدة (ث) . وفي السيارات الكهربائية كهذا التراكور الصغير (ت) لضبط السرعة بدقة مهما بلغت الحموله .

عكس قطبا البطارية (٢) . فأن تيارا شديدا يجري هذه المرة . لأن قوامه يكون الاكثرية الحاملة .

صنع الترانزستور

عندما توضع طبقة من مادة نصف موصلة من نوع موجب او سالب بين طبقتين من النوع العاكس . ينشأ عن ذلك نصف موصل تقليدي . ثنائي الاتصال . وثلاثي الطبقات . يسمى ترانزستور اتصالي (٤) . يمثل هذه العملية يمكن صنع جهاز م - س - م . وجهاز س - م - س (حيث س = سالب و ج = موجب) . بقطع النظر عن قطبيات التوتّر . يمكن وصل هذين الجهازين فيما بينهما في دائرة لصنع اجهزة لتضخيم التيار . في جميع هذه الحالات يكون التوتّر منخفضا .

جاءت الترانزستورات الاولى من نوع التماسّ النقطي . لكن سرعان ما استبدلت طريقة الصنع هذه بطريقة الاتصال السيليكي (٩) . التي تستعمل فيها الحرارة لانشاء منطقتين من مادة موجبة في رقاقة جرمانيوم من النوع السالب . يكون الجهاز الحاصل نصف موصل من نوع م - س - م . الا انه لا يتحمل الا التيارات الضعيفة . اذا اقتضت الحاجة قدرة اكبر . تستعمل قطع اضخم من كل مادة لصنع ترانزستور قوي (٥) .

الدوائر المندمجة (١٠) هي تطور انطلق من الترانزستورات ووجد له تطبيقات متزايدة في جميع انواع الآلات الألكترونية . هذه الاجهزة تضم المئات من الترانزستورات والمقومات والمكثفات والدوائر المترابطة على قطعة صغيرة جداً من السيليكون .

يصنع بوصل قطع من مواد نصف موصلة من انواع متعاكسة بعضها مع البعض الآخر . وبوصل سلك بكل طرف من طرفي المجموعة . ثم بوضع المجموعة بكاملها في غلاف واق معدني او بلاستيكي بطريقة يبرز فيها السلكان . اذا وصل هذا الجهاز ببطارية . وربط طرف البطارية الموجب بالمادة التي من النوع السالب . يجري تيار ضعيف جدا في الدائرة . قوامه الاقلية الحاملة فقط . اما اذا

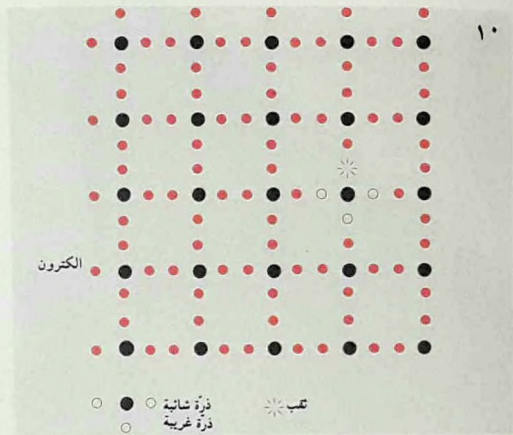

السطوح اللازمة للنوع الموجب او للنوع السالب .

(٩) - معظم النصف موصلات العاملة بوصلات كان في الماضي من النوع ج . س . ج . حيث تكون القاعدة رقاقة من الجرمانيوم سالب . كان يلقي ببعض الشوائب مثل الانديوم في الجهاز . كان الانديوم يسخن فيذوب ثم يعود فيتبلر . مكونا بذلك سطوحا من النوع الايجابي . اما في الاجهزة الحديثة وخاصة في الدوائر المندمجة . فيضخ غاز البورون او الفوسفور في رقائق من السيليكون الحاز . وذلك لصنع

(١٠) - يتكوّن « ثقب » في شبكة مؤلفة من ذرات لكل منها اربعة إلكترونات في غلافها الخارجي . اذا ادخلت فيها ذرات شوائب او ذرات « خارجية » تكون في غلافها الخارجي ثلاثة إلكترونات . هذا الثقب يعمل لاجتذاب الإلكترونات المحيطة به كما لو كان ذا شحنة موجبة .

المبادئ الإلكترونية الأساسية

الإلكترونية الأكثر قدرة ان تكشف عنها .
لكن هنالك أيضا ما هو اصغر من الذرة :
الإلكترونات الصغيرة جدا والمشحونة سلبا
والتي يمكن تصورها تدور من بعيد حول
النواة المركزية التي فيها يتركز معظم كتلة
الذرة .

في الإلكترونيات . يبدأ كل شيء مع
الإلكترونات ، وهي اجزاء كل ذرة . فقد قام
العلماء برسم الصورة الحديثة للذرة بجهد
كبير . مع ان احدا لم يرها . لأنها صغيرة
لدرجة انه من الصعب حتى على المجاهر

حركة الإلكترونات

الذرات غير مشحونة عادة . لكن بإمكانها

(١) - يعود الفضل في وجود
راديو (أ) نقال الى اختراع
الترانزستور عام ١٩٤٨ . لولا
وجود الترانزستور . لما تمكن
الانسان من صنع مثل هذه
الراديوات بكثرة . نظرا
لضخامة العناصر الاخرى التي
يتألف منها الراديو العادي .
اذا فتحنا الراديو المسمى

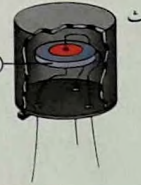
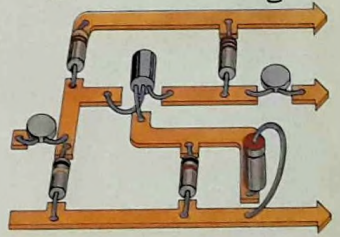

ترانزستور (ب) . يمكننا ان
نشاهد الترانزستورات وباقي
العناصر الكهربائية المكتظة في
جهاز صغير كهذا . فنقدر كم
صغيرة هي هذه العناصر . في

داخل هذا الراديو . انواع عدة طبقة مصنوعة من مادة
من الدوائر المضخمة (ت) نصف موصلة تدعى القاعدة
يتكوّن الترانزستور ذاته (ث) من (١) وتوضع بين طبقتين

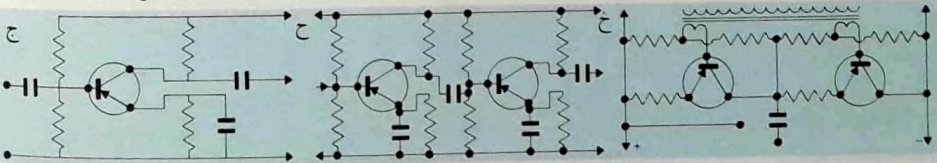

عن ذلك قوة كهريطيسية دافعة . اذا وُصل موصل بهذين الطرفين ، تسبب هذه القوة انسياب الإلكترونات (او بالاحرى « انجرافها » اذ ان معدل انسيابها نادرا ما يزيد عن ٢ سم بالدقيقة) من الطرف السالب حيث الفائض الى الطرف الموجب حيث النقص . هذا الاتجاه هو عكس الاصطلاح المتفق عليه والذي يفترض جريان التيار الكهربائي من الموجب الى السالب .

اكتساب إلكترون اضافي . فتصبح بذلك مشحونة سلبا . او فقدان إلكترون . فتصبح مشحونة ايجابا . هذه المقدرة عند بعض الذرات على « تبادل » الإلكترونات بسهولة هي التي تمكن سيلانا منها (تيارا كهربائيا) بالجريان في موصل (٤) . باستعمال بطارية او مولد . يمكن تجميع فائض من الإلكترونات في احد طرفي هذا الجهاز واثبات نقص منها في الطرف الآخر . فتتولد

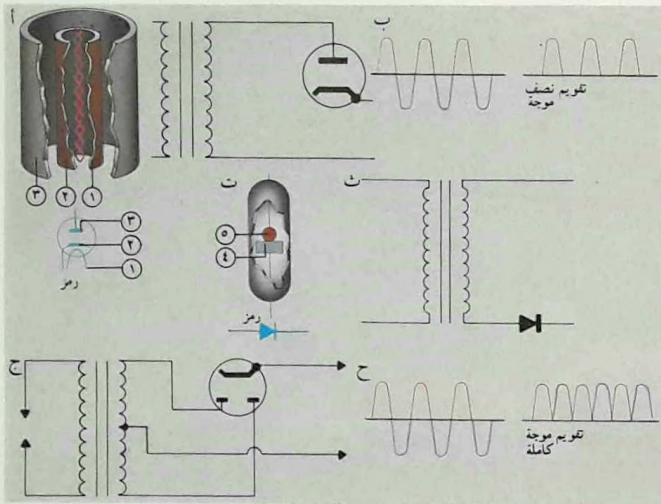

(المجمع والمبث) من مادة نصف موصلة ايضا لكن من نوع معاكس . يتميز بخواص كهربائية مضادة لخواص القاعدة . نوعا كهرباء المواد نصف الموصلة هما النوع الموجب والنوع السالب . فيدعى راديو الترانزستور بناء على ذلك (م س م) او (م س م س) . الفارق بينهما يكمن في اختلاف نوعية الاقطاب . ويتميز كل نوع منهما باتجاه السهم (في الرموز) الذي يدل على الميثل . الدائرة (ج) التي تمثل دائرة التضخيم (ت) . هي دائرة راديو تستعمل ردة فعل سالبة (ح) . وذلك

(٥) . لهذا الجهاز مقاومة ضعيفة في احد الاتجاهين ومقاومة عالية في الاتجاه الآخر . مما يسمح للتيار بالجريان باتجاه واحد فقط . وهذا ما يقوم التيار . تظهر في (ث) دائرة تقويم نصف موجة تستعمل هذا النوع من الصمام الثنائي .

(ب) . لكن باستعمال زوج من الانودات لتكوين صمام «ثنائي مزدوج» . يصبح بالامكان تقويم الموجة الكاملة . العنصر الصلب . المعروف باسم الصمام الثنائي النصف موصل . هو اكثر فعالية . لأنه لا يحتاج الى مسخن . في هذا الجهاز (ت) وضعت طبقة من مادة نصف موصلة من النوع الموجب (٤) وعليها حبة من النوع السالب

(٢) - عندما تتعرض (أ) فتيلة (مسخن) (١) صمام ثنائي لتوتر . فأنها تجعل الكاثود (٢) تبث إلكترونات تجذب أنبا الى الانود (٣) . لا يمكن للتيار ان يجري الا باتجاه واحد فقط . لأنه ليس بوسع الانود ان يبث إلكترونات . لذلك كان الصمام الثنائي مثاليا لتقويم التيار المتناوب . يعمل هذا الصمام لتقويم نصف الموجة

لتحسين نوعية الصوت المنتج . واذا اقتضت الحاجة انتاج اشارة قوية جدا . استعملت دائرة ذات طرف واحد تكون دفعية جذبية (خ) فتكبر الاشارة الكهربائية على مرحلتين .

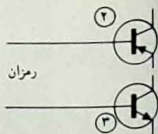

بالمقاومات (٥) ، وهي متوفرة ضمن مدى واسع من المقادير يتراوح بين جزء واحد من الاوم (وحدة قياس المقاوم) حتى عشرات الملايين من الاومات .

الصمامات ومقوماتها

الصمام الثنائي هو ابسط انواع الانابيب الخوائية (٢ - أ) ، وهو يستطيع تغيير تيار متناوب (مثل تيار المولد الرئيسي) الى

تعمل الموصلات في الدوائر الإلكترونية (بشكل اسلاك او شرائط من النحاس الرفيع) على مادة عازلة كالبالكولين) بمثابة مسارات للإلكترونات تنساب فيها بحرية من جزء من الدائرة الى آخر . لكن لا بد من وجود عناصر معينة لضبط الانسياب ، ولتمكين تيارات محددة من الإلكترونات من المرور في مختلف اجزاء الدائرة كالصمامات والترانزستورات . هذه العناصر معروفة

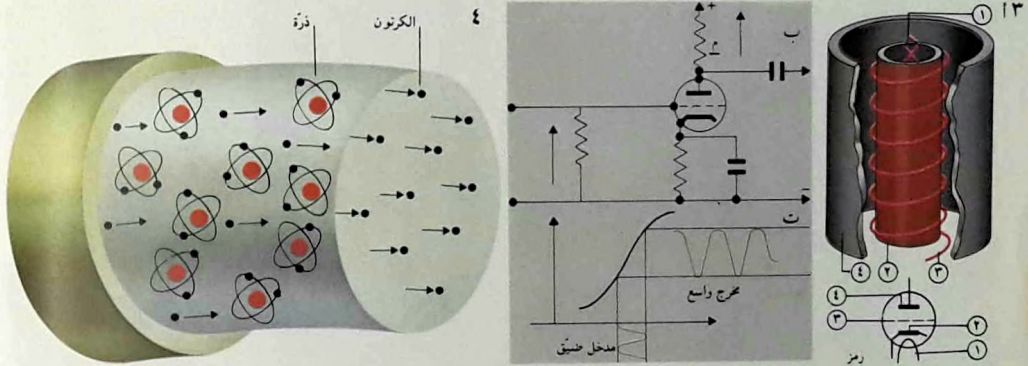

باللون الفضي ، ١٠ ٪ ، والذهبي ٥ ٪ . غياب الحلقة الرابعة يعني دقة ٢٠ ٪ .

(٦) - انحر كثير من الفنانين بعجائب الذرة . فقد قدمت النحاتة البريطانية بربارة هيبورث بعنوان « موضوع في الإلكترونيات » عام ١٩٥٧ منحوتاً لمركز مولارد للإلكترونيات في لندن . يشل هذا المنحوت عالم الإلكترونيات . يمكن ان تصور لكل ذرة عددا من الإلكترونات في مدار حول نواة قد تحتوي على بروتون او أكثر وعلى النيوترونات .

(٥) - هناك رموز لونية اصطلاحية مقبولة عالمياً تستعمل عادة للتعبير عن قيمة المقاومات الفحمية بالايوم (تصل الى ملايين الاومات) وتلصق على المقاومات ذاتها . مقدار المقاوم الظاهرة هنا ٤٧٠ اوم بدقة ١٠ ٪ . مفتاح هذه الشيفرة البسيطة هو التالي ، لا معنى خاص للحلقة الاولى ، الحلقة ب تعطي الرقم الاول . الحلقة ت تعطي الرقم الثاني ، الحلقة ث تعطي عدد الصفور التي يجب اضافتها الى الارقام التي في ب و ت . اذا كان هناك حلقة رابعة ج ، فانها تعطي الدقة

التيحة اشارة مضخمة تفيد عن الدخل على شبكة التحكم (ت) . (٤) - يمكن المحافظة على انسياب الإلكترونات في سلك مصنوع من معدن كالنحاس باستخدام قوة كهربائية دافعة تُضوَّب الى طرفيه . يكون تيار كهذا ممكناً ، لأن ذرات مادة جيدة التوصيل تسمح للإلكترونات بالانفلات منها بسهولة تحت تأثير قوة كهربائية دافعة ، وبسهولة ذاتها . تلتقط هذه الذرات إلكترونات أخرى افلقت من ذرات مجاورة .

(٢) - باضافة الكترود (يسمى شبكة التحكم) بين الكاتود (٢) والانود (٤) ، يصبح من الممكن للتوتر على الشبكة ان يتحكم بتيار على الصمام . هكذا نحصل على الصمام الثلاثي (أ) الذي لا بد له . كما في الصمام الثنائي . من سخن (١) لتحريك التيار وجعله يبدأ بالجريان . عملياً ، نجد ان تغيراً صغيراً في توتر الشبكة يسبب تغيراً كبيراً في تيار الانود . باستعمال هذا الاثر في الدائرة (ب) ، يمكن تحويل تيار انود متغير الى توتر في المقاوم (م) . وتكون

الصمامات الثنائية لاستبدالها بالمواد النصف موصلة الصلبة . فجميع الدوائر الحديثة تقريبا في الادوات المنزلية الكهربائية تصنع من اجزاء صلبة .

مع ان الصمام الصلب الثنائي (٢ - ج) هو اصغر بكثير من الصمام الخواثي المعادل له . فانه يقوم تماما بوظيفة التقويم ذاتها . عندما يستعمل في دوائر من النوع ذاته (٢ - ث) . مع هذا الفرق انه ليس مجهزا بقتيلة (مسخن) .

فضلا عن ذلك . استطاع المخترع الامريكى لى دي فورست (١٨٧٣ - ١٩٦١) تحسين الصمام الثنائي عندما توصل عام ١٩٠٦ الى التحكم بسيل الإلكترونات بين المعدن (الكاثود) والمهبط (الانود) . وذلك باضافة إلكترو ثلث الى الصمام (٣) . ثم توصل . باستعمال عدد مناسب من العناصر الاخرى . كالمكثفات والمقاومات في الدائرة الكهربائية الى جعل الصمام الثلاثي صالحا ليقوم بوظيفة مضخم للفلطيبة (٣ - ب) .

الترانزستور

تمكنت مختبرات شركة بل للهاتف . في ميوري هيلز في نيو جرزي بالولايات المتحدة . وبقيادة العالم وليم برادفورد شوكلبي (١٩١٠ -) بمفاجأة دنيا الإلكترونيات بصمام ثلاثي الاقطاب يعتمد كليا على المواد الصلبة . كتب له ان يقضي مع الزمن على سيطرة الصمامات الإلكترونية الخواثية .

نتيجة لهذا العمل . تتمتع جميع اجزاء العالم اليوم بإمكانية استعمال اجهزة راديو تعمل بالبطارية . نقالة وصغيرة الحجم وقليلة الكلفة (١) .

سلسلة من النبضات (تيار مستمر) بعملية معروفة بالتقويم . يعطي الصمام الثنائي ذو الانود الواحد تقويما نصف موجي (٢ - ب) . لكن فعالية العملية تتحسن بتقويم الموجة الكاملة (٢ - ح) . للحصول على تيار مستمر خال من النبضات . يمكن وصل التيار النابض بعناصر اضافية في الدائرة . كالمكثفات وصمامات الخنق . التي تجعله « املس » . اصبح من العادي اليوم الاستغناء عن

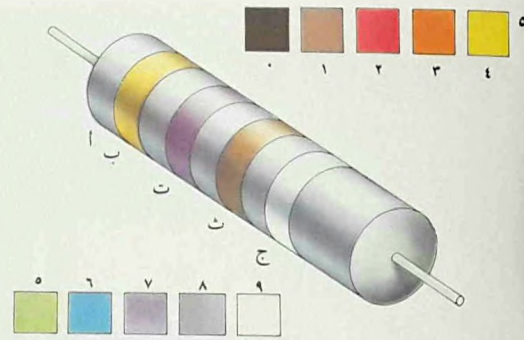

ماهي الكيمياء؟

ينظر الى العالم بمنظاره الخاص . وعلم الكيمياء يُعنى بدراسة حجر الاساس في بناء العالم المادي ، الذرة . فهو يدرس خصائص الذرات المتنوعة . وطرق ترابط الذرات لتكوين الجزيئات . والتفاعلات المختلفة التي تتفاعل بها الجزيئات .

بنية الذرات

تتألف الذرة . في نظر الكيميائي . من

مواد الصباغ . الادوية . الالياف الصناعية . مواد التصوير الفوتوغرافي . مواد التنظيف المنزلي والاسمدة الزراعية ما هي الامثلة قليلة عن المنتجات التي تصنع بواسطة الكيمياء . لكن ما هي الكيمياء ؟ كل علم

Hydrogen	1	Strontian	46
Nitrogen	5	Barytes	68
Carbon	5	Iron	50
Oxygen	7	Zinc	56
Phosphorus	9	Copper	56
Sulphur	13	Lead	90
Magnesia	20	Silver	190
Lime	24	Gold	190
Soda	28	Platina	190
Potash	42	Mercury	167

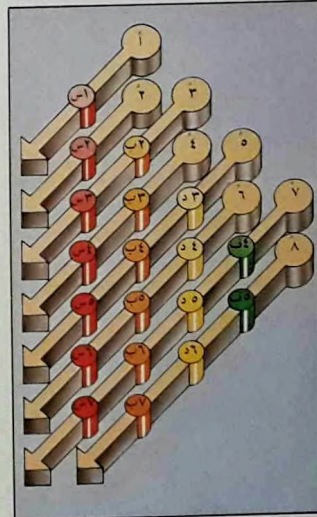
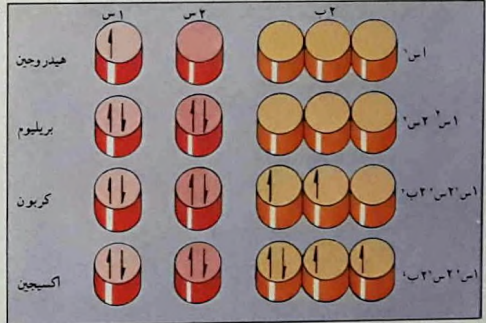

عن آخر مشتقة من اسماء الفئات الاربع للخطوط الطيفية ، س ، ب ، د ، ف ، بما ان الالكترونات (الشار) اليها ينصف سهم) يمكن أن تدور على نفسها باتجاهين متعاكسين . اصبح باستطاعة كل خانة استيعاب الالكترونين .

(١) - يمكن تدوين مواقع الالكترونات الذرة غير المشحونة لأي عنصر بخانات رمزية . يرمز الى المدارات بعدد (العدد الكمي الرئيسي الذي يدل على معدل المسافة بين الالكترون والنواة) . والى شكل المدارات بحرف الاحرف المستعملة لتميز عنصر

مترابطة بشدة . في مركز الذرة الذي يدعى النواة . بينما تحيط الإلكترونات بالنواة . لكن بدون ترابط شديد فيما بينها . اذا علمنا ان شعاع الذرة المحايدة (اي الذرة التي تحتوي على عدد متساو من البروتونات والإلكترونات) هو أكبر بعشرة آلاف مرة تقريباً من شعاع النواة . فهنا معنى القول الشائع بأن معظم الذرة فراغ . ينتج عن هذا الواقع أنه . عندما تصدم ذرات ذرات أخرى .

ثلاثة جسيمات اساسية : البروتون والنيوترون والإلكترون . لا يختلف البروتون عن النيوترون - وهما متساويان تقريباً في الكتلة - الا بالشحنة الكهربائية الموجبة التي يحملها الأول . بينما الثاني مجرد من أية شحنة . اما الإلكترون . وهو أخف بكثير من البروتون . فله شحنة كهربائية مساوية لشحنة البروتون . إلا أنها سالبة . تتجمع البروتونات والنيوترونات .

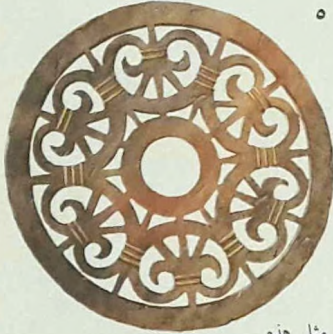

(٦) - جون دالتون . وهو ابن حائك . من ابرز الوجوه في الكيمياء . وذلك نتيجة لتطويره للنظرية الذرية . كان دالتون مصابا بعمى الألوان . وبالإضافة الى النظرية الذرية التي طوّرها خلال السنين العشر الاولى من القرن الثامن عشر . فإنه قام بأبحاث عن عمى الألوان (المسمى أحياناً بالدالتونية) وعن علم الارصاد الجوية .



لماذا تعطي العناصر مثل هذه الاطيف . ولماذا تنقسم الخطوط الطيفية الى أربعة فئات (مسماة السحابة والرئيسية والمنتشرة والاساسية) . لم يعثر على تفسير لذلك الا عندما ظهرت النظرية الذرية الحديثة .

(٥) - هذه السورديّة الحديدية . التي كانت تزين العربات الانزورية . يرجع تاريخها الى القرن السابع ق م . ترجع تقنيات شغل الحديد . وقبله النحاس والبرونز . الى آلاف السنين . وهي التي اتاحت للناس صنع الادوات والاسلحة التي ساهمت في تطوير اساليب كل من الزراعة والحرب .

(٢) - اعتقد قدماء الاغريق . وعلى رأسهم ديموقريطس . ان المادة مكونة من جسيمات صغيرة سموها ذرات . لكن « مذهب الذرة » لم يصبح جزءاً مفيداً من الكيمياء حتى جاء جون دالتون (١٧٦٦ - ١٨٤٤) بالفكرة القائلة بأن للذرات ثقلاً مختلفة . وان ثقل ذرة معينة هو ثابت . بحلول عام ١٨٠٨ . كان دالتون قد وضع هذه اللائحة (الرسم) من الرموز لأنواع الذرات (العناصر) المختلفة .

(٤) - ينبعث ضوء بموجة محددة الطول من عنصر كالهيدروجين عندما « يثار » بمرور قوس تفرغ فيه . اذا مر ضوء مؤلف من موجات بهذه الاطوال في بخار العنصر ذاته . فالبخار يمتصه لاعطاء طيف امتصاص . اختار الناس في مستهل القرن التاسع عشر

(٣) - يكون عدد الإلكترونات في الذرات أكبر فأكثر كلما ثقلت العناصر . يتوقف توزيعها في المدارات على طاقة الترابط الخاصة بكل مدار . فكلما كان

من بروتون واحد والكترون واحد بدون أي نيوترون . إذا اضيف نيوترون واحد الى نواة الهيدروجين ، ينتج عن ذلك ذرة مختلفة تدعى الديتوريوم . إلا أن تصرف الهيدروجين والديتوريوم متشابه جداً في كثير من النواحي ، وهذا متوقع لدى ذرتين لكل منهما الكترون واحد . لذلك يعتبر الكيميائيون ذرة الهيدروجين والديتوريوم نظيرين لعنصر واحد . للهيدروجين أيضاً نظير ثالث تحتوي

فالتفاعل يحصل بين الإلكترونات ، لا بين النوى التي لا يتسنى لها بسبب البعد أن تتلامس . هذا ما يفسر اهتمام الكيميائيين الاساسي بالإلكترونات في الذرة .

يدعى عدد بروتونات الذرة العدد الذري . بينما تدعى كتلة مجموعة الجسيمات تحت الذرية (البروتونات ، النيوترونات ، والالكترونات) الزنة الذرية ، اي الثقل . تتألف ابسط الذرات - وهي ذرة الهيدروجين -



(٨) - يمكن مراقبة انشطار النظائر غير المستقرة لعناصر مختلفة ويمكن الاستفادة منه أحياناً . فللنظائر المشعة تطبيقات واسعة النطاق في الطب . يمكن مثلاً حقن الغدة الدرقية في العنق بجرعة من اليود المشع وتتبع سيرها كما لو على خريطة لمعرفة ما إذا كانت مريضة أو سرطانية أو متضخمة كما في الرسم .

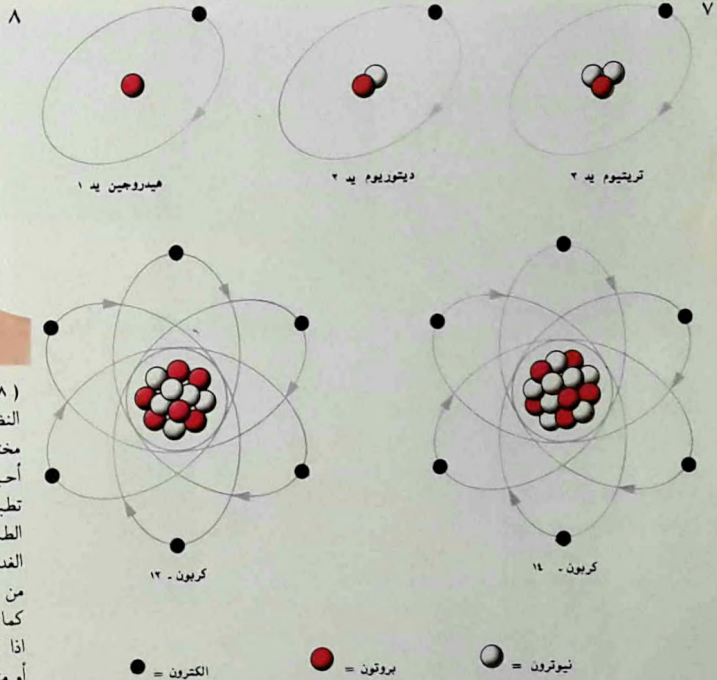

(٩) - تتكون نواة الذرة من بروتونات ونيوترونات . بعض المركبات فقط ٩ من هذه الجسيمات هي مستقرة (٢) فالنوى الذرية التي تحتوي على فائض كبير من

- ١٢ ، له ستة بروتونات وستة نيوترونات . الكربون - ١٤ له ثمانية نيوترونات وهو مشع . أن نسبة وجود هذين الأخيرين في المواد العضوية تساعد على تحديد عمرها .

العادي منها على نيوترونات . أما النوع النادر ، وهو الديتيريوم ، فله نيوترون واحد . التريتيوم مشع وله نيوترونان إثنان . النظير المستقر للكربون ، الكربون

(٧) - نظائر عنصر ما تحتوي جميعها على عدد مماثل من البروتونات ، لكنها تختلف بعدد النيوترونات . لذرات الهيدروجين بروتون واحد ، ولا يحتوي النوع

بنية العناصر

ان ما يحدد العنصر الذي تنتمي اليه ذرة هو عدد البروتونات في نواتها . اما عدد النيوترونات في النواة . فقد يتفاوت بعض الشيء . فتتجم نظائر العنصر المختلفة عن هذا التفاوت . نظائر العنصر الواحد تختلف بكتلتها ، لكن خصائصها الكيميائية واحدة . في الطبيعة عدد من النظائر المستقرة . إلا ان العناصر التي تحتوي على ٩٠ بروتونا فأكثر (مثل اليورانيوم) تميل نظائرها الى عدم الاستقرار ، فتتسطر النوى الى اجزاء تصبح ذرات لعناصر اخرى (٩) . هذا اللااستقرار هو الاساس الذي بنيت عليه المفاعلات والقنابل الذرية .

بازدياد عدد بروتونات النوى يزداد عدد الالكترونات المحيطة بها التي تنظم في مدارات معينة وفقا لقواعد ثابتة . تتفاعل الشحنات الموجبة والشحنات السالبة في الذرة ، فتجذب البروتونات الموجبة الالكترونات السالبة اليها ، وهكذا تبقىها داخل مدارات الذرة ، لكن قوة الالكترونات الدافعة (المومنتوم) تحول دون انجذابها حتى السقوط على النواة ، فتبقى في مداراتها تماماً كما تبقى السيارات على مداراتها حول الشمس دون السقوط عليها .

المدارات الالكترونية

يحتمل الالكترون في ذرة الهيدروجين قطعاً دائرياً يحيط بالنواة . لا يمكن تعيين مكان وجود الالكترون على الدائرة في وقت معين إلا على سبيل الارجحية . لذلك فان المنطقة المحيطة بنواة الهيدروجين والتي يكون احتمال وجود الالكترون فيها هو الاكبر ، تدعى مدار الالكترون .

نواته على بروتون واحد ونيوترون ويدعى التريتيوم . لكن إذا اضيف بروتون ثان الى نواة التريتيوم ، والكترون آخر حول هذه النواة . للحفاظ على توازن الشحنة الكهربية . نحصل على شيء مختلف تماماً . فالذرة الجديدة لا تشبه ، في تصرفها الكيميائي ، أياً من نظائر الهيدروجين . انها بالحققة ذرة عنصر جديد مختلف تماماً ، يدعى الهيليوم .

بعيدة جداً عن الاستقرار . خارج منطقة الاستقرار (الرسم) هناك مجموعة من الذرات (٢) تنسطر نواها لتعطي نوى اصغر وأكثر استقراراً ، وتحت (٥) منطقة الاستقرار و فوقها (٦) نوى غير مستقرة تنحل لتعطي نوى مستقرة .

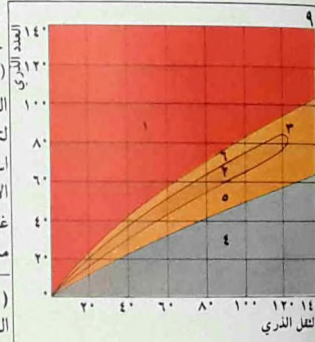

(١٠) - منذ زمن بعيد ترمز الدوارق والأوكواب وأنايبب الاختبار البسطة الى بحث الكيميائي عن عناصر ومركبات جديدة .

البروتونات (١) أو النيوترونات (٤) تكون



تصنيف العناصر الكيميائية

تم الا قبل مئة سنة تقريباً ، وذلك عندما وضع العلامة الروسي دميتري مندليف (١٨٣٤ - ١٩٠٧) جدولهُ الدوري للعناصر .

كان العالم الفرنسي انطوان دي لافوازييه ، قبل ذلك ، قد احيا كلمة « عنصر » التي ابتكرها روبرت بويل للدلالة على المواد التي لا يمكن تقسيمها الى مواد ابسط . ثم اكتشف العلماء ، خلال السنوات الخمس والسبعين التالية ، عناصر جديدة

منذ أن قام الانسان ، قبل آلاف السنين ، باستخراج المعادن من الصخور ، اخذ يتعلم كيف تتصرف مختلف المواد ، وحاول أن يكتشف منهج ذلك التصرف . لكن الخطوة الحاسمة في اكتشاف نظم الكيمياء الحديثة لم

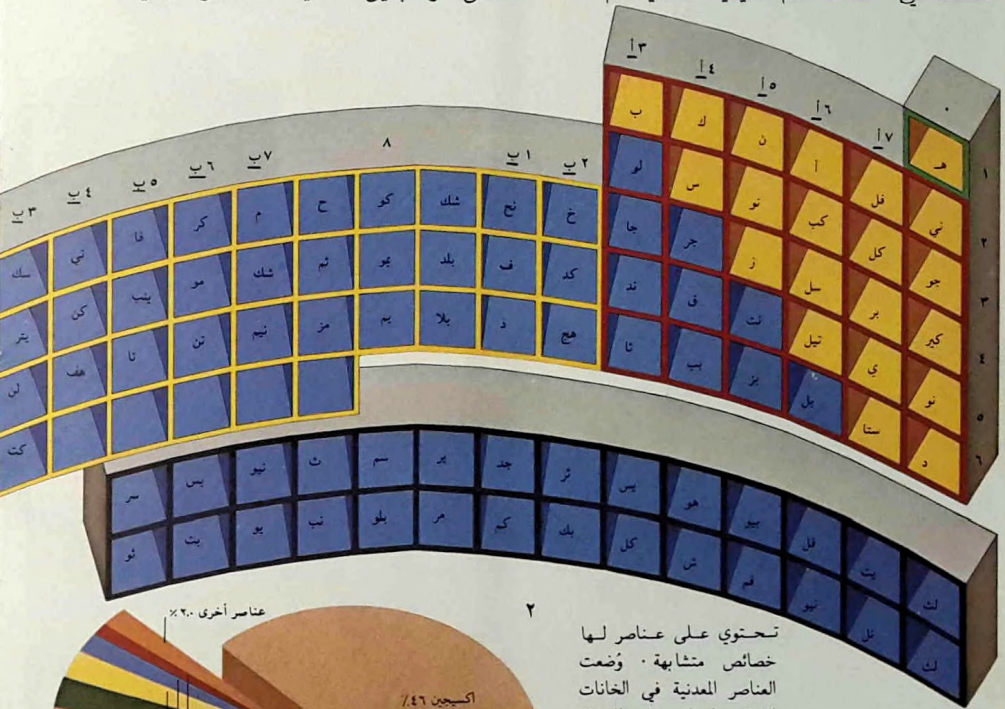

٢

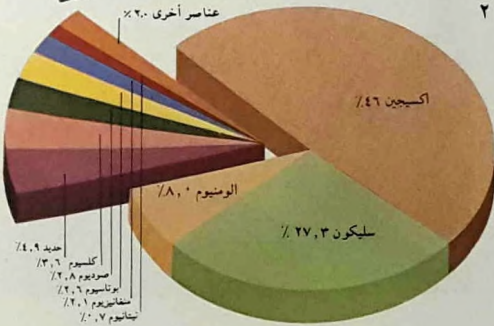

تحتوي على عناصر لها خصائص متشابهة . وُضعت العناصر المعدنية في الخانات الزرقاء والعناصر غير المعدنية في الصفراء . الصفوف السبعة الأفقية ، أو التواترات ، وقد دل عليها بالأرقام العربية التي على جانبي الجدول ، تتعلق بالتركيب الذري لكل عنصر . صفًا العناصر الظاهران

(١) - يظهر الجدول الدوري ، في شكله الحديث ، ترتيب ١٠٢ عناصر حسب اعدادها الذرية المتزايدة . فالعوامد الرأسية ، وتسمى الزمر ، المعينة بأرقام رومانية ،

الذنان تم عزلهما في أوائل القرن التاسع عشر على يد همفري دافى (١٧٧٨ - ١٨٢٩) هما كلاهما من المعادن الطرية التي تتفاعل بشدة مع الماء لتكوّن محاليل قَلْوِيَّة . من هنا تبين انه لا بد من وضع طريقة لتبويب العناصر تسمح بتجميع العناصر ذات الخصائص المشتركة في فئات منفصلة . احدى الخصائص التي كان يتم تبويب العناصر على اساسها آنذاك . كانت الكتلة الذرية . الذرة متناهية

(٥) فتمين لهم أن بعض المواد . التي كانت تعتبر « عناصر » فيما مضى . لم تكن سوى مركّبات (اي اثنين أو اكثر من العناصر المؤتلفة) .

الكتلة الذرية

مع اكتشاف عناصر جديدة وتبويب خصائصها . اتضح ان بعض العناصر متشابهة في خصائصها . فالصوديوم والبوتاسيوم مثلاً .

١	٢
١	٢
٢	٣
٣	٤
٤	٥
٥	٦
٦	٧

منفصلين هما سلسلتا اللانثانيدات والأكتينيدات . عناصر هاتين السلسلتين تظهر تشابها فيما بينها . لأن بنيتها الإلكترونية واحدة . فجمع الكترونات تشغل مواقع في المدارات الداخلية .

(٢) - يوجد في الطبيعة ٩٠ عنصراً . لكن هذه العناصر تختلف كثيراً في وفرتها . فكما يظهر من الجدول البياني هنا . تكوّن كمية أقل من ١٠ عناصر ٩٨٪ من كمية المجموع .

(٣) - من المعروف اليوم أن الطبيعة الدورية للعناصر

٤ متأتية عن بنيتها الالكترونية . يمكن تصور الالكترونات في أية ذرة وكأنها تحتل « طبقات » يمكن لكل منها احتواء عدد معين من الالكترونات . بالنسبة للطبقات الثلاث الأولى . فإن الأعداد هي ٢ و ٨ و ١٨ . اذا كانت الطبقة الخارجية مليئة تماماً أي انها تحتوي على ٨ الكترونات . فان العنصر يكون غير متفاعل كيميائياً . ينطبق هذا الشرط على غازات الهيليوم (هـ) والنيون (نى) والأرجون (جو) والكريبتون (كبير) . يتشابه الليثيوم (لث) والبوتاسيوم (بو) . لأن لكل منهما الكترون واحد في

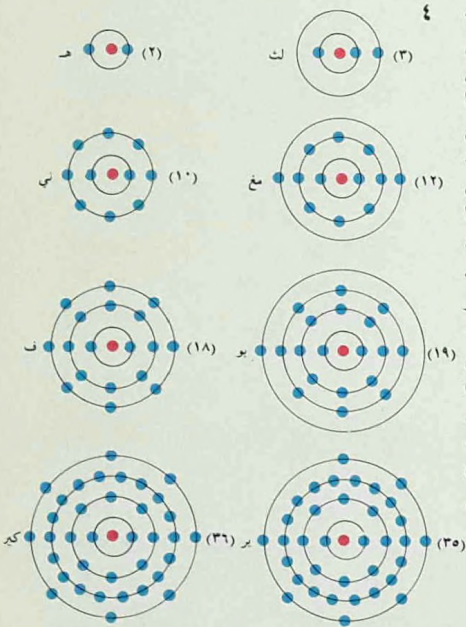

الاول . من عنصر الى آخر . اذا وضعنا هذه الطاقات في رسم بياني . ورتبنا العناصر على طول القاعدة بحسب اعدادها الذرية المتزايدة . فإننا نشاهدها ترتفع تدريجياً . ثم تنخفض فجأة . قبل أن ترتفع من جديد .

الطبعة الخارجية . وبخلافان كيميائياً عن المغنيسيوم (مغ) والبروم (بر) .

(٤) - لا بد من طاقة لانزاع الكترون واحد من ذرة اي عنصر . يختلف مقدار هذه الطاقة . المسماة جهد التأين

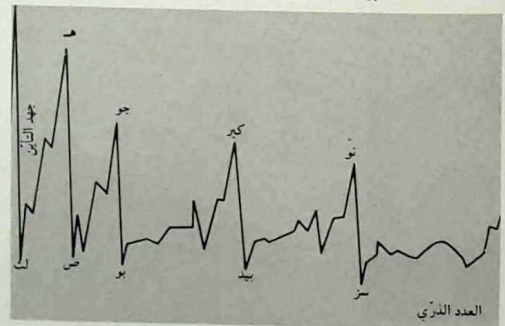

(وتساوي ١) . وحددوا باقي كتل العناصر بالنسبة إليها . أما الآن ، فتقدر الكتل الذرية بالنسبة إلى كتلة الكربون ورقمها ١٢ (٦ نيوترونات و ٦ بروتونات) ؛ تصبح كتلة الهيدروجين . بناء على هذا المعيار الجديد .
٠ ١٠٠٨

بترتيب العناصر في جدول حسب ازدياد الكتلة الذرية . توصل مندلييف إلى بناء جدولته الدوري . إلا أن جدولته كان يحتوي .

الصغر إلى حد أن رأس دبوس يحوي مليون مليار مليار منها (أي عدد ١ يليه ٢٤ صفراً) . مع ذلك ، فلكل ذرة كتلة معينة . معظمها هو مجموع كتل البروتونات والنيوترونات التي تحويها النواة .

توصل كيميائيو القرن التاسع عشر ، تدريجياً وبطرق تحليلية مختلفة ، إلى تبويب كتل العناصر بدقة متزايدة . في البدء ، اتخذوا مقياساً لهم كتلة الهيدروجين

٥٠	ق	القصدير	٧٣	تا	التنتالوم	٦٨	بيو	الاربيوم	٩٢	نب	النتونيوم	٨٩	كت	الاكتينيوم
٢٢	ته	التيبتانيوم	٤٣	تك	التكنيتيوم	٦٢	ير	اليريبيوم	٢٨	نك	النيكل	١٢	لو	الالمنيوم
٧٤	تن	النتجنسن	٥٢	تيل	التلوريوم	١٠٠	فم	الفرميوم	٤١	نيب	النيوبيوم	٩٥	مر	الامريكيوم
٩٢	يو	اليورانيوم	٦٥	تر	اليريوم	٩	فل	الفليور	٧	ن	النتروجين	٥١	نت	الانتيمون
٢٢	فا	الفاناديوم	٨١	ثا	الثاليوم	٨٧	فر	الفرانسيوم	٢٤	سل	السنيوم	١٨	جو	الارجون
٥٤	نو	الزنون	٢٢	م	الجرمانيوم	٦٤	جد	الجادولينيوم	١٠٢	فل	الفولبيوم	٢٢	ز	الزرنخ
٧٠	يت	اليتريوم	٧٩	ذ	الذهب	٢١	جا	الجاليوم	٧٦	مز	الازميوم	٨٥	ستا	الاستانتين
٢٩	يتر	اليتريوم	٧٢	هف	الهفيوم	٦١	مث	البروميثيوم	٨	أ	الاسجين	٥٦	با	الباريوم
			٢	هـ	الهيليوم	٩١	بت	البروتكتينيوم	٤٦	بلد	البلادايوم	٩٧	بك	البركليوم
			٦٧	هو	الهوليوم	٨٨	ر	الراديوم	١٥	فو	الفوسفور	٤	بير	البريليوم
			١	يد	الهيدروجين	٨٦	د	الرادون	٧٨	بلا	البلاتين	٨٢	بز	البرزموث
			٤٩	ند	الاندريوم	٧٥	نيم	الرنيوم	٩٤	بلو	البلوتونيوم	٥	ب	البورون
			٥٢	ي	اليود	٤٥	يمو	الروديوم	٨٤	بل	البوليونيوم	٢٥	بر	البروم
			٧٧	يم	الاربيديوم	٢٧	بيد	الروبيديوم	١٩	بو	البوتاسيوم	٤٨	كد	الكادميوم
			٢٦	ح	الحديد	٤٤	ثم	الروثينيوم	٥٩	بس	البراسوديوم	٥٥	سز	السيزيوم
			٢٦	كير	الكريبتون	٦٢	سم	الساماريوم	٦	ك	الكربون	٢٠	كا	الكالسيوم
			١٠٤	كفت	كورثوفيوم	٢١	سك	السكانديوم	٥٨	سر	السيريوم	٩٨	كف	الكاليفورنيوم
			٥٧	لن	اللانثانوم	٢٠	خ	الغارصين (الزنك)	١٧	كل	الكلور	١٢	مغ	المغنسيوم
			١٠٢	لر	اللورنسيوم				٢٤	كر	الكروم	٢٥	م	المنغنيز
			٨٢	ر	الرصاص	١٤	س	السيليكون	٢٧	كو	الكوبلت	١٠١	من	المندفقيوم
			٢	لث	الليثيوم	٤٧	ف	الفضة	٢٩	نح	النحاس	٨٠	ء	الزئبق
			٧١	لت	اللوتشيوم	١١	ص	الصوديوم	٩٦	كم	الكوربيوم	٤٢	مو	الموليبدنوم
			٩٠	ثو	الثوريوم	٢٨	ست	السترنتيوم	٦٦	يس	الديسروسيوم	٦٠	نيو	النيوبيوم
			٦٩	ثل	الثوليوم	١٦	كب	الكبريت	٩٩	ش	الايشتانيوم	١٠	نهي	النيون



الفيزيائي لتصنيف الذري ليس الكتل الذرية للعناصر. بل اعدادها الذرية (أي عدد البروتونات الموجودة في نواتها) . أما أوجه الشبه الملاحظة بين فئات مختلفة من العناصر، فتعزى اليوم الى التشابه في ترتيب الالكترونات في هذه العناصر (٤) .

بناء على ذلك، يمكن أن نقول أنه اذ كان لذرتين عدد الكترونات متساو في المدار الالكتروني الاخير، أو في الغلاف، كما يدعى هذا المدار، فمن المعقول ان تكون خصائصهما الالكترونية متشابهة . لجميع العناصر الواقعة تحت عنصر الليثيوم في الجدول الدوري الحديث (١) . الكترون واحد في الغلاف الخارجي .

العناصر المصنعة

كان من المعتقد، طيلة سنوات عديدة، ان العنصر ٩٢ (اليورانيوم) هو العنصر الطبيعي الأثقل على سطح الارض . وكان يُظن أيضاً ان ازدياد كبر الذرات يؤدي الى عدم استقرارها . وأنه اذا وجدت في الماضي ذرات ثقيلة جداً، فلا بد أن تكون قد تحللت وتجزأت الى ذرات أخف واصغر . لكن، من عام ١٩٤٠، باشر العلماء الامريكيون والسوفييتيون بتصنيع عناصر ما بعد اليورانيوم أو الترانسيورانيوم . وقد استعمل غلين سيبورغ (١٩١٢ -) وهو من رواد هذا المجال : الجدول الدوري ليتنبأ بالخصائص المحتملة لهذه العناصر الجديدة .

وفي عام ١٩٧١ عثر سيبورغ على البلوتونيوم الطبيعي في عينة من خامات اليورانيوم .

خلافاً لجداول غيره، على فراغات . قبل نهاية القرن التاسع عشر توصل العلماء الى التحقق من صحة بعض توقعاته، فاكشفوا بعض العناصر الناقصة من جدوله . كما اثبتوا ان خصائص هذه العناصر جاءت متوافقة مع مواصفاتها، كما تنبأ بها مندليف .

العدد الذري

اصبح من المعروف الآن أن الاساس



(٦) - كان للعالم الروسي دميتري مندليف الفضل عام ١٨٦٦ في اقتراح الجدول الدوري للعناصر . هذا الانجاز النظري الباهر اعطى نظام التصنيف اللازم لفهم التشابه في خصائص بعض العناصر . ولد مندليف في سيبيريا عام ١٨٣٤ وتدرّب على التعليم في بطرسبرج، حيث اصبح فيما بعد استاذاً للكيمياء في جامعتها .

(٧) - لم يكن مندليف يعرف الجرمانيوم، وهو معدن « يُنمى » بهذا الشكل (في الرسم) لصنع الترانستور . عندما اقترح جدوله الدوري الا أنه تنبأ . عام ١٨٧١، بوجود هذا العنصر وبخصائصه واسماه « ايكبا - سيلسيوم » وهو اسم اشتقه من كلمتي سيلسيوم (الاسم القديم للسيليكون) وايكبا وهي كلمة سنسكريتية معناها « واحد » .

والبيريليوم والعناصر التي تأتي تحت هذين
العنصرين مباشرة في الجدول الدوري (١) .
العناصر (س) التي لها إلكترون واحد
فقط في غلافها الخارجي لها قابلية للتفاعل
أقوى من قابلية العناصر التي لها إلكترونان .
فاذا تركنا قطعة صوديوم تسقط في الماء .
يكون تفاعلها من الشدة بحيث يشعل النار في
قطعة الصوديوم ؛ اما اذا اسقطنا قطعة من
المغنيزيوم في الماء الساخن . فلا يولد تفاعلها

مختلفة في الفضاء تدعى المدارات وتعرف
بالمدارات س ، ب ، د ، ف . لكل من هذه
المدارات طاقة أقوى من طاقة الذي تحته .
العناصر التي ليس في غلافاتها الخارجية سوى
إلكترون واحد أو اثنين . يمكن جمعها في
مجموعة واحدة تدعى مجموعة العناصر
(س) . وذلك لأن المدار (س) وحده فيها
يحتوي على إلكترونات . هذه العناصر هي .
بالإضافة الى الهيدروجين والهيليوم : الليثيوم

(٢) - يكشف عداد جيجر -
مولر (أ) النشاط الإشعاعي
في حجرة (١) تحتوي على
ذرات نيون تحت ضغط
منخفض (ب) . تحتوي
الحجرة على ذرات نيون
(رمادية) . تتأين بواسطة
اشعة بيتا (سوداء) . لإعطاء
أيونات موجبة (حمراء)
والإلكترونات (زرقاء) . المجال
الكهربائي (ت) حول الأنود
تسخدم بذرات نيون أخرى
(ث) وتشرها لإعطاء
الإلكترونات أخرى تسجلها
الأنود .

(٣) - كثيرا ما توجد
المعادن الثمينة خالصة في
الطبيعة . هذا لا يقتصر فقط
على معدني الذهب والفضة
الذين استعملوا لعدة قرون في
صناعة المجوهرات وفي
الزخرفة . كما يظهر ذلك في
بيضة فارجيه هذه . بل
يشمل أيضا معادن أخرى
كالبلاتين والاييريديوم .

(٤) - النيون عنصر غير
متفاعل ؛ ومع ذلك يمكن
استعماله لإعطاء أضواء ملونة

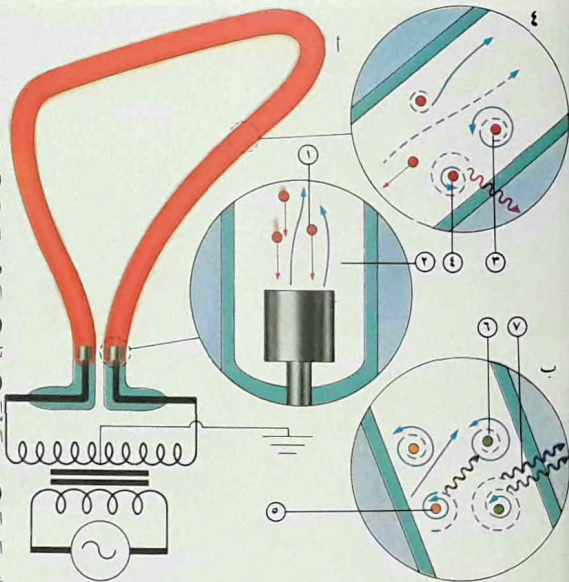

(٥) - كانت ماري كوري
(١٨٦٧ - ١٩٣٤) أول من
يفوز بجائزة نوبل مرتين .
واحدة في الفيزياء والأخرى في
الكيمياء . فقد اكتشفت
البولونيوم والراديوم . ويرجع
اليها الفضل في الأبحاث
الأولى حول العناصر
الإشعاعية .

بالتحليل الكهربائي أيضا ؛
المجموعة الثالثة (بالأخضر
الثلون) وهي مجموعة
الكبريتيدات . يتم تحييدها
ثم تختزل الأكاسيد الناجمة
عن ذلك فتتحلل العناصر
الصافية ؛ المجموعة الرابعة
(الأصفر الثلون) تتكوّن من
عناصر غير متفاعلة نسبيا .
وتوجد صافية . أو ضمن

تأين بفقدان هذا الإلكترون الوحيد من مدار
(د) والإلكترونين الموجودين في المدار
(س) . فيصبح لأيونها شحنة موجبة قدرها
+ ٣ . جميعها أيضا قابلة للتفاعل الي حد
ما . وهي كلها نادرة في الطبيعة . إلا ان
بعض هذه الاتربة النادرة - العناصر التي
مدارها (د) فارغ - وجدت لها اوجه استعمال
عدة في الصناعة . كصناعة النظارات الملونة
مثلا .

الاضواء شديدا ليس اكثر .
العناصر (د) :

عناصر الاتربة النادرة والفلزات

العناصر التالية : السكانيوم (سك) .
اليثريوم (يتر) . اللانتالوم (لن) .
والاربعة عشر عنصرا في سلسلة اللانتالوم
الفرعية . يتأثر تصرفها الكيميائي كثيرا
بالإلكترون الوحيد الموجود لديها في المستوى
(د) . فجميع هذه العناصر من شأنها ان

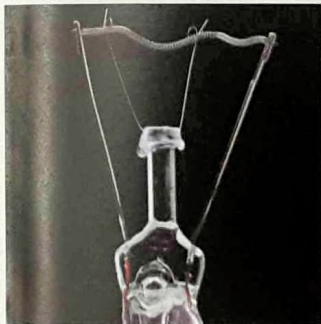

الجزئيات الحية . الا ان من
اهم اوجه استعماله في السنوات
الاخيرة « قنبلة الكوبالت »
الطبيية . يؤخذ احد النظائر
المشعة للكوبالت (كوبالت-
٦٠) . وهو يبعث اشعة غاما
بطاقة عالية . ويصوب اشعاعه
المدمر للخلايا على مواقع الورم
الحيث في جسم المريض .
وهو يستعمل بكثرة في
المستشفيات لمعالجة السرطان
واقفاف نموه .



(٨) - تم اكتشاف
التنجستن عام ١٧٨٣ على يد
الاخوين فوستو ودون خوان
دلويار . يبيض سلك رقيق
من التنجستن ويسخن عندما
يمر فيه تيار كهربائي كما في
هذا المصباح .

(١٠) - عُرفت عناصر
كالحديد والرصاص منذ
التاريخ القديم . وقد استخرج
اليميائيون عناصر أخرى

(٩) - الكوبالت . احد
المعادن الانتقالية . هو اساس
لعدة صبغات زرقاء . واحد
المقومات الهامة لبعض



لسعدة قرون . ها هي
لوحة « دوار الشمس » للرسام
العالمي فان غوغ مثل بارز
على استعمال هذا الصباغ .

(٧) - المغنيزيوم هو احد
العناصر المتفاعلة . فهو يحترق
فيعطى لها قويا ابيض . كان
يستعمل لاعطاء « الموضات »
في التصوير الفوتوغرافي . وهو
يستعمل اليوم في الشعل التي
تحترق تحت الماء .

(٦) - يظهر على المركب
لون خاص . عندما يمتص
الضوء الابيض (مزيج من
جميع الالوان) . وذلك لأنه
يعكس انتقائيا بعض الالوان
دون سواها . كثير من املاح
المعادن الانتقالية كالحديد
والنيكل هي ملونة . يتوقف
اللون الصحيح على الذرات
الأخرى الموجودة في المعدن .
وفرت مركبات الكروم
لرسميين صباغا اصفر

أوجه استعمال صناعية واسعة النطاق
وعديدة . لجميعها . ما عدا النحاس والفضة
والذهب (٣) . إلكترونات في المدار الخارجي
(س) ومن اثنين الى عشرة إلكترونات في
المدار الواقع تحته . لكن مدارها (د) شديد
الطاقة .

العناصر (ب) وتصنيفها

الى يمين العناصر الانتقالية في الجدول
الدوري تقوم العناصر (ب) . في المجموعات
التي يتصدها البورون والفحم (الكربون)
والنيتروجين والاكسجين . والفلورين
والهليوم . تكون المدارات الاشد فعلا في
تصرف العناصر الكيميائي هي المدارات الثلاثة
التي يمكنها ان تحتوي على العدد الاقصى
من الإلكترونات وهو يساوي ٦ فقط . من
يسار المجموعة الى يمينها تمتلئ المدارات
بالإلكترونات تدريجيا حتى يمتلئ المدار
(ب) بستة إلكترونات والمدار (س)
بأثنين . وهو التركيب المعروف بالبناء
الثماني المميز للغازات النبيلة التي يتصدها
النيون . هذه الغازات لا تتفاعل . لكن
الكيميائيين توصلوا مؤخرا الى تحضير
مركبات تحتوي عليها .

المجموعة التي يتصدها الفلورين . والتي
يطلق عليها اسم مجموعة الهالوجينات .
تحتاج جميعها لإلكترون واحد كي يكتمل
بناؤها الثماني . ويتم هذا لها بسهولة . فتؤد
ايونات ذات شحنة سالبة واحدة . اما المجموعة
التي يتصدها البورون والتي تحتوي على
ألكترونيين في (س) وإلكترون واحد في
(ب) . فيظهر لديها ميل اشد نحو توليد
الايونات . تماما كما هي الحال في المجموعة
التي يتصدها السكندريوم .

من هذه الفئة . لدينا سلسلة لها اهمية
اكبر . هي سلسلة الاكتينيات . اذ ان بعض
عناصرها . مثل اليورانيوم والبلوتونيوم .
تستعمل كوقود للمفاعلات النووية . الا ان
اهمية عناصر هذه السلسلة تنجم عن عدم
استقرارية نواتها اكثر مما تنجم عن خصائصها
الكيميائية .

لباقى العناصر الانتقالية (٩) اهمية
ايضا . لأنها جميعها فلزات . وللكتير منها



صافية من موادها الخام . حوالي عام ١٦٩٢ . وهو
يظهر (في الرسم) الكيميائي يصلى بعد استخراجه
هنغ براند (الذي توفي للفوسفور لأول مرة .

ترابط الذرات

المترابطة . من حجارة البناء الاساسية هذه .
اي العناصر الاساسية التي لا يبلغ عددها
المئة . تمكنت قوى الطبيعة من تكوين مئات
الآلاف من الاجسام المركبة . كما توصل
الكيميائيون فيما بعد الى تركيب اجسام
عديدة اخرى .

تتألف كل ذرة من نواة تحيط بها
« غيمة » مؤلفة من الكترون واحد أو من عدد
من الالكترونات . حين تقترب ذرتان الواحدة

وجود البشر والكون الذي يعيشون فيه
متوقف على ترابط الذرات لتكوين المركبات
التي هي الجزيئات (١٠) . مثل هذه
المركبات قد تحتوي على ذرتين على الأقل .
كما انها قد تحتوي على آلاف الذرات

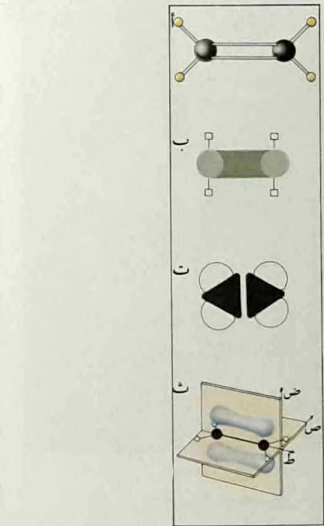
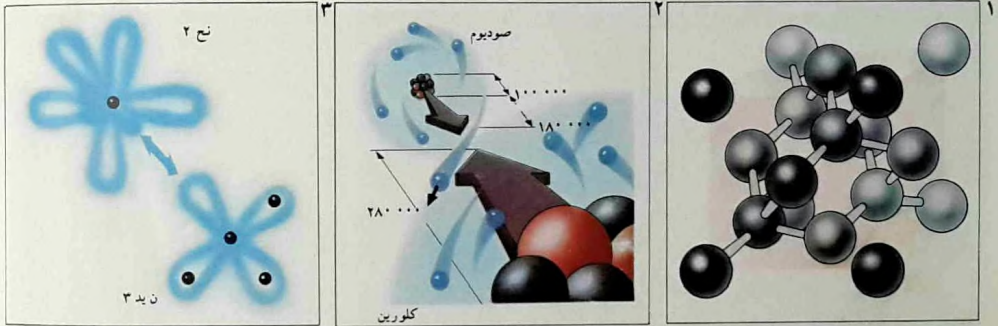

١ - في الماس .
٢ - تظهر ذرة
الصوديوم هنا كما تتراهى من
اقرب ذرة كلور في بلورة
كلوريد الصوديوم . هناك
الالكترون يتحرك من الصوديوم
الى الكلور مكوناً ترابطاً
ايونياً فيما بينهما . ابعاد نواة
الصوديوم المكونة من
بروتونات (الحمراء)
ونيوترونات . وابعاد الذرتين

٣ - تصوّر جزيء الانثين البسيط
المكوّن من ذرتي كربون
وأربع ذرات هيدروجين .
يمكن لكل ذرة كربون . كما
في بنية الماس . تكوين
أربعة ترابطات . اثنان منها
يربطان فيما بين ذرتي
الكربون . بينما تربط بكل
ذرة كربون ذرتا هيدروجين
بترابط مشترك مفرد . يظهر
نموذج « الكرة والفضيب »
(أ) الذرات وعدد الترابطات
فيما بينهما . ويعطى النموذج
(ب) معلومات مشابهة .
لكنه مصمم خصيصاً للجزيئات
الحياتية . بينما يعنى النموذج
(ت) بابرّاز الشكل الحقيقي
للجزيء . والنموذج (ث)
بتبيان توزيع المدارات .

الكاملتين معطاة بالفتومتر
(وهو وحدة تساوي جزء من
مليون مليون المليمتر .
١٨٠٠٠٠٠
٣٨٠٠٠٠٠
كلورين

٢ - يحصل الترابط
المتناسق عندما يتقاسم
عنصران إلكترونين ينتميان
الى واحد منهما . يظهر هنا
« زوج منعزل » من
الالكترونات في احد مدارات
الأمونيا داخلاً في مدار مليء
من مدارات ايون نحاسي .
فيتنتج عن ذلك هذا النوع من
الترابط المتناسق الذي تسمى
مركباته المركبات المتناسقة .

٤ - يمكن ايضاح
الترابط الكيميائي بالصور
بطرائق مختلفة . الرسوم

في الذرتين المتفاعلتين قد يؤدي الى إعادة توزيع مدارات الالكترونات وانشاء مدارات جديدة تحيط بالنواتين وتجعلهما مترابطتين . يحدث ذلك . ينشأ رابط كيميائي فيتكوّن جزيء . وتأخذ الالكترونات في هذا التأين الجديد مواقعها على مدارات جزيئية لا مدارات ذرية .

تخضع الالكترونات في المدارات الجزيئية (٨) للقوانين ذاتها التي تخضع لها

الكلور ٣ ب . كثيراً ما تنتظم المركبات الايونية في ترتيبات هندسية خاصة تكون فيها الشحنات الايونية متوازنة (ب) . لكن في الترابط المتشارك . تنقسم النواتان الكتروني المدار الجزيئي الاثنين . لهذه المدارات اشكال خاصة . كالشكل في « الترابط المزدوج » (٤)

من الأخرى . تتفاعل الكتروناتهما . وبما ان هذه تحمل شحنات كهربائية سالبة فأنها تتنافر . لكن عندما تكون المسافة بين الذرتين قصيرة جداً . قد تجذب نواة كل ذرة الكترونات الذرة الأخرى التي تكون على مداراتها في فضاء الذرة وبعيدة عن نواتها .

تكوين الترابط الكيميائي

تفاعل قوى التجاذب وقوى التنافر هذه

(٥) - تنوع الالكترونات حول نواة الذرة على مدارات او في ما يسمى ميادين الاحتمال . فمدار الالكترون الوحيد في الهيدروجين هو كروي (أ) . بينما يشغل الكترونا الاكسجين الاثنان ميادى احتمال كرويين (ب) . تنوع الكترونات الكربون الخارجية في اشكال متنوعة كالشكلين الظاهرين هنا (ت) . (٦) - في الترابط الايوني (أ) . تنتقل الالكترونات من مداراتها . كما تنتقل مثلاً من مدار الصوديوم ٣ س الى مدار

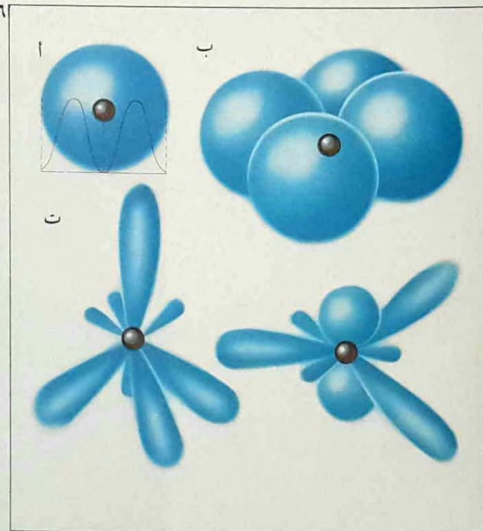
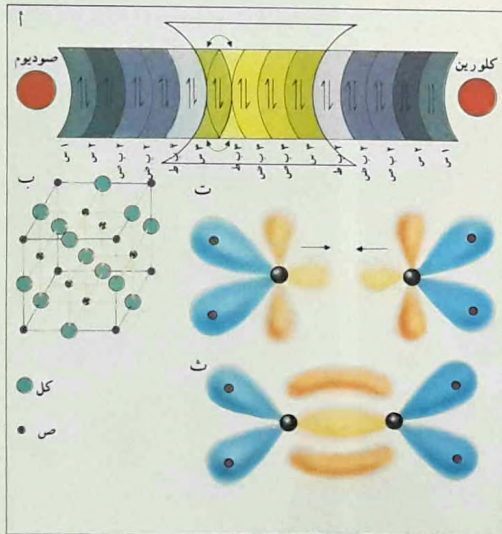

الإلكترونين ، يدعى الترابط الأحادي المتشارك (٦) . في بعض الحالات ، قد يكون لذرة ما أكثر من الكترون واحد صالح للترابط ، فإذا التقت هذه الذرة بذرة أخرى مماثلة لها ، قد ينشأ بين نواتيهما ترابطان اثنان او أكثر من الترابطات الأحادية المتشاركة .

يتوقف عدد الالكترونات التي يمكن ان تشارك في تكوين ترابطات كيميائية على

الالكترونات في المدارات الذرية . لذلك يمكننا ان نستعمل طريقة الخانات ذاتها التي ساعدتنا على معرفة توزع الالكترونات على المدارات الذرية لمعرفة توزع الالكترونات في المركبات الكيميائية . في ايسر انواع الترابط الكيميائي ، وهو ينحصر بخانة واحدة . يكون على المدار الجزيئي الكترونان فقط . هذا النوع من الترابط ، الذي تتقاسم فيه النواتان

(٧) - عندما ترابط

ذرتان تلقائياً لتكوين مركب . يجعل تحرر الطاقة هذا المركب مستقرأ . يمكن عكس العملية باعطاء المجموعة طاقة . فالأملاح الفضية الخالية من اللون ، المستعملة في النظارات الشمسية المتعممة تلقائياً (أ) وفي خوذة رجل الفضاء (ب) . تتخذ شكل ايونات فضية في قالب زجاجي . في ضوء الشمس ، يعتم الزجاج . لأن طاقة الضوء تفك الترابطات الايونية وتعيد تحويل الفضة الى ذرات معدنية . وبغياب الشمس ، تتكون مجدداً الايونات الخالية من اللون .

٢ ب ط	٢ ب ض	٢ ب ص	١ س	١ س
			١	

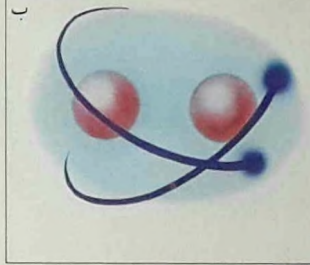

(٨) - يتكون أيسر جزيء ، وهو جزيء الهيدروجين (يد ٢) . من ذرتي هيدروجين مترابطتين ترابطاً متشاركاً . تتقاسم كل من النواتين الكترون الأخرى الأوحد ١ س (أ) . عندما تتضمن نواتا الهيدروجين (ب) وتبدأ عملية تقاسم الالكترونات . تتحرر كمية من الطاقة ، فتتأفر اذ ذاك

كيفية تركيب الغلاف الالكتروني . لهذا تكون العناصر . التي لها مثل النيون والهيليم غلافات خارجية مليئة تماماً . غير قابلة للتفاعل ولا تدخل عملياً في تركيب اي مركب .

تبادل الالكترونات

عندما تتقاسم ذرتان الكترونين . يدعى الترابط بينهما ترابطاً مشتركاً (٨ ، ١) . الا ان لبعض الذرات اكثر من غيرها قابلية

لامتصاص الالكترونات او للتخلي عنها . من اجل اقامة ترابطات ايونية جديدة . الذرات الناجمة عن ذلك لا تكون محايدة . بل تحمل شحناً كهربائية موجبة او سالبة (حسبما تكون قد فقدت او امتصت إلكترونات) وتدعى ايونات . فالكالورين مثلاً يحمل سبعة الكترونات في غلافه الخارجي ويحتاج الى الكترون واحد كي يكمل بناءه الثماني . فاذا امتص الكترون ثامناً . يتحول الى ايون الكلوريد (كل -) ويحمل شحنة كهربائية سالبة . على عكس ذلك الصوديوم . الذي يحمل الكترون واحداً في غلافه الخارجي . فإن فقده . يتحول الى ايون موجب (ص +) .

الترابط المتناسق

هناك طريقة أخرى لترابط الذرات بسيطة . هذه الطريقة تعتمد الى حد كبير على طريقة الترابط المشترك التي تكلمنا عنها . الا انها تختلف عنها في ان الالكترونين في الترابط المتناسق يأتيان كلاهما من ذرة واحدة ويحتلان مداراً فارغاً تماماً على مدارات الذرة الاخرى . للنيروجين مثلاً خمسة الكترونات في غلافه الخارجي . ويمكن لثلاثة منها ان تدخل في ترابط مشترك مع ثلاث ذرات هيدروجين لتكوين جزيء الامونياك (ن يد ٣) . فيكتمل بذلك بناء النيروجين الثماني . لكن يبقى في ذرة النيروجين زوج من الالكترونات لم يدخل بعد في اي ترابط مع ذرات الهيدروجين . فيمكن لهذا الزوج ان ينتقل الى ذرات تفتقر غلافاتها الخارجية لزوج من الالكترونات . كذرات بعض المعادن .

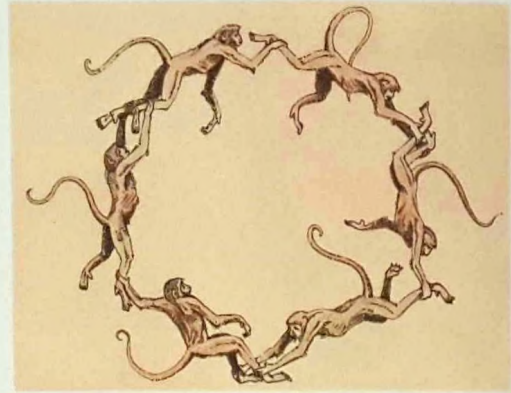

النواتان الموجبتان بقوة تعمل بعكس قوة الترابط بين الالكترونات . على رأس الحفارة المستعملة لحفر آبار الزيت .

وهذا ما يبقى التواتين بعيدتين الواحدة عن الأخرى بمسافة ثابتة تقريباً . وهي مسافة الترابط او الطول الترابطي . امثال هذه الجزئيات المؤلفة من ذرتين تسمى « ثنائية الذرة » .

(٩) - توصل الكيمائيون الى « همنسة » مركبات اشد صلابة من الماس . وذلك بتقليد بنيتها الخالية من الضغط (المتروحة) . مثل كبريد التنجستن الذي يوضع ذرات كربون .

الجزيئات البسيطة وبنيتها

او خيوط الاقمشة ، كما يمكننا ذلك ايضا من التوصل الى ادراك افضل لكيفية وصول ارضنا الى شكلها الحالي ولإمكانيات تطورها في المستقبل . كذلك من شأن كيمياء الارض (كما يسمّى هذا الفرع من العلم) ان يرشدنا الى مصادر جديدة للوقود والخامات والى طرائق جديدة لمعالجتها .

بنية الجزيئات

تتألف جميع المواد من جزيئات تتركب

يهتم البشر بالكيمياء بسبب المعلومات المفيدة التي يوفرها هذا الموضوع عن خصائص المواد المختلفة . ففهم بنية الجزيئات وطريقة تفاعلها فيما بينها يمكننا من اختراع مركبات جديدة مفيدة . كالادوية مثلا او مواد البناء

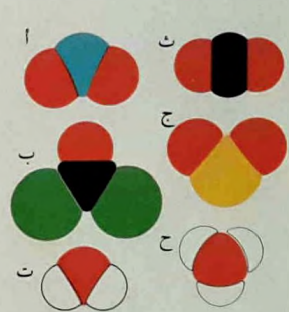
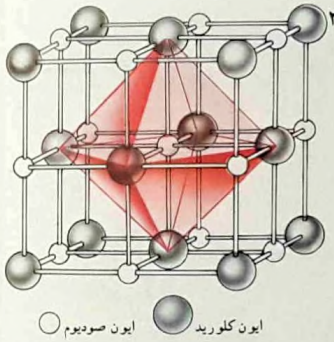

إلكتروناتها ولا تساهم هي في الترابط بأي من إلكتروناتها الخاصة . تعطي الأشكال الهندسية العادية الظاهرة هنا . فأن يتخذ مركب . مكون مثلا من ذرة كوبالت مركزية واربع ذرات خارجية . شكل مربع مسطح او شكل الرباعي السطوح . ذلك يتوقف على تأثير الإلكترونات غير الداخلة في الترابط والتصلة بالذرات الأخرى الداخلة فيه .

بالعكس . حول كل أيون . تتوزع الايونات الستة . ذات الشحنة المعاكسة لشحنته . على زوايا شكل وهمي ثماني السطوح . القوة الرئيسية التي تبقى الأيونات في موضعها هي قوة التجاذب الكهربائية المتوازنة للإيونات المجاورة .

(٤) - يمكن للجزيئات ان تتخذ عددا متنوعا من الأشكال الهندسية المختلفة . كلما وجدت في جزيء ذرة مركزية تستطيع فيه الترابط مع عدد أو مع مجموعات من الذرات الأخرى . مركبات الترابط التساسقي . حيث تقاسم الذرة المركزية ذرات أخرى

منها وعددها . إلا ان بعض المواد الكيميائية المختلفة قد تظهر متشابهة . حتى لو اختلفت من حيث التركيب والبنية الجزيئية والخصائص الكيميائية . فكبريتيد الحديد مثلا . الظاهر هنا . يسمّى « ذهب المغفلين » بسبب الشبه القائم بينه وبين العنصر الاثمن منه بكثير . الذهب الحقيقي .

(٢) - لكلوريد الصوديوم . اي ملح الطعام المعروف . بنية بلورية مكعبة بسيطة . يكون فيها كل إيون من الصوديوم (ص+) محاطا بستة أيونات كلور (كل-) . والعكس

(١) - في الجزيئات المترابطة ترابطاً تشاركياً . المدارات الجزيئية الفردية هي التي تبقى الذرات المختلفة متماسكة . بعكس الكومة الهندسية المتوازنة والمتراصة في المركبات الأيونية . فقوى التنافر هنا بين غيوم الإلكترونات المحيطة بالنوى المتجاورة تسبب اختلافا في الشكل حتى بين الجزيئات الصغيرة التي قد يبلغ اختلافها حدا بارزا . كما في الجزيئات العادية الستة التي في الرسم .

(٢) - يتوقف شكل اي جسم صلب أيوني بلوري على حجم الأيونات التي يتكوّن

في فضاء الذرة (٠) رغم ان المدارات تحتوي على إلكترونين فقط كحد اقصى . فإنها غالبا ما يكون لها اتجاهات محددة في الفضاء . تعطي للجزيئات اشكالا خاصة قد يكون لها . في الجزيئات المعقدة . تأثير حاسم على تصرف المادة . كما هي الحال بنوع خاص في الجزيئات البيولوجية التي تحتوي على الوف من الذرات الافردية المترابطة . مع العلم ان الجزيئات البسيطة ذاتها لها ايضا اشكال قد

بدورها من ذرات افردية . ان فهم بنية الجزيئات هو احد الوجوه الاساسية للمعرفة الكيميائية . يمكن القول ان الذرة هي كيان « غير مادي » نسبيا ؛ فهي كناية عن نواة صغيرة صلبة محاطة بالإلكترونات تحتل ما يسمى « بقطاع الاحتمال » . الجزيئات المركبة من هذه الذرات تتكون في معظمها . هي ايضا . من مدارات إلكترونية (المدار الإلكتروني هو الحيز الذي تحتله الإلكترونات

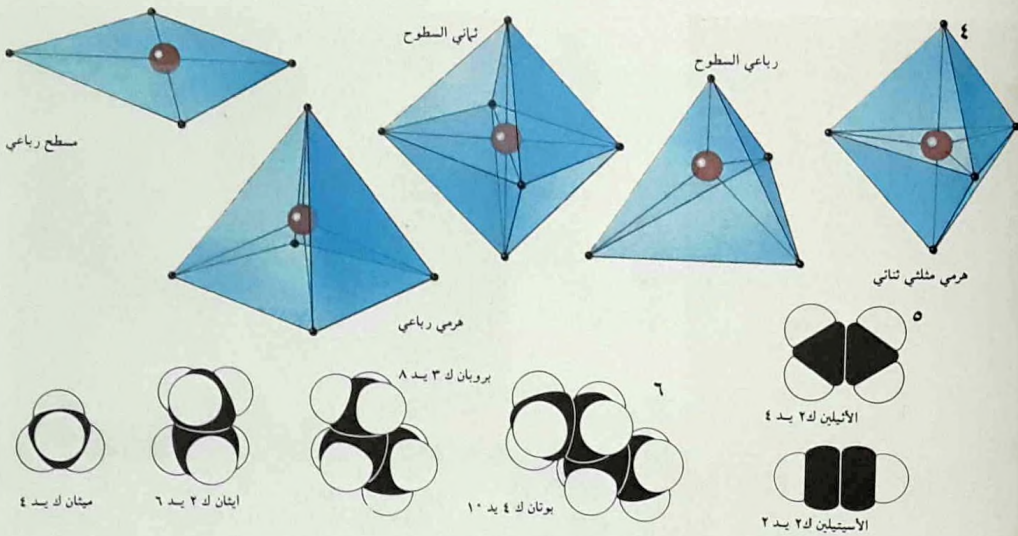

(٦) - تترايط ذرات الكربون تترايط مشاركا لتكوين سلاسل طويلة . لذلك تكثر مركبات الكربون المتسلسلة مثل الألكانات (البرافينات) التي تظهر هنا المركبات الاربعة الاولى منها (بدءا بالميثان) .

(٧) - في اكثر الترابطات التشاركية . لا بد من إلكترونين لابقاء نواتين متماسكتين . لكن باستطاعة بعض المركبات الفقيرة بالإلكترونات . كهذا الديكابوران . ان تحقق تماسكها بعدد اقل من الإلكترونات . وذلك باتخاذها اشكالا هندسية محكمة .

فالإيثيلين هو نظير الايثان المزدوج الترابط والاسيتيلين هو نظيره المثلث الترابط . كل من هذه المواد يحتوي على ذرتي كربون .

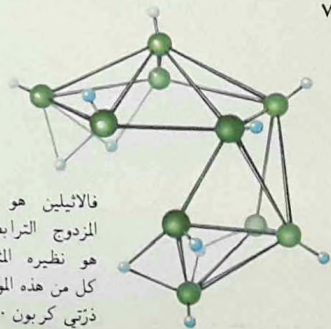

تحدد خصائصها .
تتوقف بنيت المركبات الأيونية (٢)
على شحنة الأيون الكهربائية وحجمها
الأيوني . يمكن مثلا اعتبار أيون الصوديوم
كرة صغيرة لها قطر معين . ويمكن اجمالاً
استبدال إيون بأخر من عناصر مختلفة . شرط
ان يكون لهما شحنة كهربائية ماثلة
وشعاعان متساويان . فعندما كانت الارض
تتخذ شكلاً مستقرًا بعد تكوينها . كانت

الاصحور تتجمد تدريجياً انطلاقاً من مواد
منصهرة . وكان الكثير من هذه الصخور
الاصلية يحتوي على مركبات بلورية كانت
اجمالاً غير خالصة .

في مركبات الترابط التشاركي (غير
الايوني) تكون الترابطات بين مختلف
الذرات مستقلة . مع ذلك بإمكان هذه
المركبات التشاركية تكوين بلورات أيضاً .



علاقتها الخارجية مليئة
بشعاعية إلكترونات . لكن نيل
بارتلت اكتشف . عام ١٩٦٢ .
ان الزينون يتفاعل لتكوين
مركبات بلورية غنية
بالألوان . ثم تطورت نظرية
الترابط الكيميائي فينت
كيف لا يتعارض تكوين مثل
هذه المركبات مع اي قانون
كيميائي . ومنذ ١٩٦٢ . تم
تركيب عدد كبير من مركبات

الزينون (تظهر هنا)
والكريبتون في مختبرات في
جميع انحاء العالم .

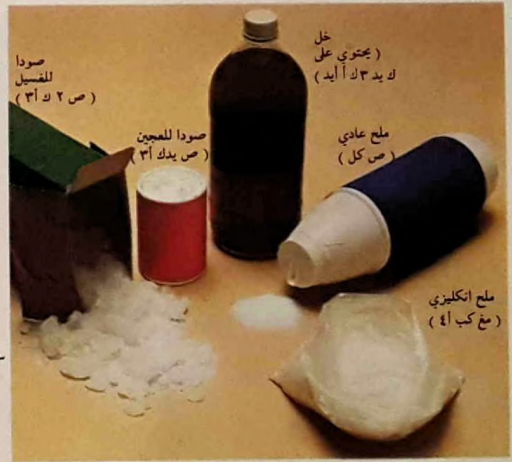

(٨) - كل شيء حولنا
مصنوع من مواد كيميائية
اكثرها خلاط معقدة . لكن
هذه المواد المألوفة في المطبخ
هي . بالمقارنة . مركبات
كيميائية بسيطة .

(١٠) - مقابل المركبات
الفقيرة بالإلكترونات . هناك
ايضا المركبات التي فيها
الفائض منها . لسنوات
عديدة . ساد الاعتقاد ان
الغازات النبيلة (الهيليوم
والنيون والزينون والكريبتون
والرادون) لا تدخل في اية
مركبات . على اعتبار ان

(٩) - تنتج مركبات
مختلفة التصرف . عندما
ترابط . بطرائق مختلفة .
الاعداد ذاتها من الذرات من
الانواع ذاتها . هذه المركبات
تسمى ايزومرات بنوية . لأن
البنيت الاجمالية للجزيئات

أشكال المركبات التشاركية

يشتركان في عملية الترابط . هنالك اربعة إلكترونات اخرى في هذا الغلاف موجودة « كازواج معزولة » في مدارات مليئة . فاذا ما اخذ تأثيرها على الإلكترونات المجاورة بعين الاعتبار . يظهر أنها تعطي جزئ الماء شكلا له تقريبا شكل قطعة ماس (١ - ت) .

يتخذ الميثان (٦) . حيث تحيط اربع ذرات هيدروجين بذرة كربون . وحيث تشترك جميع إلكترونات الكربون الخارجية في عملية الترابط . شكلا منتظما رباعي السطوح . لبنية الامونيا شكل وسطي بين الميثان والماء . ففيها ثلاثة ترابطات هيدروجين - نيتروجين ولها مدار مليء يحتوي على « زوج معزول » من إلكترونات النيتروجين (١ - ح) .

المركبات المتناسقة الترابط

ترابط « الازواج المعزولة » من الإلكترونات . في جزيئات الماء والامونيا . احيانا . مع ذرات معدنية ذات مدارات فارغة . بما ان للمدارات الفارغة في مثل هذه المعادن اشكالا محددة . فالمركبات التناسقية الترابط تتخذ اجمالا بنيات هندسية واضحة المعالم (٤) .

بامكان بعض الذرات تكوين عدة ترابطات مع ذرات اخرى . لذلك يكثر حصول عدد من الجزيئات المختلفة المكونة من الخليط ذاته من الذرات (٩) .

يتوقف شكل جزئ الترابط التشاركي (١) على اشكال المدارات التي تحتلها الإلكترونات على الغلاف الخارجي للذرات الافرادية . يمكن تخيل جزئ الماء مثلا . - وفيه ذرتا هيدروجين مترابط كل منهما افراديا بذرة اكسجين مركزية - كثلاث ذرات موصولة على خط مستقيم . لكن . فضلا عن الكتروني الغلاف الخارجي للاكسجين اللذين

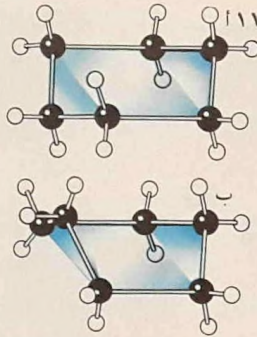

(١١) - لبعض المركبات . كالـ هـ كـ اـ نـ الدوري (سيكلوهكسان) . شكلان يختلفان فقط بالطريقة التي تتم بها ترابطاتها الكيميائية . يظهر في الرسم هذا المركب بشكليه ، « الكرسي » (أ) « والسفينة » (ب) . مثل هذه المركبات توصف بأنها « تطابقات » ، فبامكانها ان تقفز من شكل الى آخر . كما يمكن للشكلين ان يظهر معا في عينة واحدة من المركب .



(١٢) - هنالك مئات الالوف من مركبات الكربون تم تركيبها في المختبرات الكيميائية في القرن العشرين ولم تكن معروفة في الطبيعة . مبيدات الحشرات هي من ابسط هذه الجزيئات . ولها أهمية تجارية . فهي قد طورت اساسا لحماية الغلال الزراعية . وتستعمل ايضا لمساعدة هواة البستنة المنزلية . الاجزاء الفعالة في كثير من رذاذ المبيدات او مساحيقها (د - د - د) هي جزيئات تحتوي فقط على ذرّية من الذرات او على ذرّيتين .

الجزيئات المعقدة وبنيانها

كالزجاج، لا تحتوي على كربون اطلاقاً. كان الاعتقاد سائداً، في وقت من الاوقات، بأن اكثر مركبات الكربون لا تتأتى الا عن تفاعلات المواد الحية. لكن العلماء توصلوا فيما بعد الى تركيب بعض المواد الكيميائية العضوية في المختبرات؛ فصنعت اليوريا (العضوية) مثلاً من سيانات الامونيوم، وهو مركب غير عضوي. واليوم تشكل المواد الكيميائية العضوية ٥٠% من الانتاج الاجمالي

باستطاعة ذرات الكربون الترابط فيما بينها باعداد كبيرة لاعطاء مجموعة متنوعة وافرة من المواد المختلفة (٣). اكثر المواد الكيميائية المعقدة قائمة على الكربون، وهذا لا ينفي ان بعض المواد المعقدة الهمة،

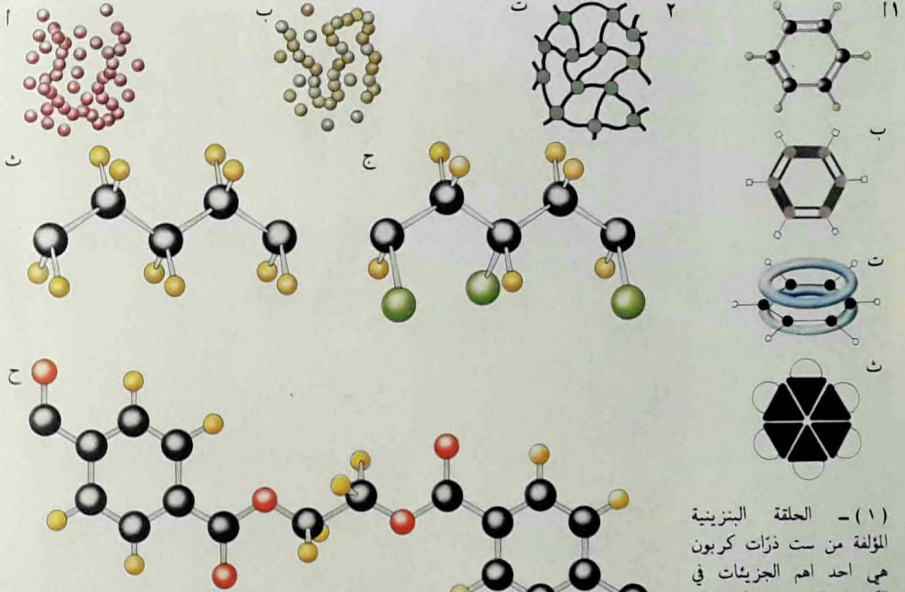

(١) - الحلقة البنزينية المولفة من ست ذرات كربون هي احد اهم الجزيئات في الكيمياء العضوية. فكل ذرة كربون فيها متصلة بذرة هيدروجين، وبامكانها اذن تكوين ثلاثة ترابطات اخرى مع ذرتي الكربون المجاورتين. كان هنالك اعتقاد في ما مضى ان الترابطات الافردية والثنائية تحصل بطريقة متناوبة حول الحلقة البنزينية (أ، ب). مع انه

تنتشر حول الحلقة بكاملها. (أ) من وحدات مونومر متكررة مبنية في سلسلة. في البوليمر المشارك (ب) وحدات من اكثر من مونومر واحد. وفسي السلدائن (ت) وصلات تقاطعية بين السلاسل. البوليثيلين (ث) والـ ب. ف. ك (ج) هما الحقيقي للجزيء.

(٢) - تقع المواد البلاستيكية ضمن ثلاث مجموعات بنسوية، البوليمرات والبوليمرات المشاركة واللدائن التي تصلد بالتسخين، يتألف

لما كان ذلك صحيحاً. لما كان لجميع ذرات الكربون القابلية التفاعلية الكيميائية ذاتها. المعروف الآن ان جميع ترابطات الكربون في الحلقة متساوية. لأن المدارات الجزيئية (بالزرق (ت))

ينته القرن التاسع عشر . حتى كان قد تمّ صنع الصباغات والاسبيرين والسكرارين والمتفجرات مثل الـ ت . ن . ت من المواد الكيميائية الناتجة عن قار الفحم .

احد المقومات الاساسية للكثير من منتجات قار الفحم وللعديد غيرها من المواد الكيميائية العضوية المركبة . هو المجموعة المكوّنة من حلقة من ست ذرّات كربون مترابطة . وكما يحدث في كثير من

اساس صناعة المواد الكيميائية العضوية تمّت الاكتشافات التي أدت الى تطوير صناعة المواد الكيميائية العضوية في اواخر القرن التاسع عشر (٩) . فقد تبين انه يمكن الحصول على عدد كبير من المواد المفيدة من قار الفحم . وهو نتاج ثانوي ناجم عن استخراج الغاز المنزلي من الفحم . هكذا لم

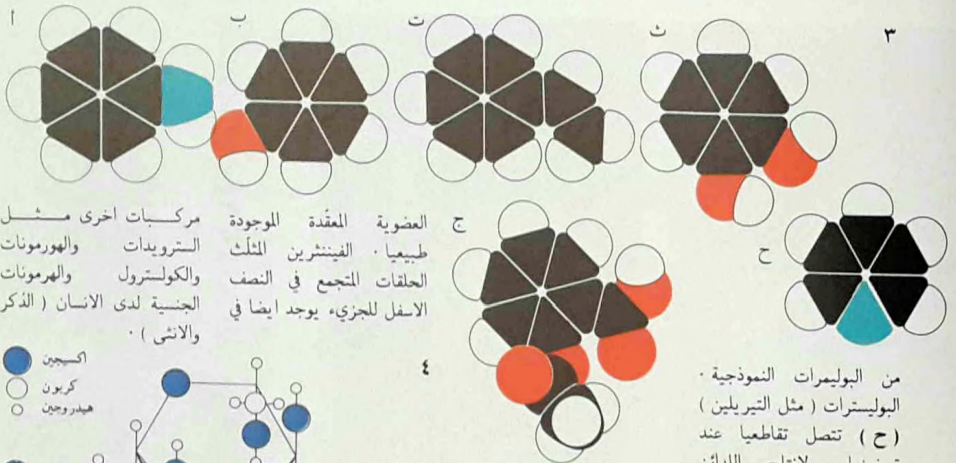

من البوليمرات النموذجية . البوليسترات (مثل التيريلين) (ح) تتصل تقاطعياً عند تسخينها . لإنتاج اللدائن المتصلدة .

استبدال اكثر من هيدروجين واحد . فان الكاتيكول (ث) مثلا له مجموعتان من (- أ يد) . بينما للاسبيرين (ج) مجموعتان مختلفتان لاصقتان بالحلقة . تبقى للبنزين البنية المدارية عينها احيانا . حتى عندما تستبدل ذرّات الكربون . كما يحصل في البيريدين (ح) .

(٢) - في البنزين . قد تحل محل ذرّات الهيدروجين مجموعات ذرية اخرى . ففي الانيلين (أ) . تحل مجموعة امينية (- ن يد) محل هيدروجين واحد . بينما تحل محله في الفينول (ب) مجموعة الهيدروكسيل (- أ يد) . وفي الستايرين (ت) (الذي يصنع منه البولستايرين) سلسلة كربونية صغيرة ملتصقة بالحلقة البنزينية . يمكن ايضا

(٤) - الـ ديجيتالين . وهو من اوراق القمعية الارجوانية (انظر الرسم ٥) . مثل نموذجي على المركّبات

الجزئيات الأخرى . تقوم الترابطات الكيميائية بين ذرات الكربون بدور المدارات الناقله للإلكترونات .

أبسط هذه المركبات هو البنزين الذي ترتبط فيه كل ذرة كربون بذرة هيدروجين (فتعطي الصيغة ك₆هـ₆) . كان البنزين يصنع اصلا من قار الفحم ، وهو يصنع اليوم خصوصا من البترول (١) . في بعض المركبات تنصهر عدة حلقات بنزينية معا

لتعطي ما يسمى بالبنيات المتعددة الحلقات . كالنفتالين (المستعمل لمكافحة العث) والبنزيرين (وهي مادة كيميائية تسبب السرطان) ومخدر ل . س . ٥٠٥ الذي يسبب الهلوسة .

كثيرة هي المواد الكيميائية العضوية المعقدة الطبيعية التي لا تحتوي على حلقات من النوع البنزيني . بل هي مكوّنة . بدلا من ذلك ، من سلاسل طويلة من ذرات



بالجزئيات المعقدة الموجودة في الطبيعة جعل الانسان قادرا على تقليد عمل الطبيعة وتحسينه في بعض الحالات . الادوية المصنعة والمطاط والصبغات هي عدد قليل فقط من المنتجات التي اوجدتها عبقرية الانسان لتحل محل المواد الطبيعية .

(٧) - يعنى الصيدلي الحديث بمشاة من العقاقير . كان الصيدلي القديم يعرض في متجره صفوا من القوارير الزجاجية المليئة بالصبغات وخلصات النباتات . لا تزال تصنع اليوم البلاص وكثير من الادوية المركبة من محتويات هذه القوارير . لكنها اصبت تصنع من مواد كيميائية مصنعة وليس من المستحضرات الطبيعية . ان ازدياد المعرفة

(٥) - كان الاعشابيون اول من حصل على الديجيتالين . معدنية الى الوان الزجاج تعطيها لمبة خاصة (كاتدرائية كوفنتري) . لا تتركز جميع البوليمرات المتصلة تقاطعيا على جزئيات عضوية . ولعل الزجاج اقدم بوليمر اصطناعي .

احداث احد اهم التطورات الصناعية في القرن العشرين . وهو صنع البوليمرات التركيبية واستعمالها على نطاق واسع في المواد البلاستيكية والمطاط والخيوط . البوليمر هو تعبير عام يستعمل للدلالة على اي جزيء كبير ينشأ عن ترابط متكرر للوحدة الجزيئية الصغيرة المسماة مونومر مع ذاتها .

المطاط الطبيعي هو بوليمر ضم . كما هي ايضا الانواع العديدة الاخرى من المطاط التي صنعها الانسان خلال العقود الاخيرة ؛ بينما العديد من الخيوط الاصطناعية هي بوليمرات حذف او تكثف (حيث تحذف الماء) . كما هي ايضا نظائرها الطبيعية كالصوف والقطن .

المواد اللدنة (٢) قد تكون ليفية او مطاطية او شفافة او صلبة او غير شفافة او مرنة .

ترابط ذرات السيليكون

في الجدول الدوري للعناصر . يقع السيليكون تحت الكربون مباشرة . مما يجب ان يستتبع منطقيا تشابها بينهما في الخصائص الكيميائية . لكن كبر حجم ذرات السيليكون يحول دون ترابطها فيما بينها لتكوين سلاسل طويلة . مع ذلك . تتكوّن البوليمرات المهمة . المسماة سيليكونات . من سلاسل طويلة تتناوب فيها ذرات السيليكون وذرات الاكسجين . السيليكونات المتوفرة تجاريا هي اجمالا عضوية جزئيا . وتتراوح بين المواد اللدنة المستعملة في الجراحة كقطع غيار صمامات القلب الاصطناعية . وبين المواد العازلة المستعملة في الكابلات الكهربائية للغواصات . مروراً بالشحوم وموائع التزليق .

الكربون . مع ذرات اخرى لاصقة بها . تشتمل هذه الذرات دائما تقريبا على ذرات هيدروجين وغالبا على ذرات اكسجين ونيتروجين ايضا . في عداد هذه المركبات كثير من المنتجات الطبيعية المفيدة كالدهن والشمع والسكر والبروتينات .

البوليمرات التركيبية ومنتجاتها

لعبت الجزيئات العضوية دورا اساسيا في

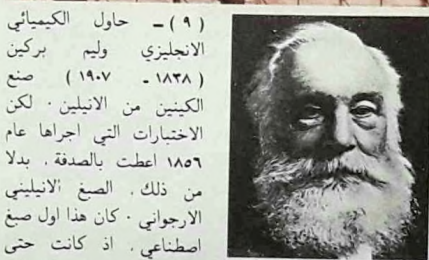

(٩) - حاول الكيميائي الانجليزي وليم بركين (١٨٣٨ - ١٩٠٧) صنع الكينين من الانيلين . لكن الاختبارات التي اجراها عام ١٨٥٦ اعطت بالصدفة . بدلا من ذلك . الصنع الانيليني الارجواني . كان هذا اول صنع اصطناعي . اذ كانت حتى ذلك الوقت جمع الصغيات مركبات طبيعية تستخرج من الحيوانات والنباتات .

(٨) - تلغ الصغيات الحديثة هذا الفطار بألوان متباينة . ولم يعد صانعو الدهانات مرتهنين للمواد الطبيعية في صنع منتوجاتهم .

المحاليل الكيميائية

يذوب؟ ولماذا لا يذوب أيضا مقدار ملعقة من الرمل عندما يحرك في سائل ساخن؟ في التعبير الكيميائي، يعرف المحلول بأنه خليط متجانس من اصناف مختلفة من الجزيئات، ومحك التجانس هو ان تختلط انواع الجزيئات المختلفة اختلاطا كاملا. لا كما يختلط الرمل والماء.

المواد المذابة والمذيبة
تعتبر المحاليل عادة اجساما صلبة مذابة في

يومية. يعمل ملايين الناس بصنع المحاليل. العديد منهم يبدأون ذلك مع تناول الفطور. عندما يذوبون السكر في الشاي او القهوة. اصبح هذا العمل مألوفا بحيث لم يعد يلفت النظر. لكن اين يذهب السكر عندما

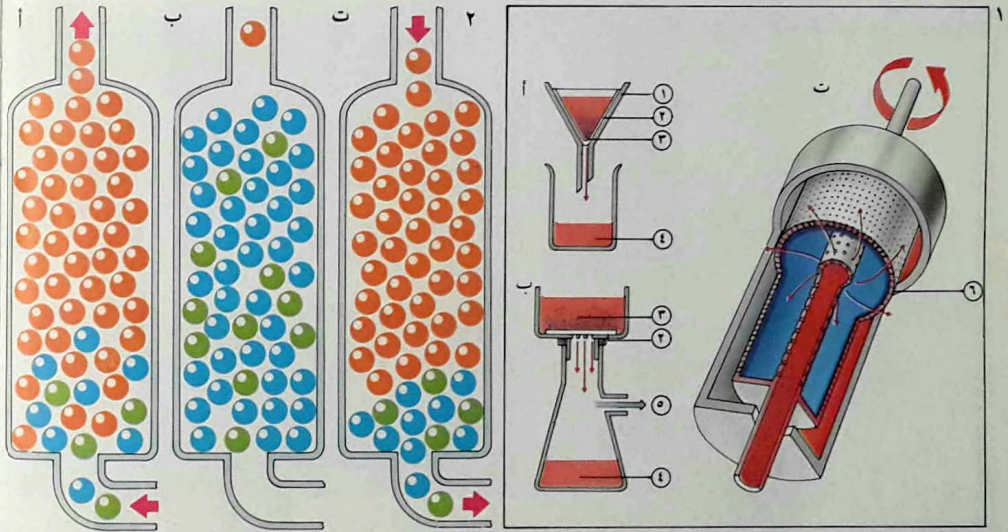

لنأخذ مثلاً على ذلك تحريك محلول بود وملح في الماء بعد خلطه مع البنزين. فماذا يحدث؟ البود يذوب في طبقة البنزين بينما يبقى الملح على حاله. فيصبح من الممكن هكذا فصل الملح عن البود. بهذه الطريقة تنقى مواد مختلفة عديدة.

أيونات الصوديوم بكاملها (ب). فتجدد باستعمال كلوريد الصوديوم (ت).

(٢) -تختلف قابلية مادة ما للذوبان باختلاف المذيب. فإذا خلطنا معا مذيبين غير قابلين للامتزاج وحركناهما. تنوزع الاجسام المركبة الموجودة فيهما بين مرحلتين السيولة.

المرشح الصناعي الدوراني (ت) يدفع دوران الاسطوانة بالخليط الى المرشح الشبكي الدقيق (٦).

(٢) - في ملتين المياه المنزلية. يجري الماء صعدا (أ) بينما أيونات الكالسيوم والمغنيزيوم (التي تسبب قساوة الماء) تستبدل بأيونات الصوديوم. مع الوقت تستهلك

(١) - بالترشيح تزال الحبيبات الصلبة من المحلول. يوضع خليط (أ) في قمع ترشيح (١) فيمرشح من خلال ورق ترشيح (٢) بفعل الجاذبية الأرضية ويترك ترسبا (٣) في القمع بعدما يساب منه السائل الراشح (٤) في قمع بوختر (ب) تزداد فعالية العملية ذاتها بالامتصاص (٥) وفي

اجسام صلبة اخرى كما في سبائك المعادن مثلاً .

للحصول على محلول . لا بد من تفاعل بين العنصر الذي يذوب (المذاب) وذلك الذي يذوب فيه (المذيب) . مثلاً . يوجد عادة على شكل صفوف بلورية من جزيئات السكروز . لتذويب هذه الجزيئات . لا بد لنا من طاقة لكسر الشبكة البلورية . كي تتمكن الجزيئات من الانتشار بالتساوي

سوائل : القهوة في الماء . والسكر في القهوة . والملح في ماء البحر (٧) . ومادة التنظيف في ماء الغسيل . واليود في صبغة اليود . وكثير غيرها . لكن هنالك انواعاً اخرى من المحاليل . فالغازات تذوب في السوائل . كما في ماء الصودا . ونحصل على الكثير من المحاليل باذابة سوائل في سوائل اخرى . كما يمكن ايضاً للغازات ان تذوب في بعض الاجسام الصلبة : كذلك نجد محاليل اجسام صلبة في

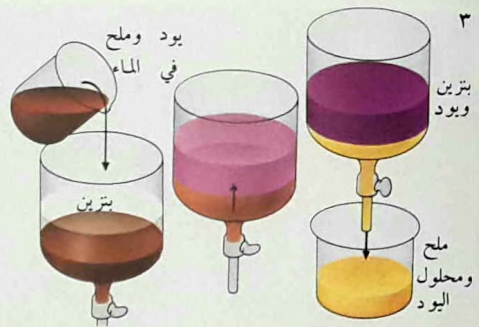
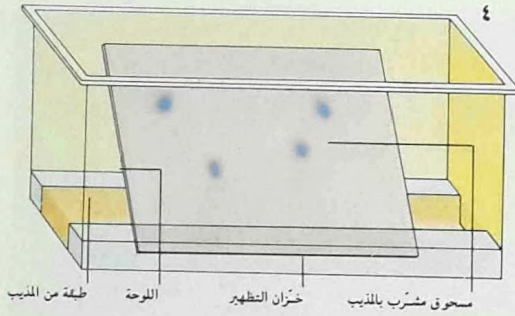

الاستعمال في التنظيف الجاف) . والكحولوفورم عددا كبيرا من المركبات العضوية . اما الايستون ذو الخصائص المتوسطة بين الماء والايثينين الثلاثي الكلور . فهو قادر على اذابة كل من المركبات العضوية وغير العضوية .

في هذا الرسم . توضع نقطة من مزيج من المواد على لوحة مطلية بمسحوق ماص داخل خزان التظهير المحتوي على مذيب (شرط ان يكون الخزان مشعاً ببخاره) . فعندما ينساب المذيب الى اللوحة يتفكك المزيج الى الاجزاء الكيميائية التي كان مركباً منها .

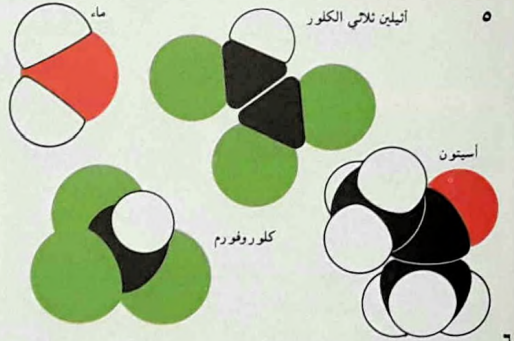

(٦) - بالرغم من ان المياه تغطي ثلثي مساحة الارض . فان هنالك نقصاً بالماء النقي الصالح للشرب في عدة بلدان . في هذا المصنع الحديث لتجلية المياه . يتم تبخير الماء النقي من المحلولات كيميائية البحر ثم تكثف في خزانات كبيرة . يعاد المحلول الملحي الشديد التركيز الى البحر .

(٥) - الشحنة الموجبة الطفيفة لذرات الهيدروجين والشحنة السالبة الطفيفة لذرات الاكسجين تجعل من الماء وسطاً ملائماً لاذابة الاملاح غير العضوية . بينما يذوب كل من الايثيلين الثلاثي الكلور (الكثير

(٤) - يمكن ايضاً فصل مواد متنوعة بعضها عن بعضها الآخر . وذلك باقتسامها بين صلب وسائل . ففي الكروماتوغرافيا مثلاً . كما تدل على ذلك العملية الظاهرة

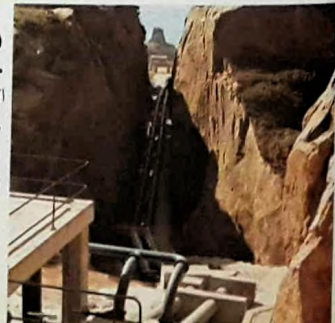

الجزئيات والمركبات

لأسباب مماثلة ، ولكن بفضل قوى جذب اضعف ، تذيب الجزئيات غير القطبية كالهيدروكربونات مركبات غير قطبية اخرى كالدهون . بينما تعمل مواد التنظيف الحديثة بطريقة وسط بين نوعي التجاذب : فقسم من الجزيء يذوب في الدهن ، بينما يذوب القسم الآخر في الماء ، فكأن الجزيء المنظف يعمل كصلة وصل بين الاثنين ليشتت الدهن في

في جميع اجزاء المذيب . عندما تكون الماء هي المذيبة ، فجزئيات المذاب تنجذب بفعل قطبية جزيء الماء . فذرة الاكسجين المركزية في (يد ٢ أ) هي كهربائيا سالبة قليلا ، بينما ذرتا الهيدروجين هما موجبتان قليلا . لذلك تبقى جزئيات الماء متجاذبة ، وهذا هو السبب في ان الماء يبقى سائلا في حدود درجة الحرارة العادية . بينما اكثر الجزئيات ، التي هي بصغر جزئياته ، تكون غازية (٨) .

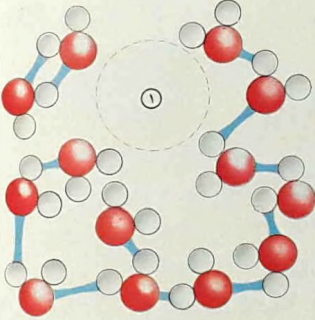

للذوبان في الماء ، لكن من الممكن جعله قادرا ايضا على ازالة الاوساخ غير القابلة للذوبان والتي يمكن استحلابها في الماء . وذلك باضافة مادة منظفة (الحليب

مثل نموذجي عن مستحلب لا يمكن فيه فصل سائل عن سائل آخر بعد امتزاجه معه) . في التنظيف الجاف ، تستعمل مذيبات عضوية . اكثر ما هو رائج من هذه المذيبات في التجارة جزئيات صغيرة تحسوي على هالوجينات ، كالاثيلين الثلاثي الكلور . هذه المذيبات تذيب الدهون ، الا انها تستعمل في آلات خاصة بسبب ابخرتها المرعجة .



(٩) - تذيب الأنهر والسواقي كميات صغيرة من المعادن . تترسب هذه المعادن في بعض الظروف المعينة بشكل مثير احيانا . كما يظهر في هذه الهوابط والصواعد الجيرية التي تكوئت خلال ألوف السنين في المغاور الجيرية في مختلف انحاء العالم .

(١٠) - من شأن الغسيل العادي ازالة الاوساخ القابلة

(٨) - جزئيات جميع المواد وذراتها في حركة دائمة مرتبطة بدرجة الحرارة . في السوائل ، تحول الحركة دون تكون بنيات دائمة بين الجزئيات . لكن قوى التجاذب هي التي تتحكم بالحجم الاجمالي . غير ان هناك وصلات مؤقتة (تظهر بالازرق) بين جزئيات الماء . تنشأ عنها فجوات مقلقة (١) تظهر وتزول باستمرار .

(٧) - هنالك حد للكمية التي تذوب من مادة معينة في مذيب . عندما يتم بلوغ هذا الحد ، يقال ان المحلول مشبع . اذا تبخر قسم من المذيب او اذا هبطت الحرارة ، فكمية المادة القابلة للذوبان تنخفض . فيترسب الباقي جسما صلبا في المحلول . البحر الميت هو احد اكثر المحاليل المعدنية الطبيعية تركيزا . وقد تبلر قسم منه في السابق عندما تدنى مستوى المياه فيه .

الماء .

جسم صلب في ماء يغلي . فإن قسما منها يتبلر عندما يبرد الماء . اذا لم يحدث ذلك . يقال ان المحلول هو فوق المشع . وهذا هو اساس عدة اختبارات لصنع بلورات ضخمة في المختبرات .

عندما يدوب صلب في سائل . فذوبانه له تأثير في هذا السائل يظهر بطرائق متنوعة : فالماء النقي مثلا يتجمد بدرجة صفر سلسيزوس (٢٢ ف) ويغلي بدرجة ١٠٠ س (٢١٢ ف) . بينما نقطة تجمد محلول الملح العادي هي ادنى من الصفر س . فذوبان الملح في الماء يخفض درجة تجمد الماء . لذلك . ترش الطرقات بالملح اثناء فصل الشتاء لمنع حدوث الجليد فيها .

الضغوط التناضحية

احدى الخصائص المهمة للمحاليل هي قدرتها على القيام بضغط تناضحي . فاذا وضع محلول في غشاء من نوع معين ثم جعل مذيب خالص يمسّه . فجزئيات هذا المذيب تنتقل الى المحلول من خلال الغشاء . جاعلة المحلول اقل تركزا . من جهة اخرى لا تستطيع جزئيات المذاب النفاذ من الغشاء . لذلك يسمى الغشاء نصف نفيذ .

التناضح امر حيوي حاسم للعديد من الكائنات الحية . فامتصاص شعيرات جذور النباتات للماء مثلا يتوقف على التناضح . فاذا كان تركز المادة المذابة في خلايا النبتة اشد مما في الماء المحيط بها . فأنها تمتص الماء . بينما . اذا كان العكس صحيحا (مثلا في الاتربة الشديدة الملوحة) . فالنباتات تخسر ماءها . فتموت .

تذوب بعض المركبات . كالكحول الايثيلي . بطريقة كاملة . اما في الماء او في الهيدروكربون . وهما مادتان لا تذوب احدهما في الاخرى . وتبدي بعض المركبات الاخرى تفضيلا للمذيب قطبي على مذيب غير قطبي والعكس بالعكس . بحسب بنيتها الكيميائية . اذا اذيت الكمية القصوى الممكنة من

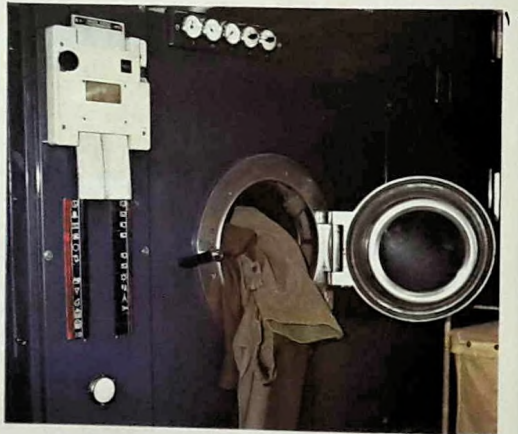
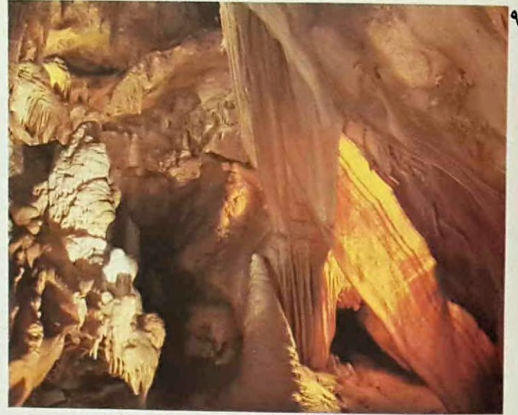

التفاعلات الكيميائية الأساسية

بعدد من ذرات الهيدروجين - ثم دعنا نولد شرارة في المزيج . ففي لحظة . تنفك الترابطات التي بين الكربون والهيدروجين والتي بين الكربون والكربون وتحل محلها ترابطات كيميائية تندمج فيها هذه الذرات مع اكسجين الهواء . فيحدث انفجار . اذ يكون تفاعل كيميائي قد تم . يتكرر مثل هذا التفاعل الخاص ملايين المرات في اليوم في اكثر انحاء الارض . اي في كل مكان

لنتصور حيزاً مغلقاً تكون فيه مضغوطتين معا كمية من الهواء وكمية من البخار العضوي المؤلف خصوصاً من الهيدروكربونات . تتألف جزيئات الهيدروكربونات من عدة ذرات كربون مترابطة فيما بينها ومرتبطة

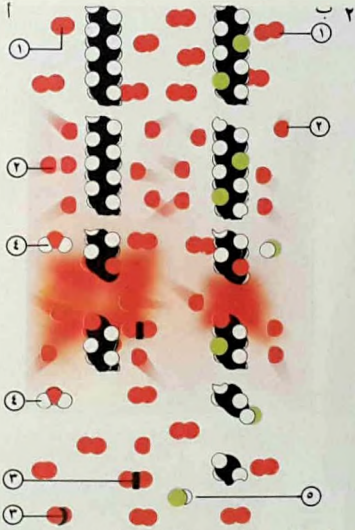

(٢) - تحترق جزيئات الوقود الهيدروكربوني (أ) بسهولة أكبر من سهولة احتراق جزيئات مماثلة استبدلت فيها بعض ذرات الهيدروجين بالكولور (ب) . عندما يمزج النوعان من الجزيئات بالاكسجين (١) ويتعرضان لشرارة . يحترق النوعان . الا ان الجزيئات التي تحتوي على الكلور تحترق ببطء اكثر . في الهيدروكربون . تنفك الشرارة جزيئات الاكسجين الى ذرات اكسجين متفاعلة (٢) . فتندمج الى الكربون والهيدروجين في الهيدروكربون . وتعطي ثاني اكسيد الكربون (٣) وماء (٤) . وتولد حرارة كافية لابقاء التفاعل سائراً بسرعة . اما في المادة الممزوجة بالكلور . فتحصل تفاعلات اكثر تعقيداً وأقل سرعة .

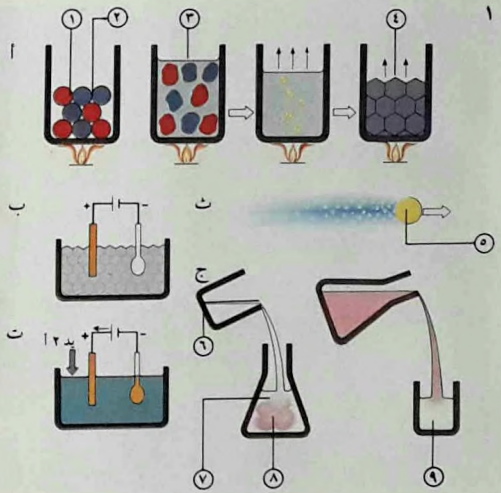

(١) - لا يكفي تخزين (أ) كبريتات الألمنيوم (١) وكبريتات البوتاسيوم (٢) كي يتفاعلا . لكنهما يترابطان اذا اذيبا في الماء ايضاً (٣) . اذا استمر التسخين حتى التبخر . يتكون حجر الشب (٤) . لا توصل بلورات كبريتات النحاس السجافة (ب) السيار الكهربائي . لكنها اذا اذيت في الماء (ت) يصبح (١) - لا يكفي تخزين (أ) كبريتات الألمنيوم (١) وكبريتات البوتاسيوم (٢) كي يتفاعلا . لكنهما يترابطان اذا اذيبا في الماء ايضاً (٣) . اذا استمر التسخين حتى التبخر . يتكون حجر الشب (٤) . لا توصل بلورات كبريتات النحاس السجافة (ب) السيار الكهربائي . لكنها اذا اذيت في الماء (ت) يصبح

القاعدة تنطبق أيضاً على التفاعلات الجزيئية . فإذا حدث تفاعل تلقائي ، ينجم عنه تحرير للطاقة وتظهر جزيئات جديدة أكثر استقراراً .

نظرياً ، يمكن جعل الماء وثاني أكسيد الكربون يتفاعلان لتكوين البترول والاكسيجين . لكن بما ان جزيئات البترول والاكسيجين ضعيفة الاستقرار ، لا بد من كمية كبيرة من الطاقة لاحداث هذا التفاعل .

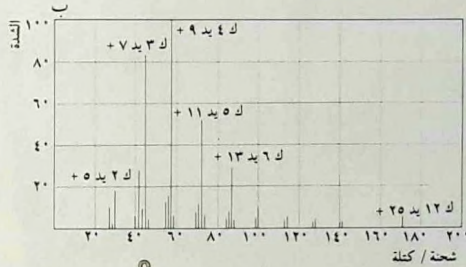
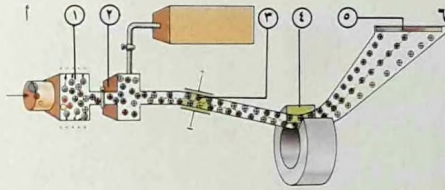

تحدث فيها الا حرقاً صغيراً ؟ ولماذا . اذا اخذت الورقة بالاحتراق ، تحترق تتابعاً بدلاً من الانفجار ؟

تتوقف الاجوبة على جميع هذه الاسئلة على معرفتنا لطاقات الجزيئات المختلفة . فالعالم مليء بالجزيئات وليس بالذرات المنفردة غير المترابطة . لأن التفاعلات الكيميائية تحرر مقداراً من الطاقة وتجعل المركب الناتج عنها أكثر استقراراً . هذه

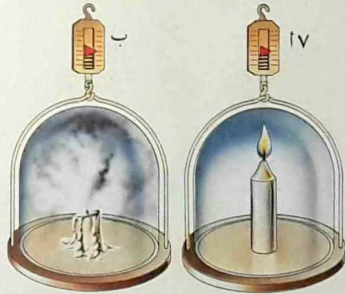
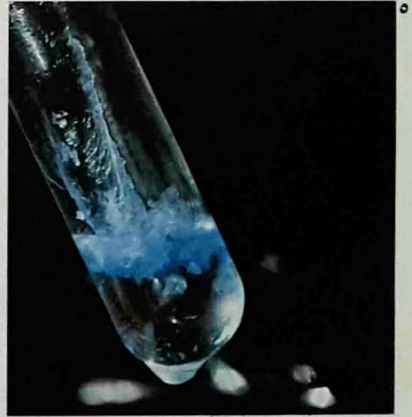

لثقله عند بدء التجربة ، رغم ان جزءاً من الشمعة قد « اختفى »

متنوعة على رسم بياني (ب) . ومن موقع هذه القيم يمكن تحديد هوية الجزيئات الأم بدقة .

(٧) - لا تُخلَق المادة ولا تفتنى في التفاعلات الكيميائية . يمكن اظهار ثبات الكتلة هذا باختبار معروف تحترق فيه شمعة ضمن جرس زجاجي اخذ وزنه سابقاً (أ) . في نهاية الاختبار ، يكون ثقل الجرس ومحتوياته (ب) مساوياً

(٥) - يحدث تفاعل عندما تسقط قطرات من مادة قلووية على ملح النحاس . هذا التفاعل ترسيبي (واحد من عدة انواع مختلفة من التفاعلات التي تحدث في الكيمياء) . احدى المهمات الرئيسية للكيميائي هي اكتشاف طريقة تفاعل المواد المختلفة الواحدة مع الأخرى .

(٦) - في مقياس طيف الكتلة . (أ) تُنزع الالكترونات الخارجية عن مركب ما في غرفة التأيين

(١) يتم ذلك بأن تنقل الايونات المشحونة ايجاباً الى غرفة مجاورة مفرغة (٢) . وتخضع لفعل مجالات كهربائية (٣) ومغناطيسية (٤) . ان الطريقة التي بها تنحرف الايونات في هذه المجالات هي ما يميز ايونا عن الآخر . بحيث يمكن تحديد هوية كل ايون بموقعه على لوحة فوتوغرافية (٥) . فجزءي ، مثل جزئي « ن - دوديكان » ينقسم الى عدد من القطع تشكل « قمماً »

محمية ، اي انها تكون تلقائياً مركبات .
كأكسيد الحديد (الصدأ) او كبريتيد الفضة
(الفاقد المعية) . تكون اكثر استقراراً من
المعادن الخاصة .

انواع التفاعلات

هنالك انواع متعددة جداً من التفاعلات .
الا انه يمكن ارجاعها جميعاً الى فئات
بسيطة . ففي بعض التفاعلات . تعيد مادة
افرادية ترتيب ترابطاتها الكيميائية لتكون
مادة افرادية مختلفة (اعادة ترتيب) : في
حالات اخرى . قد تنشط المادة الى جزئين
او اكثر (تحلل او تجزئة) : على عكس
ذلك . بامكان مركبين . وحياناً اكثر من
اثنين . الانضمام لتكوين مركب جديد واحد
(ضم) . وفي اغلب الاحيان لتركيب عدد
كبير من المركبات الجديدة .

متطلبات التفاعل

عندما تشترك مواد مختلفة في اطلاق
التفاعل . لا بد ان تصادم فيزيائياً لتفسح
المجال لاعادة ترتيب الترابطات . وهذا ما
يشرح لماذا توضع بعض التفاعلات تحت
ضغط عال . كما في محرّك السيارة : فحشد
الجزيئات في مكان ضيق يزيد من احتمال
تصادمها .

يستعمل الكيميائيون اليوم مجموعة كبيرة
من التقنيات المختلفة (٣ ، ٦) لمراقبة
التفاعلات اثناء حدوثها ولتحديد هويّة
المنتجات المختلفة . بعض هذه التقنيات .
كرنين الدوران النووي ومطيافية موسبار .
يعتمد على ظاهرات فيزيائية تم اكتشافها
خلال الثلاثين او الاربعين سنة الماضية .

قد يكون التآكل المعدني مثلاً افضل من هذا
المثل . فكثير من المعادن تكون اكثر
استقراراً عندما تكون مركبات . كالاكسيد
والكبريتيد . مما تكون عليه عندما تكون
معادن منفردة خالصة . يستطيع العلماء .
بتزويد بعض المركبات المعدنية بالطاقة .
استخراج معادن من بعض الخامات يصنعون
منها عوارض فولاذية او ملاعق فضية . لكن
هذه المعادن تتآكل تدريجياً . اذا لم تكن

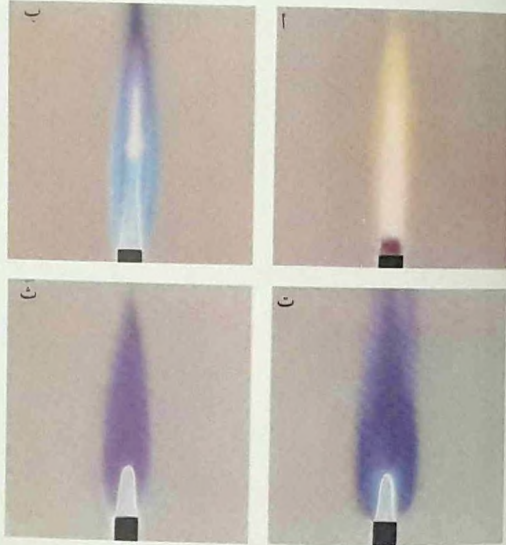

(٨) - يحترق الاثيلين
الخالص فيعطي . لهباً مشعاً
(أ) بعد تفاعله مع
الاكسجين الذي حول لهب
اما اذا كان ممزوجاً مع قليل
من الهواء . فإنه يعطي لهباً ذا
طبقات ثلاث متميزة هي :
مخروط داخلي من الغاز غير
المحترق ، طبقة خضراء
وزرقاء من الغاز المتفاعل
الممزوج سابقاً ، واخيراً

مخروط خارجي حيث تحترق
لهب منتشر المواد المؤكسدة
(ب) . اذا اضيف اكسيد
النيتريك الى المزيج . فكمية
الاكسجين المتوفرة للاحتراق
العاجل تنقص . ويحدث
لهب (ث) الناتج لسلسلة
معقدة من التفاعلات كما في
(ب) . لكن اذا اضيف الى
المزيج الغازي مزيد من
الهواء . فيختفي الانتشار (ث) .

الكيمياء الكهربائية

تتصل الكيمياء بالكهرباء .

الأبحاث الأولى

سارت دراسات الكهرباء والكيمياء يداً بيد لمدة طويلة قبل ان يعرف أحد بوجود الالكترونات . فخلال القرن الثامن عشر ، ظهر اهتمام كبير بالكهرباء الساكنة . اذى الى اختراع وعاء « ليدن » (لتخزين « المائع الكهربائي » المتولد بالاحتكاك) وموصل

الالكترونات جسيمات مشحونة سلباً . تكون جزءاً من كل ذرة . والكيمياء تعنى خصوصاً بتفاعلات الالكترونات الذرات المختلفة . والتيار الكهربائي ليس سوى سيل من الالكترونات . فمن الطبيعي اذن ان

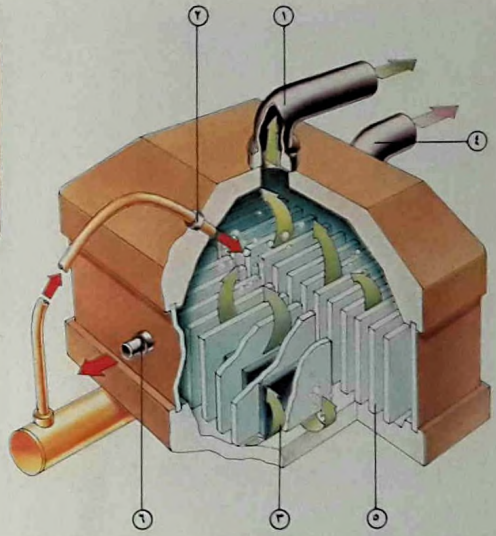
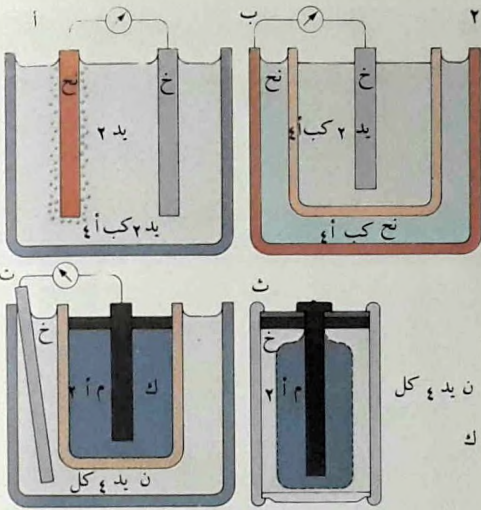

الزنك من الكاثود الى الحمض وترسب الهيدروجين (يد ٢) على الانود . من شأن الهيدروجين مبدئياً ان يحول دون حدوث التفاعل . لكنه لا يستطيع ذلك في خلية دانيال (ب) التي وضع فيها كاثود الزنك وحمض الكبريتيك في وعاء نفيذ محاط بمحلول كبريتات النحاس (نغ كب أ ٤) يقوم

لنمنهما من التفاعل واعطاء هيبوكلوريت الصوديوم .

(٢) - تتألف الخلية الفلظائية (أ) من وعاء يحتموي على حامض الكبريتيك (يد ٣ كب أ ٤) علقت فيه انود من النحاس (نغ) وكاثود من الزنك (خ) . عندما تغلق الدائرة ويجري التيار ، تنتقل ايونات

الكاثودات (٥) . ويبقى في المحلول صوديوم وايونات هيدروكسيلية تعطي محلول هيدروكسيد الصوديوم (٦) . يفصل قاطع بين المنصرين المحررين . (الهيدروجين والكلور) لمنمنهما من التفاعل معاً وانتاج كلوريد الهيدروجين . كذلك ، تحفظ الايونات الهيدروكسيلية بعيداً عن الكلور بواسطة حاجب

(١) - تُحضر العناصر التي تأخذ او تعطي الالكترونات بسهولة . من مركبات ابونية بواسطة التحليل الكهربائي . يمكن تحضير الكلور (١) مثلاً بتحليل محلول كلوريد الصوديوم (٢) على انودات من الغرافيت (٢) . بالتحليل الكهربائي للماء . ينطلق الهيدروجين (٤) عند

البرق (حربة الصواعق) إلا ان اكتشاف التيار الكهربائي لم يتم حقيقة الا عندما تحقق الفيزيولوجي الايطالي لويديجي غالفاني (١٧٣٧ - ١٧٩٨) . في أواخر القرن . ان ساق الضفدعة يتقلص اذا مسّت اعصابها وعضلاتها بعض المعادن . على اثر ذلك . اثبت فيزيائي ايطالي آخر . السندرو فولتا (١٧٤٥ - ١٨٢٧) في عام ١٧٩٥ انه بالامكان الحصول على هذه « الكهرباء

الحيوانية » من غير النسيج الحي . فقد قام بتكديس اقراص من النحاس والزنك تفصل بينها قطع قماش رطبت بمحلول الملح . فصنع بذلك اول بطارية كهربائية (٤) . خلال السنوات الخمس اللاحقة . اكتشف في انجلترا ان التيار الناتج عن مثل هذه البطارية يستطيع تحليل الماء الى غازي الاكسجين والهيدروجين . بذلك تم وضع أسس الكيمياء الكهربائية اذ اصبح من الممكن احدث تفاعل

هكذا ذرات هيدروجين تترابط معاً فتعطي جزيء غاز . في الطلاء النحاسي (ت) . يوضع النحاس المأخوذ من الكتروليت كبريتات النحاس على الجسم المطلوب طلاؤه (٥) بينما يسحب النحاس من الانود الى المحلول . وفي الآلة الحديثة اليرميلة للطلاء بالكهرباء (ث) . يمكن طلاء عدة اجسام صغيرة (٧) في أن واحد .



(٤) - بنى السندرو فولتا . استاذ الفلسفة الطبيعية في جامعة بافيا بايطاليا . عام ١٨٠٠ . « عضواً كهربائياً اصطناعياً » . وهو جهاز وصفه بأنه يشبه العضو الكهربائي لسلك الرعاش . هذا العضو الكهربائي هو من اول البطاريات العملية التي ظهرت الى الوجود .

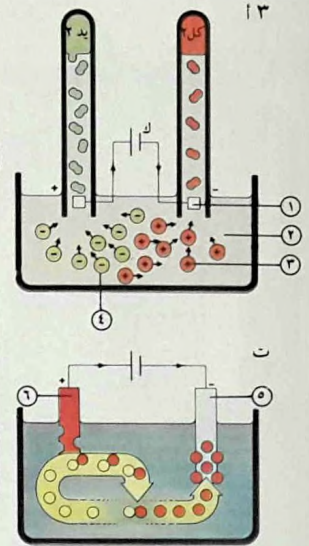
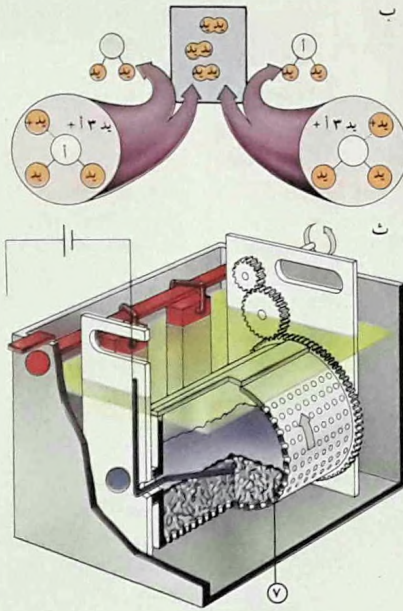

(٣) - يمكن شرح التحليل الكهربائي بسهولة . يمر تيار كهربائي (أ) بين الكترودين من البلاتين (١) خلال المادة المحللة كهربائياً (الالكتروليت) (٢) . وهي من حامض الهيدروكلوريك المخفف . تتحرك الكاتيونات (٣) المشحونة ايجاباً باتجاه

بدور الانود . اما خلية ليكلانش (ت) والخلية الجافة (ث) . فلكل منهما انود من الكربون (ك) معلق في سائل ثاني اكسيد المنغنيز (م أ ٢) يحيط به سائل كلوريد الامونيوم (ن يد ٤ كل) . (ن يد ٤ كل) كما ان لهما ايضاً كاتوداً من الزنك .

التفاعلات الكيميائية

اذا اخذنا الزنك الذي ، ككثير غيره من المعادن الاخرى ، يكون مركبات ، نلاحظ انه يفعل ذلك بتخليه عن الكترونين اثنين مثلاً لانتاج ايون زنك موجب ثنائياً (خ ++) . لكن المعادن تختلف في السهولة التي تتخلي بها عن الكترونها . فاذا وضعنا قطعة من معدن الزنك (الخارصين) في محلول كبريتات النحاس (الذي يحتوي على

كيميائي بين معدنين ومن ثم ، احدث سيل من الالكترونات ، اي تيار كهربائي ، يسبب هو بدوره تفاعلات اخرى .

غدت البطاريات بسرعة من التجهيزات المهمة في كل مختبر ، وأدت الى عدة اختراعات جديدة ، كعزل عناصر الصوديوم والبوتاسيوم الذي تم في العقد الاول من القرن التاسع عشر على يد همفري ديفي (١٧٧٨ - ١٨٢٩) .

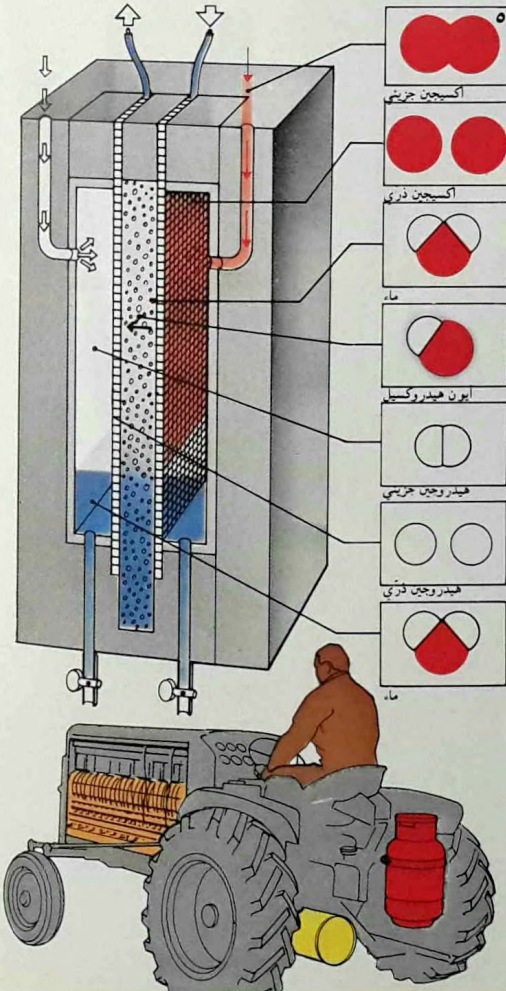

لحفظ الاكسجين والهيدروجين السائلين اما بحالة سوائل او بمثابة هديد صلب .

(٦) - استمع مايكل فاراداي (١٧٩١ - ١٨٦٧) في شبابه الى محاضرات همفري ديفي في المعهد الملكي بلندن . فقام بنسخ هذه المحاضرات وارسلها الى ديفي طالباً منه وظيفة . من مساعد لديفي ارتقى الى ان اصبح استاذاً للكيمياء في المعهد الملكي واحتفظ بهذا المركز لمدة ٢٠ سنة . كان اكثر عمل فاراداي في الفيزياء وبنوع خاص في حقل الحث الكهروضوئي . كذلك أسس علم الكيمياء الكهربائية باكتشافه العلاقات الكمية القائمة بين كمية الكهرباء التي تمر في محلول ومقدار المواد المترسبة من جراء ذلك .

(٥) - « خلية الوقود » . كالبطارية ، تستعمل الطاقة المتولدة خلال التفاعل الكيميائي لانتاج القدرة الكهربائية . الخلية الفردية البسيطة تستعمل الاكسجين والهيدروجين « كوقود » لتوليد الكهرباء ويكون الماء ناتجاً ثانوياً عن ذلك . في هذه الحالة يوضع الاكتروليت في غشاء رقيق جداً ومشبع بالماء . مما يسمح للايونات بالمرور من خلاله دون الذرات والجزيئات . الالكترونودات هي شبكات اسلاك مطلية بالبلاتين . تزود بجزيئات الهيدروجين والاكسجين من خزانات غازية . يحول البلاتين الكاثودي الاكسجين الى ايونات هيدروكسيلية تمر من خلال الغشاء وتتفاعل مع الهيدروجين الذي على الانود فتعطي ماء . تمر الالكترونات ٦



التفاعل الذي يبطل فيه الاختزال والأكسدة
بعضهما البعض الآخر . كما في تفاعل الزنك
وكبريتات النحاس . فيسمى تفاعل الأخذة .
يستفاد من تفاعلات الأخذة لتوليد التيارات
الكهربائية .

حدّد مايكل فاراداي (٦) . خلال القرن
التاسع عشر . العلاقات الكميّة بين الكهرباء
والتفاعلات الكيميائية . يتم غالباً بالتحليل
الكهربائي استخراج المعادن وطلاؤها
الكهربائي وانتاج العناصر السالبة كهربائياً
والقابلة للتفاعل كالكلور (١) والفلور
وغيرهما .

التحليل بالكهرباء

تتوقف أحياناً نتائج تفاعلات التحليل
الكهربائي (٢) على العناصر المتفاعلة وعلى
كمية الطاقة الكهربائية المستعملة . فعندما
يحلّل كهربائياً كلوريد الصوديوم المذاب .
يتكوّن معدن الصوديوم على أحد القطبين
وغاز الكلور على القطب الآخر . لكن إذا تم
تحليل محلول كلوريد الصوديوم كهربائياً
باستعمال انود (قطب موجب) من الغرافيت
وكاتود (قطب سالب) من الحديد . فذلك
يعطي غازي الكلور والهيدروجين بعد تحويل
المحلول الى هيدروكسيد الصوديوم .
هناك اوجه استعمال عديدة للكيمياء
الكهربائية . لكن تطبيقها التجاري الرئيسي
هو طلاء المعادن بالتحليل الكهربائي .
فمعدن التزيين مثلاً . كالذهب والفضة .
تستعمل لطلاء اصناف الصيغة كهربائياً . كما
يستعمل الكروم لطلاء الفولاذ (يفضل
استعمال قاعدة تتألف من طبقات من النحاس
والنيكل) لوقايته من التآكل .

ايونات (نـح ++) ، فان الزنك يعطي
بعض الكتروليتات للنحاس . فيتحول الزنك الى
كبريتات الزنك المحتوي على ايونات
نـح ++ ، كما تصبح ايونات النحاس نحاساً
معدنيّاً .

عندما يأخذ احد العناصر الكتروليتات .
فيصبح بذلك ايونا مشحوناً سلباً . يقال انه
اختزل . واذا خسر الكتروليتات . فأصبح ايونا
مشحوناً ايجابياً . يقال انه تأكسد . اما

(٧) - يمكن استعمال
البطاريات لامداد جهاز ضبط
دقات القلب وآلة تحسين
السمع المصغرة بالقدرة
الكهربائية . البطاريات
المستعملة هنا هي امثلة عن
خلايا اولية . لكن هناك
الخلايا الثانوية او السّماة
بطاريات التخزين . وهي
التي يمكن اعادة شحنها .
كانت البطاريات الباكراة
تتألف من لوحات معدنية
تفصل بينها محاليل كيميائية
تشبه الملح . فجاءت الخلية
الجافة . وخليّة لوكلائشه .
تستبدلان السائل بمعجون .
هذا النوع من البطاريات الذي
يستعمل الكتروليتات من الزنك
والفحم مع مانع استقطاب هو
النوع الشائع في راديوات
الترانزستور والمصابيح
الكهربائية وفي عدد كبير من
ادوات الحياة اليومية . في
السنين الاخيرة . أدت تقنيّة
البطاريات الى انتاج
بطاريات صغيرة جداً .



التحليل الكيمياءى

العناصر تحليلاً كيمياً . تستعمل في المختبر تقنات خاصة لتحليل المواد الكيميائية العضوية (المجموعة الكبيرة من المركبات التي تحتوي على عنصر الكربون) وتقنات أخرى لتحليل المواد غير العضوية (جميع المركبات الأخرى) .

يعنى أحد الفروع الرئيسية للكيمياء - التحليل الكيمياءى - بالكشف عن تركيب مادة ما أو مزيج من المواد . يسمّى تحديد هوية العناصر المكونة لمادة ما تحليلاً نوعياً . بينما يسمّى تحديد النسب الدقيقة بين هذه

طرائق التحليل غير العضوي

مقياس التحليل غير العضوي النوعي هو

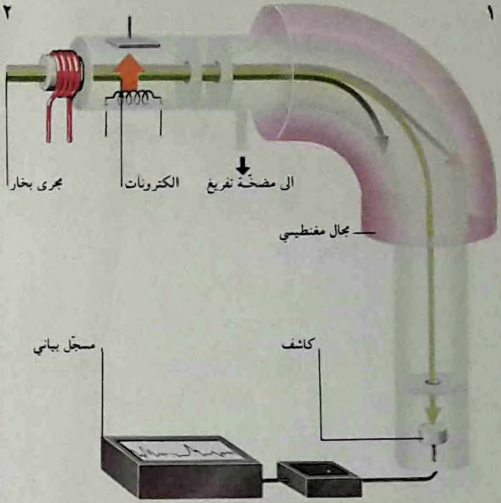
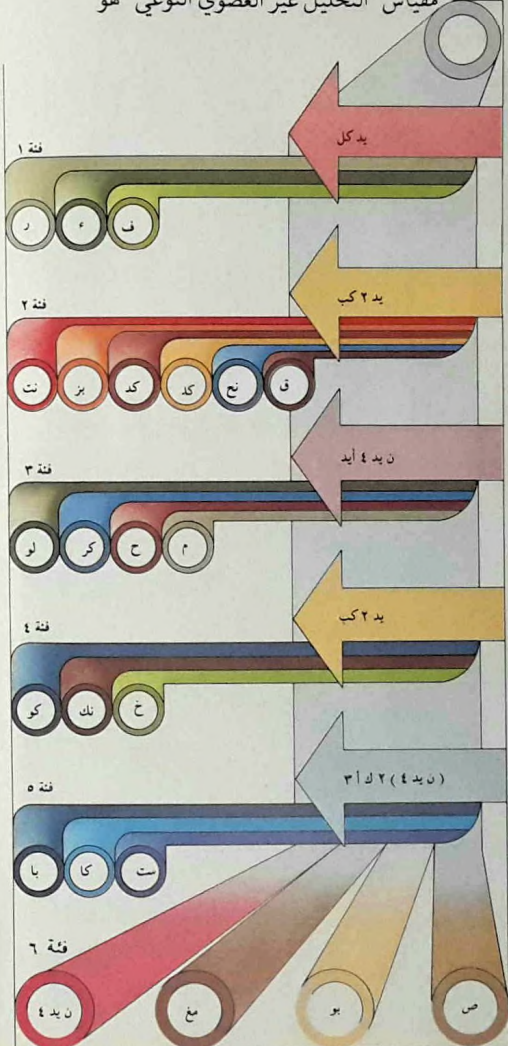

الخفيفة . يدار المجال بحيث تقع ايونات ذات كتلة معينة على آلة كاشفة تكون اما لوحة فوتوغرافية مستحركة او إلكترومتر . يتم تضخيم الإشارة التي يعطيها الإلكترونيمتر . فتسجل على رسم بياني . بإدارة المجال المغنطيسى أكثر فاكثراً . يصبح من الممكن تسجيل ايونات مختلفة الكتل .

(١) - يمكن مقارنة كتل الذرات بكثير من الدقة باستعمال مقياس الطيف الكتلي . يتم تأيين عينة متبخرة بغذها بالكترونات . فتنتج عن ذلك حزمة من الايونات الموجبة . فتسرع حتى تبلغ سرعة ثابتة . اذا تعرضت الحزمة حينذاك المجال مغنطيسى قوي . تنحرف . لكن الايونات الثقيلة فيها تنحرف اقل من الايونات

بإضافة سلسلة من المفاعلات إليها . لاجداث
ترسبات تفحص وتحدد هويتها وتوزع بدورها
في زمر استناداً الى تفاعلاتها المميزة .
اما التحليل غير العضوي الكمي . فيتم
باستعمال طرائق القياس الحجمي أو القياس
الثقلي . التحليل بالقياس الحجمي يقتضي
اجداث تفاعل بين محلول من المادة المطلوب
تحديدها ومحلول آخر تركيزه معروف .
يطلق عليه أسم « المحلول العياري » . بعد

والبيزومت والكديوم والنحاس (٢) - يمكن تحديد الثقل
والقصدير) . عندما يضيف الجزيئي استناداً الى انخفاض
محلول الامونيا . يترسب نقطة التجمد . فعندما تذاب
هيدروكسيد معادن الزمرة
الثالثة (الاليوم والكروم
والحديد والمنغيز) . لمعادن
الزمرة الرابعة كبريتيدات
ترسب في محلول قلوئي
(الكوبالت والنيكل
والزنك) . ان اضاف
الكيميائي كربونات الامونيوم
الى ما تبقى من المحلول في
هذه المرحلة . تترسب
كربونات الباريوم والكالسيوم
والسترونسيوم . وهي معادن
الزمرة الخامسة . تحتوي
الزمرة السادسة على معادن
المغنيزيوم والصوديوم
والبوتاسيوم وكذلك ايون
الامونيوم « المعدني » الذي
يبقى بعد توارى جميع
الايونات المعدنية الاخرى .
يمكن تنفيذ هذا النهج في
التحليل على القياس النصف
مجهرى . لكن يمكن توسيعه
ايضاً لكي يتناول بعض
المعادن غير المألوفة . إنه
يكشف فقط عن وجود المعدن
وليس عن كميته .

اجملاً نصف مجهرى (٥) . لأنه لا يستعمل
سوى كميات ضئيلة (اقل من غرام واحد) .
يبدأ الكيميائيون هذا التحليل باختبارات
تمهيدية على عينة جافة من مادة ما . من
شأنها ان تعطي معلومات عامة حول تركيب
هذه المادة .

يتم تحديد الايونات المعدنية بتصنيفها .
نظامياً . الى « زمر » . هنالك تقنات متنوعة
للقيام بعملية التصنيف . فالمعادن تصنف عادة

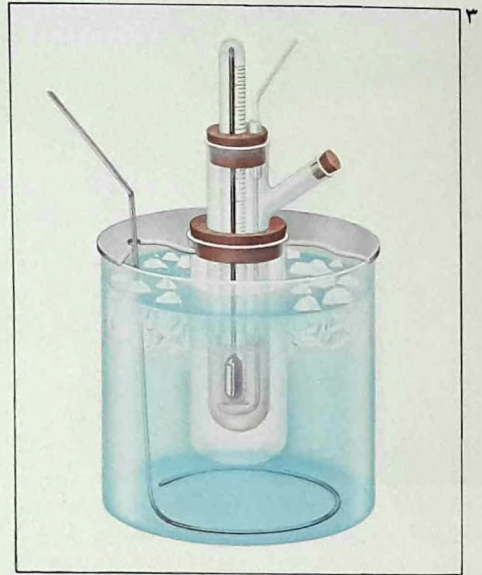

(٢) - في التحليل
الكيميائي النوعي يمكن
الكشف عن الايونات المعدنية
بفصلها نظامياً الى زمر .
وذلك بإحداث مجموعة من
الترسبات . يبدأ الكيميائي
بمحاولة اذابة عينة من المادة
المطلوب تحليلها في حامض
هيدروكلوريكي مخفف .
فيلاحظ أولاً ان بعض المعادن
التي كلوريدها لا يذوب
(الرصاص والزئبق والفضة)
يجب أن توضع في زمرة
واحدة . فيصنفها في الزمرة
الاولى . ثم يرى كبريتيد
الهيدروجين يتطاير كفقاع
من المحلول الحامض بينما
يترسب كبريتيد آخر .
فيكتشف بذلك معادن الزمرة
الثانية (الانتيمون والزئبق

عضوي يتطلب اسقاطاً نظامياً لجميع العناصر الممكنة . واحداً واحداً . الكربون والهيدروجين موجودان في المركبات العضوية بصورة دائمة تقريباً . لذلك نادراً ما يجري اختبار بشأنهما . لكن تجري الاختبارات لتحديد هوية العناصر الأخرى . كإختبار لاسانيو لصهر الصوديوم الذي يكشف عن وجود النيتروجين والهالوجينات (الكلور والبروم واليود) والكبريت . بمعرفة العناصر المكون

تحضير المحلول العياري . يقوم الكيميائي بالمعايرة (٤) . فيضيف احد المحلولين الى الثاني ببطء الى ان يكتمل التفاعل . اذا انتقلنا الآن الى المركبات العضوية . نلاحظ فوراً ان مجرد تحديد هوية العناصر التي يتكون منها المركب العضوي لا يكفي للتوصل الى تعريف دقيق له . طرائق التحليل العضوي التعرف الى هوية العناصر في مركب

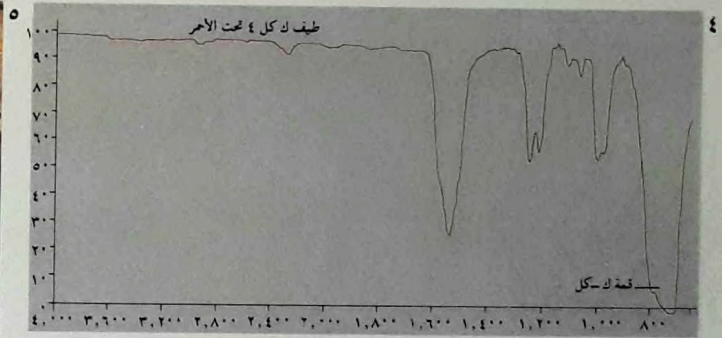

المركزي . بما ان المحاليل لا تمتزج جيداً في هذه الانابيب

(٤) - في مركب عضوي . تمتص الترابطات الكيميائية الاشعاعات تحت الحمراء . ومن شأن هذه الاشعاعات ان تحدث عند ذاك تأثيرات ارتجاجية في تلك الترابطات . فتواتر الاشعاع المنص . يميز الترابط الذي امتصه . لذلك يسمح قياس هذه التواترات بالتعرف الى الترابطات الموجودة ويؤدي الى تحليل المركب العضوي . هذا هو اساس علم الطيف للأشعة تحت الحمراء . تقاس تواترات الامتصاص الكترونياً وترسم بيانياً كسلطة من الذروات . في هذا المثل . للذروة الامتصاص الكبرى تواتر ٧٥٠ سم-١ . سببه تمدد رباط الكربون والكلور . مما يدل على ان المادة التي احدثت هذه الذروة هي على الأرجح رابع كلوريد الكربون والكلور (ك كل ٤) كما ان للذروة الصغرى تواتر ١٥٥٠ سم-١ . وهي على الأرجح توافقية للذروة الرئيسية . قد تظهر أيضاً . على أثر انشاء الروابط الكيميائية وارتجاجها . عند امتصاصها للأشعة تحت الحمراء . ذروات مميزة اخرى على رسم الطيف تساعد في عملية التحليل .

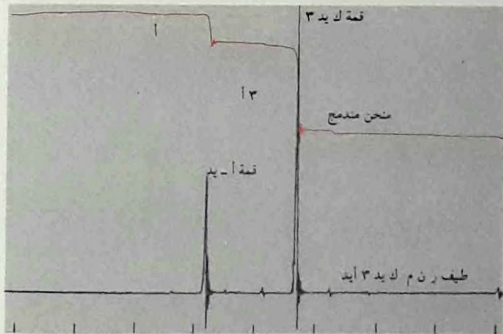

مركب ما . كما يشتمل على تنقية هذه العناصر وتحديد ثقلها الجزيئي للتوصل الى وضع الصيغ الاختبارية والصيغ الجزيئية اللازمة . فمقادير الكربون والهيدروجين مثلاً تعرف بواسطة أكسدة كتلة معروفة من المركب العضوي أكسدة كاملة . ثم بوزن ما ينتج عن ذلك من ثاني اكسيد الكربون والماء . وفي آخر الامر بتقدير العناصر الموجودة بطرائق اخرى متعددة .

تسمح هذه النتائج للكيميائي بحساب النسبة المئوية لتركيب كل مادة (أي نسبة كل من العناصر الموجودة فيها) وبوضع صيغتها الاختبارية . اما الصيغة الجزيئية . فيمكن الحصول عليها بمقارنة الصيغة الاختبارية بالثقل الجزيئي .

التحليل الحديث بالآلات

ترتكز طرائق الفصل الكروماتوغرافي على المبدأ الكيميائي القائل ان المواد المختلفة تنتشر أو يتم امتصاصها بمعدلات مختلفة . ويستخدم علم الطيف (٤) ، الحقيقة الأخرى القائلة ان كل نوع من الذرات يعطي طيفاً فريداً خاصاً به ومميزاً له .

في المطيافية الكتلية (١) تقذف مادة معينة بالكاتيونات متدنية الطاقة . فتتجزأ . وينتج عن هذه التجزئة عدد من الايونات الموجبة . ثم يتم تركيز الايونات . التي نسبة كتلتها الى شحنتها واحدة . بواسطة مجالات مغناطيسية أو كهربائية ساكنة . ويتم التعرف الى تلك الايونات فوتوغرافياً أو الكترونياً . النسبة العليا بين الكتلة والشحنة هي التي تعطي الثقل الجزيئي . مراقبة نمط التجزئة تساعد على تحديد البنية الجزيئية .

منها مركب معين . يتمكن الكيميائي من تصنيف هذا المركب في زمرة رئيسية . ثم يتبع ذلك اختبارات في داخل هذه الزمرة الرئيسية لتصنيف الزمر الوظيفية التي تنطوي عليها . وهذا ما يسمح أخيراً بتعيين النوع الخاص الذي ينتمي اليه المركب العضوي موضوع التحليل .

يشتمل التحليل العضوي الكمي أيضاً على التعرف الى العناصر المختلفة الموجودة في

التجفيف . لتعيين هوية الغازات . يستعمل اجمالاً كوب فقايع يركب على أنبوبة الاختبار .

(٦) - عند قياس طيف الرنين المغنطيسي النووي لمادة صيغتها الجزيئية ك يد ٤ أ . تظهر ذروتان . المساحات الواقعة تحتها تندمج ألياً وتظهر على المنحنى الاعلى الذي يشير الى نسبة واحد الى ثلاثة . مما يدل على ان ذرات الهيدروجين الاربع في الجزيء مرتبة بحيث تكون ثلاثة منها تشكل شبكة متماسكة . بينما تكون الرابعة مختلفة عنها .

(٧) - تجري المعايرة لتقدير التركيز المجهول لمحلول . يجعله يتفاعل مع محلول « قياسي » تركيزه معروف . يضاف عادة بواسطة سخاحة الى حجم معين من المحلول المجهول . يدل على نهاية التفاعل تغير ظاهر في المفاعلات بعد اضافة كاشف كيميائي . لكاشفات الحامض والقاعدة الوان مختلفة .



الصغيرة . يستعمل أيضاً قضيب للتحريك . توضع المحاليل في أنبوبة مص مدرجة ذات حلمة . وتكون لكل زجاجة فيها كاشف قطارة خاصة . تتطلب الاجسام الصلبة استعمال بلوق نصف مجهري . لتجنب اخطار « جيشان » السائل اثناء التسخين . تسخن المحلولات بطريقة غير مباشرة . وذلك بوضعها في كتلة معدنية . غير أنه لا يستغنى عن بوتقة عندما يصر الى التبخير حتى

نحو كيمياء الحياة

تترابط كيميائياً فيما بينها، لتكوين عدد كبير من البنيات الأساسية . تتعدل هذه البنيات بدورها بتفاعلها مع ذرات من العناصر الحياتية الأخرى الشائعة (كالهيدروجين والاكسجين والنيروجين والفوسفور والكبريت) فينتج عن ذلك هذا التنوع المذهل في المواد الكيميائية السائدة .

الايزومرات والبوليمرات

لكثير من مركبات الكربون الموجودة في

نصف ذرينة فقط من العناصر الكيميائية الـ ٩٣ الموجودة في الطبيعة تكوّن معظم المادّة الحيّة . ويتأتى تنوع الحياة رئيسياً عن قابلية الاندماج الهائلة لدى عنصر واحد هو الكربون . فبإمكان ذرات الكربون أن



في الحامض الأميني تنوعاً واسعاً ، يتراوح بين ذرة الهيدروجين البسيطة في الغليسين وبين المعقدة الموجودة في الحوامض الأمينية الأخرى الظاهرة هنا . في البرولين ، يتصل طرف المجموعة « الجذر » أيضاً بذرة النيروجين التي في المجموعة الأمينية ، فيدور بذلك على نفسه لتكوين بنية حلقيّة .

(٣) - يحتوي رغيف مليء باللحم والسلطة على البروتين والكربوهيدرات والدهن .

جانبيّة سيئة في الجسم البشري . تتكون الحوامض النووية بترباط عدد كبير من بعض الجزيئات البسيطة المسماة نوكلويدات . يتولد النوكلويد بدوره من ترباط ثلاثة تجمعات كيميائية أكثر بساطة ، فيه يتصل الفوسفات بكاريد احادي هو خماسي السكر (ريبوز) ، وبها متصل ديوكسيريبوز ، وبها متصل قاعدة تحتوي على نيروجين . خمس فقط من هذه القواعد

(٤) - تحتوي المادة الحية ، سواء اتخذت شكل كبد أو ورقة خسّ على مواد تسمى حوامض نووية ، وهي الجزيئات المعقدة التي تخضع لها ، في آخر الأمر ، جميع العمليات الحياتية . البروتين الذي تصنعه البكتيريا هو غني بالحوامض النووية ، وهو قد يصبح مصدراً للمأكولات الاصطناعية . الا أن الافراط في تناول هذه الحوامض أو المأكولات الغنية بها له آثار



فيث ثاني أكسيد الكربون في الجو .

(١) - يمر الكربون ، وهو العنصر الاساسي في الكيمياء العضوية ، بدورة طبيعية في البيئة . فهو موجود بشكل ثاني أكسيد الكربون في الجو . من هناك تمتصه النباتات (١) لتوليد هيدرات الكربون في الاوراق الخضراء . عندما يحترق النبات (٢) أو تتنفس الحيوانات (٣) ، فانها تعيد ثاني أكسيد الكربون الى الهواء . كذلك عندما تبلى النباتات والحيوانات ، يتحلل هيدرات الكربون في بقاياها

الحيّة هي بوليمرات (اي جزيئات عملاقة تحتوي على الألوف أو حتى الملايين من الذرات الافرادية المترابطة) .

فالكاربوهيدراتات مثلاً مؤلفة جميعها من جزيئات صغيرة تسمى سكاكر أو سكاريدات . السكر العادي ليس من المركبات السكرية البسيطة : فهو مكوّن من سكاريدين صغيرين ، ويسميه الكيميائيون سكاريدا ثنائيا ، وهو احد الاجزاء التي تتركب منها

الطبيعة خاصة اخرى مميزة . فبامكان ذرة واحدة من الكربون ان تدخل في ترابطات كيميائية مع أربع مجموعات ذرية مختلفة . هذه المجموعات تترتب ترتيباً ينتج عنه جزيئان يتشابهان ويختلفان كما يشابه القفازان ويسمى الواحد منهما ايزومر بصري . عندما يكون الاثنان ممكنين ، لا يتكوّن اجمالاً في الطبيعة سوى واحد منهما فقط . كثير من المواد الاساسية في الاجسام

مألوفة ، الادينوزين (الظاهر هنا متصلاً بفوسفات) والسيٲوزين والغوانين والثيمين واليوراسيل . يحتوي الحامض النوويان ، الحامض الريبوزي والثيميي الحامض النووي للريبوز . على حلقات من أربع قواعد من هذا النوع متصل فيما بينها بواسطة سكر أو فوسفات .

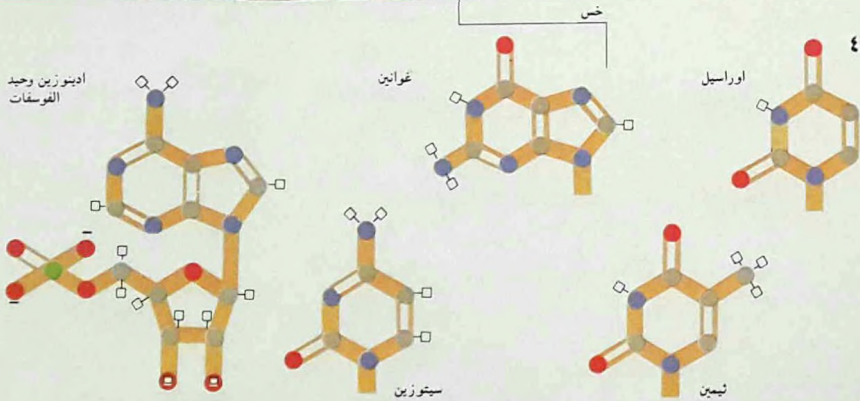
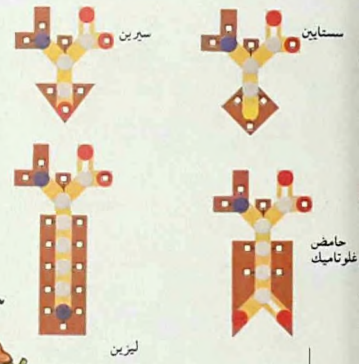

بعض المأكولات . كالمخللات وُرَبَ البندورة
٠ (٣)

الساكار والمواد الدهنية

لا تكتفي الساكار (٦) بتوفير الطاقة
للأجسام الحيّة . بل تولّد أيضاً مجموعة واسعة
من المواد البوليمرية كالنشاء والسليولوز .
فالنشاء مثلاً هو الكربوهيدرات الرئيسي في
البطاطا والارز والخبز (٢) ؛ اما السليولوز .

فالانسان لا يستطيع هضمه . الا أن هذا
البوليمر قابل ان يتحلل كيميائياً لتوليد
جزيئات الغلوكوز الذي هو كناية عن سكر
بسيط (ساكاريد احادي) . السكر المستخرج
من الشمندر أو القصب . هو سكرورز .

عملياً . تحتوي جميع المأكولات على
ساكار اوسكاريدات متعددة . كذلك الدهون
موجودة في المأكولات بالكثره نفسها تقريباً ..
وهي تتألف فقط من الكربون والهيدروجين

كيميائياً . في بعض (٦) - الساكار هي من
الجزيئات الحياتية الهمة . ابط الجزيئات الحياتية .
يستبدل احد الحوامض الدهنية . فهي تتكون فقط من ذرات
بجزئي . يحتوي على فوسفور . الكربون والهيدروجين
مثل فوسفات الكولين (ت) . والاكسجين . وتكاد تكون
لاننتاج مركب معروف بالدهن . فيها دائماً نسبة الهيدروجين
الفوسفاتي . للاكسجين نسبة اثنين
لواحد . كما في الماء . لذلك
صُنِفَت في عداد
الكربوهيدرات (هيدرات
الكربون) . ابط الساكار .
وهي الساكاريدات الاحادية .
تسمى البنتوزات
والهكسوزات . لأن فيها ٥ أو
٦ ذرات كربون . كثيراً ما
تترابط هذه الذرات . فتكون
حلقات . كما في الغلوكوز

هذه الحوامض هي من (٥) - الحوامض الدهنية
المؤمات الاساسية للدهون التي (أ) هي جزيئات عضوية
هي مركبات موجودة في مواد تحتوي جميعها على مجموعة
متنوعة . كدهن الخنزير كربسيلية (- ك أ أ يد)
وزيت الزيتون . في الدهون في احد اطراف حلقة من
العادية الشائعة . تنضم ثلاثة ذرات الكربون . تتغير هذه
جزيئات من حوامض دهنية الحلقة من حيث الطول ومن
الى جزئي . واحد - حيث عدد ذرات الهيدروجين
الغليسرول (ب) انضماماً . العالقة بكل ذرة كربون .



صلصة طماطم

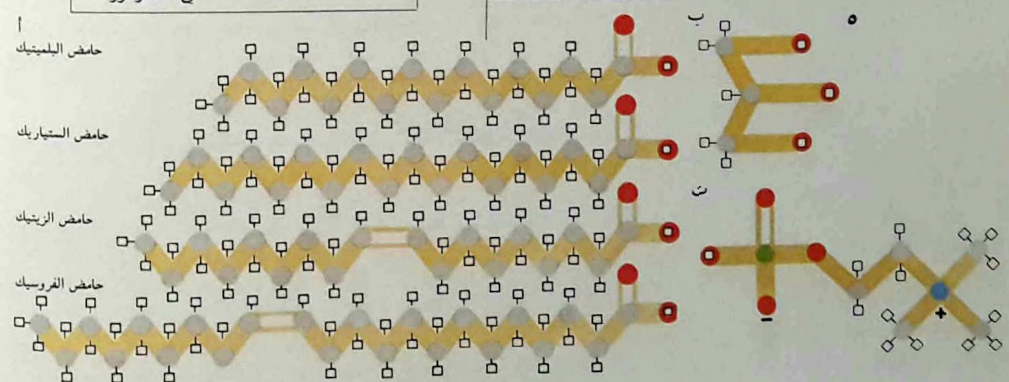

والاكسيجين . الدهن عبارة عامة تشمل الزيوت والشحوم والشموع ، وكلها لها بنى كيميائية متشابهة . في الدهن البسيط ، تنضم ثلاثة حوامض دهنية الى جزيء صغير يسمى الغليسرول (المعروف بالجليسرين) (٥ ب) بطريقة الترابط ذاتها التي يترابط بها الكربون والاكسيجين والكربون لجعل السكر الثنائي متماسكاً . قد يكون الغليسرول الثلاثي الناتج عن هذا الترابط سائلاً (زيت) (٣) .

الجليسيريدات الثلاثية هي أبسط الدهون . الكولسترول ، وهو واحد منها ، مهم جداً . لكنه أكثر تعقيداً . ويوجد بكثرة في المأكولات اللبنة كالعشدة والجبن (٢) ، كما هو احد المقومات الرئيسية للحصاة الصفراوية . وله علاقة بأمراض القلب .

الحوامض الامينية

تتكون الحوامض الامينية (٧) ، وهي حجر الاساس في بناء البروتينات . من تجمعات صغيرة من الكربون والاكسيجين والنيتروجين والهيدروجين واحياناً الكبريت . تترايط فيما بينها بنمط خاص . البروتينات هي المقومات الاساسية لبعض أهم المواد الغذائية . كاللحم والسمك والبيض . وهي اجمالاً مركبة من ٢٠ حامضاً امينياً مختلفاً . لكنها تشترك في مجموعة واسعة من الخصائص المهمة . بالإضافة الى هذه الحوامض العشرين . هناك عدد من الحوامض الأمينية الاخرى الاقل شيوعاً والتي يمكن ان تندمج معا فتنتج مركبات مثل الفالينومييسين .

النوكليوتيدات أكثر تعقيداً من الحوامض الامينية . وهي حجر الاساس في بناء الحوامض النووية التي تخترن المعلومات الوراثية . كل نوكليوتيد مكون من واحد من خمسة انواع قواعد (٤) ينضم الى سكر ينضم بدوره الى مجموعة فوسفاتية .

والاكسيجين . الدهن عبارة عامة تشمل الزيوت والشحوم والشموع ، وكلها لها بنى كيميائية متشابهة . في الدهن البسيط ، تنضم ثلاثة حوامض دهنية الى جزيء صغير يسمى الغليسرول (المعروف بالجليسرين) (٥ ب) بطريقة الترابط ذاتها التي يترابط بها الكربون والاكسيجين والكربون لجعل السكر الثنائي متماسكاً . قد يكون الغليسرول الثلاثي الناتج عن هذا الترابط سائلاً (زيت)

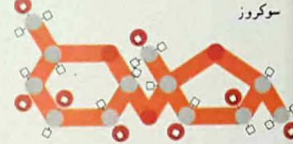
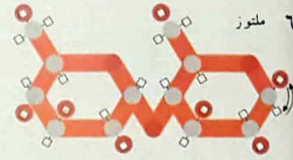

والفركتوز . تترايط بدورها جزيئات الغلوكوز فيما بينها . فتولد جزيئات من الحجم الوسط . وهو سكر مهم في صنع الخبز والبيرة . أو جزيئات ضخمة احياناً كالنشاء . لكي تترايط فركتوز .

والفركتوز . تترايط بدورها جزيئات الغلوكوز فيما بينها . فتولد جزيئات من الحجم الوسط . وهو سكر مهم في صنع الخبز والبيرة . أو جزيئات ضخمة احياناً كالنشاء . لكي تترايط فركتوز .

(٧) - يقوم حوالي ٢٠ حامضاً امينياً بدور اساسي في بنية الاجسام الحية ووظيفتها . جميعها تحتوي على ذرات كربون وهيدروجين ونيتروجين واكسيجين . والتقليل منها يحتوي ايضاً على الكبريت . باستثناء البرولين . لكل من هذه الحوامض الامينية مجموعة امينية حرة غير مستبدلة ومجموعة كربوكسيل حرة .



الادينوزين (ثل ف د) (١) . علاقتها الوثيقة باحدى الوحدات التي منها تبنى الحوامض النووية تجعلها تتحلل بسهولة . فتعطي ثنائي فوسفات الادينوزين (ثن ف د) أو أحاديه وهو الفوسفات العادي . فتمكنك بذلك من توفير الطاقة اللازمة لاجداث التفاعلات الكيميائية الحياتية : التفاعلات التي تبنى بها جزيئات معقدة من أخرى بسيطة . أو التفاعلات التي تضبط

الطريقة التي تسك بها الخلايا الحية « العملة » الضرورية لتبادل الحاجات الحيوية ، الثانية هي استعمال مواد تسمى انزيمات (٣) . تقوم بدور الوسيط . لتخفيض كمية الطاقة اللازمة لجعل التفاعلات الكيميائية الاساسية للحياة تتم بالسرعة المطلوبة .

« العملة » التي تستعملها الخلايا الحية هي مادة كيميائية تسمى ثلاثي فوسفات

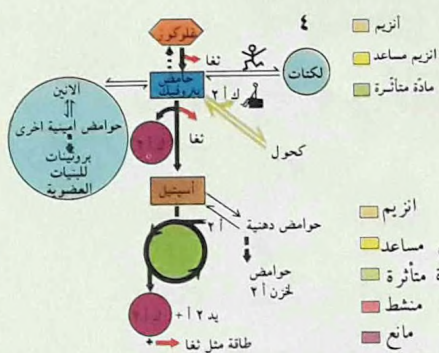

بالانزيم . لبعض الانزيمات أكثر من منطقة نشطة واحدة . فإذا شغل جزيء معروف باسم المنشط احدي هذه المناطق . فإن ذلك يؤثر في شكل منطقة أخرى ويغيره لتصبح قادرة على تقبل المادة المتألثة (ت) . هناك أيضاً جزيئات رادعة تحول دون نشاط أي من المنطقتين (ث) .

(٤) - يتكون حامض البيروفيك . وهو مادة كيميائية حياتية اساسية . اثناء تحلل الغلوكوز والحوامض الامينية .

(٥) - تتغير اشكال الانزيمات بفعل جزيئات صغيرة لا تتأثر بالانزيمات . فقد يأتي جزيء له شكل مشابه للجزيء المتأثر بالانزيم ويزاحم هذا الأخير للوصول الى المنطقة النشطة (أ) . مبسطاً بذلك التفاعل المطلوب . كذلك يمكن المادة فاعلة في منطقة أخرى (ب) أن تغير شكل المنطقة النشطة وذلك بظهورها بالمظهر المتوافق مع المادة المتألثة

(٦) - تخفف الانزيمات كمية الطاقة اللازمة لانطلاق التفاعلات الكيميائية الحياتية . فهي تعمل كحفارة في العديد من التفاعلات العادية . كفي عملية اهتراف الفواكه .

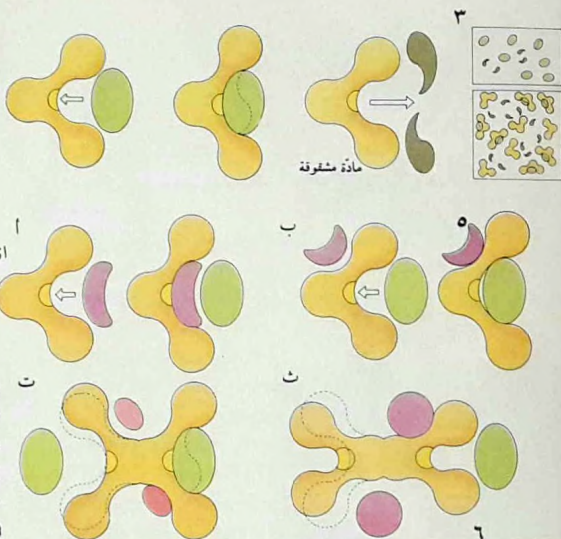

تعطي بعض الطاقة، والبعض الآخر يستعملها؛ لكن التفاعلات جميعها تحتاج الى دفعة أولى من الطاقة لكي تنطلق. تتدنى قوة هذه الدفعة، اذا كانت الجزيئات المتفاعلة متقاربة ومرتبة ترتيباً صحيحاً بالنسبة لبعضها البعض.

تعتمد الحياة على طبقة خاصة من الحفازات تسمى انزيمات (٦). تتكون هذه رئيسياً من البروتينات. الا انها قد تحتوي

النشاطات الحيوية كتنقل العضلات مثلاً (٩). من جهة أخرى، عندما يعطي تفاعل كيميائي حياتي طاقة، كما يحصل عند تحلل السكاكر، تستعمل هذه الطاقة لإعادة تكوين الاديونوزينات. هكذا يستطيع الجسم تحقيق التوازن بين حصوله على الطاقة وفقدانه لها بفضل دوران الاديونوزينات على نفسها.

بعض التفاعلات الكيميائية الحياتية

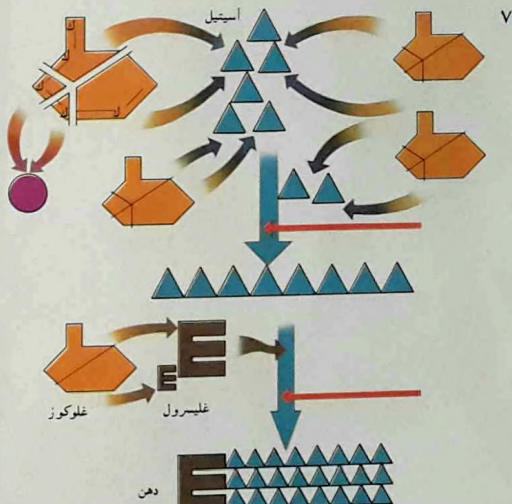
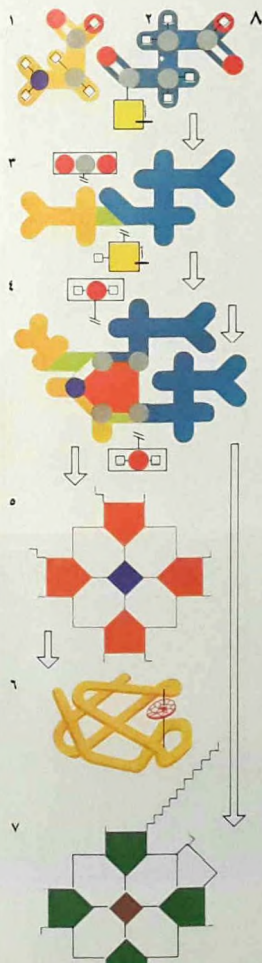

الدهن. اساس هذا التناقض الظاهري هو حامض البيروفيك. فعندما يتحلل، تتكون، بالإضافة الى ثاني أكسيد الكربون، مادة تسمى انزيم مساعد أستيلي أ. فالقسم الأستيلي (المثلثات) هو حجر الأساس في بناء الحوامض الدهنية. التي، مع الغليسرول (ذات الشكل E) تؤدّد الزيوت والدهون. كالدهن الظاهر في الرسم.

نشاطها بتغيير شكلها ، وهكذا يمكن منع بعض التفاعلات من الحدوث بمعدل معين . خير مثال على ذلك الانزيم المهم لهضم البروتينات والمدعو كيموتربسين والذي يوجد في الطبيعة بشكل غير نشط يسمى كيموتربسينوجين . فهذا الشكل لا يتحول الى الكيموتربسين الحفّاز الا عندما تنزع منه بعض حوامضه الامينية .

الطاقة من الاحتراق

العمليات المتعددة المراحل التي تساهم فيها الانزيمات هي تكيف ضروري مع الظروف . من المعلوم ان أكثر المواد الكيميائية العضوية قابلة للاحتراق . يمكن مثلاً حرق السكر العادي كلياً . فيعطي ثاني اكسيد الكربون وماء وحرارة . لكن الطاقة الحرارية المنبعثة من الاحتراق الكامل لا تنفع الخلايا الحية . لأن استعمال مثل هذه الطاقة يتطلب اختلافاً كبيراً في درجات الحرارة . كما في محرك السيارة . بينما درجة حرارة الاجسام الحية هي ذاتها تقريباً في جميع انحاءها ؛ فدرجة حرارة جسم الانسان المعافى نادراً ما تتعدى عن ٣٧ س (٩٨ ,٦ ف) . لذلك اصبح من الضروري . للاستفادة في الجسم الحي من الطاقة الكيميائية الناجمة عن عملية « الاحتراق » . ان تُخزّن هذه الطاقة وتستخرج على مراحل وبخطى صغيرة . تنتج عن كل منها كمية من الطاقة قابلة للقياس (ويمكن التخلص منها) تساوي وحدة واحدة أو وحدتين من « عملة » طاقة الخلية . مثلاً على ذلك . يمكن حل جزيء الغلوكوز . الذي يحتوي على ست ذرات كربون . الى جزيئين (٤) من حامض البيروفيك .

أيضاً على بعض الذرات المعدنية أو على بعض الجزيئات العضوية غير البروتينية المسماة انزيمات مساعدة . الكثير من الفيتامينات الموجودة في نظام غذائي متوازن تستعمل في الجسم بمثابة انزيمات مساعدة .

شكل الانزيمات ونشاطها

الانزيمات (٥) هي جزيئات كبيرة يتحكم شكلها بنشاطها . فبالامكان إيقاف

تلتصق الذرات المعدنية بجزيء عضوي يسمى بروفيرين (٤) . وهكذا فالصبغ الدموي الاحمر (٥) والصبغ الكلوروفيلي الاخضر يتم تركيبهما من الجزيئات الصغيرة نفسها . رغم انهما احدهما الى العالم الحيواني والآخر الى عالم النبات . كذلك تلعب مركبات مماثلة ادواراً اساسية في عمليات

(٩) - تأتي الطاقة . التي يستهلكها رجل قوي لرفع الاثقال . اصلا من الشمس . فالنبات يستعمل الضوء لتركيب مواد كيميائية فيه غنية بالطاقة . تأكل الحيوانات النبات فتولد مواد اكثر تعقيداً . ثم يأكل الناس الحيوانات والنباتات كماكولات تتحلل في الجهاز الهضمي الى مركباتها الكيميائية . هذه تتجمع من جديد لتكوين انجحة الجسم المختلفة وتركيب المواد الكيميائية الضرورية للعمليات الحياتية الجوهرية . هكذا يتم استخدام هذه المواد الكيميائية الحياتية لتزويد الرياضي رافع الاثقال بمضلاته وبالطاقة الضرورية لثنيها وشدها . علم الكيمياء الحياتية هو الدراسة المفصلة لهذه المواد وتفاعلاتها الدائرية .

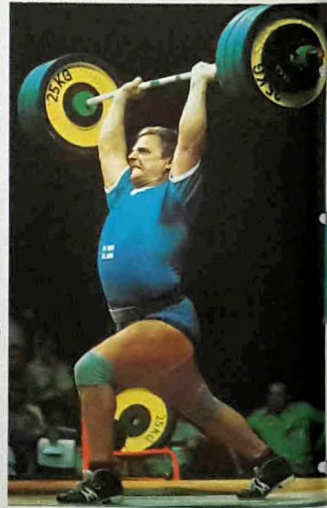

البوليمرات : الجزيئات العملاقة

تستعمل لالتقاط الطاقة ونقلها ، تلك الطاقة المتأتية اصلا عن ضوء الشمس .

البروتينات

الجزيئات البنوية المهمة في النبات والحيوان هي بوليمرات ، وهي جزيئات كبيرة جدا ، تعرف بالجزيئات الضخمة ، مكونة من تجمّع وحدات البناء الكيميائية البسيطة . فالبروتينات مثلا هي بوليمرات

تختلف المعادن التي تصنع منها هياكل السيارات ومحركاتها ، كيميائيا ، عن الزيوت التي تحركها وتجعلها مزلفة . لكن الطبيعة هي اكثر اقتصادا . فالعناصر القليلة المستعملة في بناء الكائنات الحية هي ذاتها التي

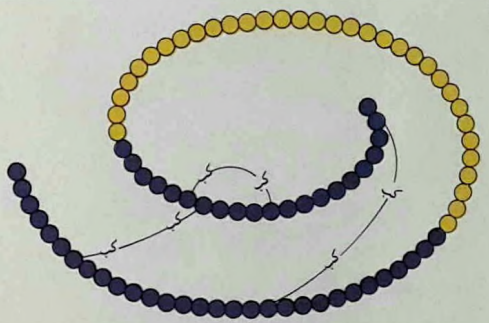
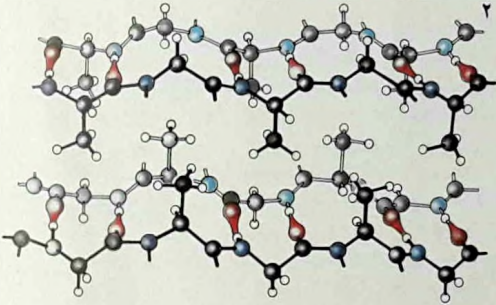

تكون جزءاً من وحدة الحامض النووي .

(٤) - يمكن عزل بعض البروتينات وتنقيتها لدرجة كافية كي تصبح بلورات . يوجد الميوغلوبين ، وهو بروتين ينقل الاكسجين الى العضلات ، في عدة انواع ، كزيت العنبر الذي تتكون منه البلورات (تظهر هنا مكبرة ٤٠ مرة) .

(٥) - اذا تم تصويب حزمة من الاشعة السينية على احدى هذه البلورات بمفردها ، يمكن الحصول على صورة حيود فوتوغرافية (أ) . يعطي

والهيدروجين (بالاحمر) والاكسجين (بالابيض) تترابط فيما بينها بشكل سلاسل . تقوم تراكبات من الهيدروجين (بالاحمر) بوصل السلاسل فيما بينها ، كما هو ظاهر في هذه القطعة من بنية حريرية .

(٢) - حامض ثاني اكسيد الريبوز النووي هو جزيء الحياة الرئيسي ، شكله شكل لولب مزدوج تترابط فيه معا

بترباط هيدروجيني جديلتان من البوليمرات مكملتان الواحدة للآخرى . يحدث هذا الترابط بين القواعد التي تحتوي على نيتروجين والتي

(١) - الإنسولين ، وهو بروتين صغير ، يتكون في الجسم من مادة اكثر بساطة تسمى البروانسولين ، وهي سلسلة بسيطة مؤلفة من ٨٤ جزيئا من الحوامض الامينية . يتكون الإنسولين بانتراع ٢٢ وحدة حامض امينسي (بالاصفر) من سلسلة البروانسولين . فتتكون عند ذلك سلسلتان ترتبط الواحدة بالأخرى بجسور من الكبريت (ك) .

(٢) - في جميع البروتينات نرى الحوامض الامينية المكونة من الكربون (بالاسود) والنيتروجين (بالازرق)

صغيرة ايضا . فبروتين الانسلين (١) صغير مؤلف من حوالي ٥٠ حامضا امينيا فقط . تستخدم الحيوانات البروتينات (٢) في بناء خلاياها . كما تستخدمها ايضا في العمليات الكيميائية الحياتية التي تجري في داخل اجسامها . لتأخذ مثلا على ذلك الكولاجين الذي هو بروتين بنوي شائع . احدى وظائفه توفير المواد للأوتار التي هي اساسية للحركة . فخييط وتري من جزيئات

مركبة من الحوامض الامينية التي هي جزيئات صغيرة . يحتوي كل من البروتينات على مجموعة امينية مع مجموعة حامض الكربوكسيل . هاتان المجموعتان تستطيعان التفاعل الواحدة مع الأخرى لحدوث ترابط كيميائي . بفضل هذا الترابط تستطيع الحوامض الامينية المختلفة الترابط فيما بينها باعداد كبيرة جدا لتكوين بوليمرات البروتينات الضخمة . قد تكون البروتينات

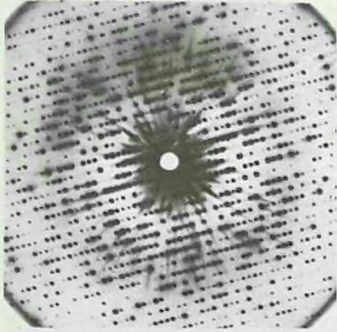

١٥

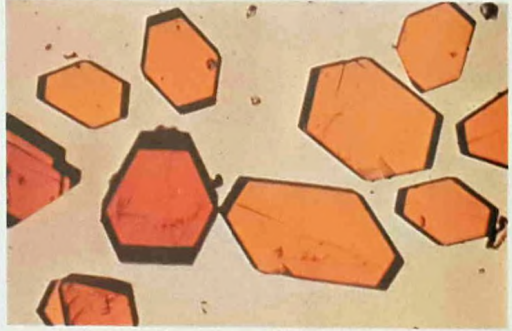

٤

ب

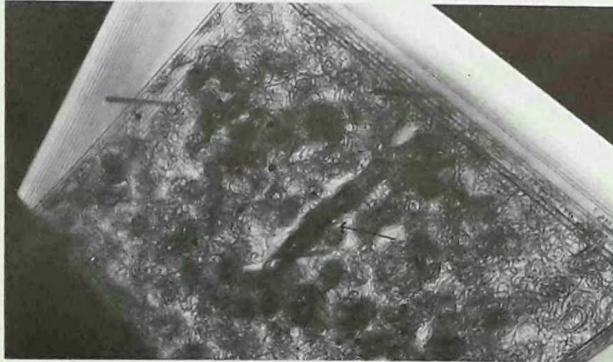

ت

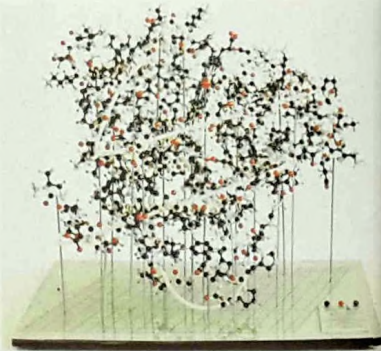

ابعاد . اكثر الابحاث الاولى بيروترز في كمبردج في انجلترا . البروتينات بهذه الطريقة قام بها جون كندرو وماكس

تدل على مواقع الذرات في جزيء البروتين (ب) . مما يمكن عندئذ من بناء نموذج للبروتين (ت) يكون ذا ثلاثة

الإلكترونية . هذه الخرائط الظاهرة هنا . والمصنوعة من صفائح البرسيكس المصوفة الواحدة منها فوق الأخرى .

المضادة التي تكافح الاجسام المجهرية المسببة
للأمراض .

السكريدات المتعددة :

المقومات الاساسية لبنية النبات هي
السكريدات المتعددة ، وهي بوليمرات السكر
التي تزود الخلايا باكثر طاقتها . لذلك ليس
عجيبا ان تستعمل بعض السكريدات المتعددة
كوسيلة صالحة لتخزين الطاقة .
يقدّر ان ٥٠ بالمئة من ذرات الكربون

الكولاجين الجدولة قد يكون احيانا بقوة
سلك فولاذي نحيف . كذلك القرأتين (٧) ،
وهو بروتين بنيوي آخر ، نجده في الحافر
والشعر والقرن والريش . كما ان الاكتين
والميوزين هما من مقومات العضل المهمة .
اخيرا تشكل البروتينات المقوم الرئيسي
(الوحيد في بعض الحالات) للانزيمات
(هي حفازات الخلايا التي تزيد من سرعة
التفاعلات الكيميائية الحياتية) وللأجسام

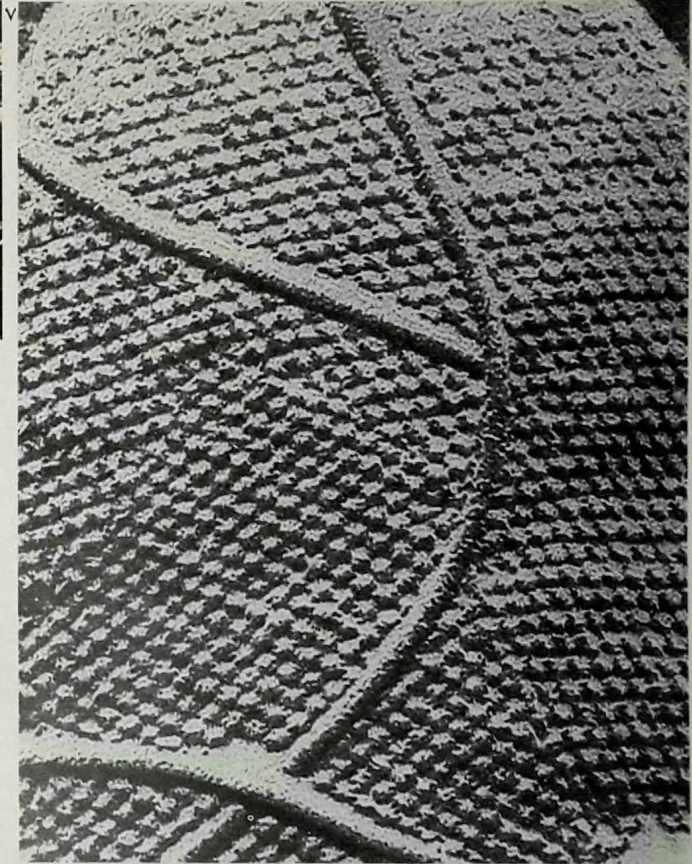

(٦) - البوليمرات الاساسية
للحياة هي هيدراتات الكربون
والبروتينات والنوكليوتيدات
المتعددة . الا انها ليست
الوحيدة . فالمطاط الطبيعي
مثلا هو بوليمر مؤلف رئيسيا
من وحدات متكررة من
الايزوبرين الهيدروكربوني
غير المشبع . يحتوي جزيء
المطاط على ما بين ١٠٠٠
و ٥٠٠٠ وحدة من هذا النوع
متصلة معا . تتكوّن جدران
الخلايا في بعض البكتيريا
من ترابط جزيئات السكر
والحوامض الامينية . فينتج عن
ذلك بوليمر خليط . هذه
الصورة ، المكبرة ٢٨٠٠٠٠ مرة
بواسطة مجهر إلكتروني .

شكل الترابط الكيميائي الذي يجمع الذرات في الجزيئات . هذا الاختلاف الوحيد كافٍ لجعل النشاء من المواد القابلة للهضم . بينما السُّلُولُوز مادة لا يمكن للإنسان ان يهضمها . بإمكان سكاكر عديدة أخرى . غير الغلوكوز . تكوين سكاريدات متعددة . فهناك : الكيتين . وهو المادة الصلبة التي تغلف اجسام بعض الحشرات والسرطان والكركند : الالجنينات . وهي من المواد المهمة التي تضاف الى المأكولات فتحفظ رغووة البيرة وتعطي الحساء المنزوع الماء سماكته : البكتينات . وهي شائعة الاستعمال في صنع المربيات . وتوجد في التفاح خصوصا : المواد اللصوقة الطبيعية . كالصمغ العربي : واخيرا الهبارين . وهو مادة تمنع الجلطة الدموية وتستهمل كثيرا في معالجة تخثر الدم

الحوامض النووية

الحوامض النووية (٣) . مع انها لا توجد بكميات كبيرة في اكثر الخلايا كما توجد البروتينات والسكاريدات المتعددة . فهي اهم الجزيئات الضخمة جميعا . انها تؤلف المادة الوراثية التي تتحكّم بتكوين كل خلية . فتجعل منها ليس فقط خلية انسان او خلية فأر . بل ايضا خلية كبد انسان او خلية ذنب فأر .

قد يساوي طول البوليمرات المعقدة (٣) الوف الوحدات . تتألف الوحدة الاساسية المتكررة من قاعدة تحتوي على نتروجين ومن مجموعة فوسفاتية : وكلاهما مرتبط بأحد نوعي السكر : الريبوز (في حامض الريبوز النووي) وثاني اكسيد الريبوز (في حامض ثاني اكسيد الريبوز النووي) .

الموجودة في انسجة النبات قائمة في جزيئات السُّلُولُوز . وهو بوليمر غلوكوزي بنيوي . لبعض اشكال السُّلُولُوز قيمة تجارية احيانا . فنسبة السُّلُولُوز في القطن مثلا هي ٩٨ ٪ . البوليمر الرئيسي لخزن الطاقة في النبات هو النشاء . وهو مؤلف من بوليمرين : الاميلوز والاميلوبكتين . الاميلوز هو . كالسُّلُولُوز . بوليمر غلوكوزي له شكل سلسلة مستقيمة . لكنه يختلف عنه بفرق وحيد . هو

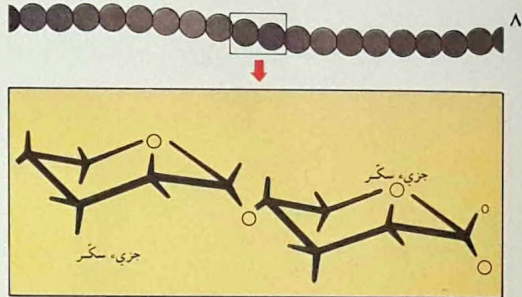

تظهر جزءا من الجدار الخارجي لاحدى البكتريات . بهذا التكبير يمكن رؤية الاجزاء الدقيقة للوحدات التي تكوّن سطح جدار خلية البكتريا . مرتبة ضمن صفوف منتظمة .

(٨) - يمكن للسكاريدات المتعددة . وهي ايسط جزيئات السكر . ان ترابط معا لتكون جزيئات ككبيرة جدا كجزيئات النشاء . قد يتخذ الجزيء الضخم شكل سلسلة واحدة (كما يظهر هنا) او يكون متشعبا . وهذا يتوقف على الموضع الذي تقع فيه الوصلات .

(٧) - يتألف الشعر . رئيسيا . من بروتين القراتين الذي يوجد ايضا في الريش والجلد . تكبير هذه الشعرات عدة مرات لا يكفي لمشاهدة جزيئات القراتين الافرادية . تتوقف ملاحظة شعر انسان او تجعده على البنية الثلاثية لجزيئات القراتين .



اقرأ أيضاً

(العنوان الرئيسي يشير إلى الموضوع الذي تدرسه .
أما المناوين الفرعية فهي لاستكمال البحث .)

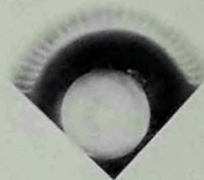

٥٤	البحث عن الكميات المجهولة : الجبر
٦٢	اللوغاريتمات والمسطرة الحاسبة
٨٦	الشكل والتماثل
	لغة الاعداد
٣٨	الرياضيات والحضارة
٤٢	قواعد الاعداد
٥٤	البحث عن الكميات المجهولة : الجبر
٦٢	اللوغاريتمات والمسطرة الحاسبة
	القياسات والابعاد
٤٦	لغة الاعداد
٧٠	دراسة الكميات المتغيرة ، الحساب
٧٨	الخطوط والزوايا ، حساب المثلثات
٨٢	السطوح والاحجام : الهندسة الفراغية
٦٢	اللوغاريتمات والمسطرة الحاسبة
	البحث عن الكميات المجهولة : الجبر
٣٨	الرياضيات والحضارة
٤٢	قواعد الاعداد
٤٦	لغة الاعداد
٦٢	اللوغاريتمات والمسطرة الحاسبة
٦٦	المجموعات والزمير
٥٨	المنحنيات الرياضية
٦٢	اللوغاريتمات والمسطرة الحاسبة
٩٨	الوقائع وعلم الاحصاء
١٠٢	الصدفة والاحتمال
	المنحنيات الرياضية
٥٤	البحث عن الكميات المجهولة : الجبر
٧٤	الخطوط والاشكال ، الهندسة
٧٨	الخطوط والزوايا ، حساب المثلثات
	اللوغاريتمات والمسطرة الحاسبة
٤٦	لغة الاعداد

	العلم من ما قبل التاريخ
	الى التاريخ القديم
٣٨	الرياضيات والحضارة
	دور العرب في تطوير العلوم ونقلها
٣٠	الى الغرب
	دور العرب في تطوير العلوم
	ونقلها الى الغرب
٣٨	الرياضيات والحضارة
٥٤	البحث عن الكميات المجهولة : الجبر
٢١٨	المغناطيسية
	العلم من عهد الخيمياء
	الى عصر العقلانية
	دور العرب في تطوير العلوم ونقلها
٣٠	الى الغرب
٧٨	الخطوط والزوايا : حساب المثلثات
١١٨	ما وراء الذرة
٢٥٤	تصنيف العناصر الكيميائية
	الرياضيات والحضارة
٤٢	قواعد الاعداد
٤٦	لغة الاعداد
٥٤	البحث عن الكميات المجهولة : الجبر
٧٨	الخطوط والزوايا ، حساب المثلثات
٨٦	الشكل والتماثل
	دور العرب في تطوير العلوم ونقلها
٣٠	الى الغرب
	العلم من ما قبل التاريخ
٢٦	الى التاريخ القديم
	قواعد الاعداد
٣٨	الرياضيات والحضارة
٤٦	لغة الاعداد

	السطوح والاحجام : الهندسة الفراغية	٤٢	قواعد الاعداد
٧٤	الخطوط والاشكال ، الهندسة	٥٤	البحث عن الكميات المجهولة : الجبر
٥٨	المنحنيات الرياضيات		المجموعات والزمر
٥٠	القياسات والابعاد	٥٤	البحث عن الكميات المجهولة : الجبر
٨٦	الشكل والتماثل	٩٤	الرياضيات وعلم الخرائط
٩٠	الطوبولوجيا	٤٦	لغة الاعداد
	الشكل والتماثل		دراسة الكميات المتغيرة : الحساب
٣٨	الرياضيات والحضارة	٤٢	قواعد الاعداد
٨٢	السطوح والاحجام : الهندسة الفراغية	٤٦	لغة الاعداد
٤٢	قواعد الاعداد	٥٤	البحث عن الكميات المجهولة : الجبر
٩٠	الطوبولوجيا	٥٨	المنحنيات الرياضية
٢٦٢	ترابط الذرات	١٣٤	السرعة والتسارع
	الطوبولوجيا	٢٤٦	المبادئ الالكترونية الاساسية
٧٤	الخطوط والاشكال ، الهندسة		الخطوط والاشكال : الهندسة
٨٦	الشكل والتماثل	٧٨	الخطوط والزوايا ، حساب المثلثات
٨٢	السطوح والاحجام : الهندسة الفراغية	٨٢	السطوح والاحجام : الهندسة الفراغية
٩٤	الرياضيات وعلم الخرائط	٨٦	الشكل والتماثل
	الرياضيات		العلم من ما قبل التاريخ
	وعلم الخرائط	٢٦	الى التاريخ القديم
٩٠	الطوبولوجيا	٥٠	القياسات والابعاد
٦٦	المجموعات والزمر	٩٠	الطوبولوجيا
	الوقائع وعلم الاحصاء	٥٨	المنحنيات الرياضية
١٠٢	الصدفة والاحتمال		الخطوط والزوايا : حساب المثلثات
٥٤	البحث عن الكميات المجهولة ، الجبر	٧٤	الخطوط والاشكال ، الهندسة
٧٠	دراسة الكميات المتغيرة ، الحساب	٥٨	المنحنيات الرياضية
	الصدفة والاحتمال	٣٨	الرياضيات والحضارة
٩٨	الوقائع وعلم الاحصاء		دور العرب في تطوير العلوم
	مقياس الكون	٣٠	وتقلها الى الغرب
١١٠	ما هي الذرة ؟	١٣٨	الحركات الدائرية والاهتزازية
١١٨	ما وراء الذرة		

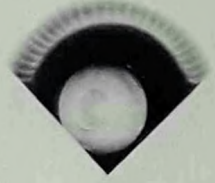

	ما هي الذرة ؟	
	الفيزياء النووية	١١٤
	ما وراء الذرة	١١٨
	ما هي الكهرباء ؟	٢١٠
	الكهرطيسية	٢٢٢
	تصنيف العناصر الكيميائية	٢٥٤
	ترابط الذرات	٢٦٢
	الكيمياء الكهربائية	٢٨٢
	الفيزياء النووية	
	ما هي الذرة ؟	١١٠
	ما وراء الذرة	١١٨
	ما هي الكهرباء ؟	٢١٠
	ما وراء الذرة	
	ما هي الذرة ؟	١١٠
	الفيزياء النووية	١١٤
	الحركات الدائرية والاهتزازية	١٣٨
	فكرة النسبية	١٩٨
	الكهرطيسية	٢٢٢
	المبادئ الالكترونية الاساسية	٢٤٦
	طبيعة الطاقة	
	ما هو الصوت ؟	١٤٦
	درجة الحرارة	١٧٠
	الضوء واللون	١٨٢
	ما هي الكهرباء ؟	٢١٠
	المغناطيسية	٢١٨
	التجاذب والتنافر	١٣٠
	علم توازن القوى	
	التجاذب والتنافر	١٣٠
	حالات المادة : الغازات	١٥٤
	الديناميكا الحرارية	١٧٠
	السرعة والتسارع	
١٢٦	علم توازن القوى	١١٤
١٣٠	التجاذب والتنافر	١١٨
١٣٨	الحركات الدائرية والاهتزازية	٢١٠
١٩٨	فكرة النسبية	٢٢٢
٧٠	دراسة الكميات المتغيرة : الحساب	٢٥٤
	الحركات الدائرية والاهتزازية	
١٣٤	السرعة والتسارع	٢٦٢
١٤٦	ما هو الصوت ؟	٢٨٢
١٨٢	الضوء واللون	
٢٣٤	التيار المستمر	
	الضغط والمنسوب	
١٥٤	حالات المادة : الغازات	
١٥٨	حالات المادة : السوائل	
	ما هو الصوت ؟	
١٥٠	الاصوات الموسيقية	
١٣٨	الحركات الدائرية والاهتزازية	
١٢٢	طبيعة الطاقة	
	الاصوات الموسيقية	
١٤٦	ما هو الصوت ؟	
	حالات المادة : الغازات	
١٣٠	التجاذب والتنافر	
١٤٢	الضغط والمنسوب	
١٥٨	حالات المادة : السوائل	
١٨٦	المرايا والعدسات	
١٩٤	نحو الصفر المطلق	
	حالات المادة : السوائل	
١٥٤	حالات المادة : الغازات	
١٦٢	حالات المادة : الاجسام الصلبة	
١٣٠	التجاذب والتنافر	

	الضوء واللون	١٤٢	الضغط والنسوب
١٢٢	طبيعة الطاقة	١٦٦	درجة الحرارة
١٨٦	المرايا والعدسات	١٧٠	الديناميكا الحرارية
١٩٠	الموجات الضوئية	١٧٤	نحو الصفر المطلق
١٩٤	سرعة الضوء		حالات المادة : الاجسام الصلبة
١٩٨	فكرة النسبية	١٥٨	حالات المادة : السوائل
٢٠٢	طاقة الضوء	١٧٠	درجة الحرارة
	المرايا والعدسات	٢١٨	المغناطيسية
١٨٢	الضوء واللون	١٧٤	نحو الصفر المطلق
١٩٤	سرعة الضوء		درجة الحرارة
١٩٠	الموجات الضوئية	١٥٤	حالات المادة : الغازات
	الموجات الضوئية	١٥٨	حالات المادة : السوائل
١٢٢	طبيعة الطاقة	١٦٢	حالات المادة : الاجسام الصلبة
١٨٢	الضوء واللون	١٧٤	نحو الصفر المطلق
١٨٦	المرايا والعدسات	١٧٠	الديناميكا الحرارية
١٩٤	سرعة الضوء		الديناميكا الحرارية
٢٠٢	طاقة الضوء	١٦٦	درجة الحرارة
	سرعة الضوء	١٥٤	حالات المادة : الغازات
١٨٦	المرايا والعدسات	١٥٨	حالات المادة : السوائل
١٩٠	الموجات الضوئية	١٦٢	حالات المادة : الاجسام الصلبة
١٩٨	فكرة النسبية	١٧٤	نحو الصفر المطلق
	فكرة النسبية		نحو الصفر المطلق
١٩٤	سرعة الضوء	١٥٨	حالات المادة : السوائل
٢٠٢	طاقة الضوء	١٦٨	حالات المادة : الاجسام الصلبة
١٣٤	السرعة والتسارع	١٧٠	الديناميكا الحرارية
	طاقة الضوء	٢١٠	ما هي الكهرباء ؟
١٢٢	طبيعة الطاقة	١٦٦	درجة الحرارة
١٩٠	الموجات الضوئية		حدود الضغوط
١٩٤	سرعة الضوء	١٤٢	الضغط والنسوب
١٩٨	فكرة النسبية	٢٦٢	ترابط الذرات

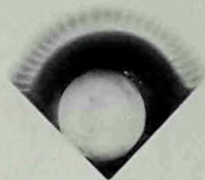

٢٢٢	الكهرطيسية	٢٠٦	طاقة الليزر
	المحولات والمحركات والديناموات		طاقة الليزر
٢٢٢	الكهرطيسية	٢٠٢	طاقة الضوء
٢١٨	المغناطيسية		ما هي الكهرباء ؟
٢١٤	ما هو التيار الكهربائي ؟	١١٠	ما هي الذرة ؟
	التيار المستمر	١١٨	ما وراء الذرة
٢١٤	ما هو التيار الكهربائي ؟	٢١٤	ما هو التيار الكهربائي ؟
٢٣٠	المحولات والمحركات والديناموات	٢٣٤	التيار المستمر
	التيار المتناوب	٢٣٨	التيار المتناوب
٢١٤	ما هو التيار الكهربائي ؟	٢٢٢	الكهرطيسية
٢٣٠	المحولات والمحركات والديناموات	٢٤٦	المبادئ الالكترونية الاساسية
٢٤٦	المبادئ الالكترونية الاساسية	٢٤٢	النصف موصلات
٢٢٢	الكهرطيسية		ما هو التيار الكهربائي ؟
٢٤٢	النصف موصلات	٢١٠	ما هي الكهرباء
	النصف موصلات	٢١٨	المغناطيسية
٢٣٤	التيار المستمر	٢٢٢	الكهرطيسية
٢٣٨	التيار المتناوب	٢٤٦	المبادئ الالكترونية الاساسية
٢٤٦	المبادئ الالكترونية الاساسية	٢٤٢	النصف موصلات
	المبادئ الالكترونية الاساسية	٢٣٠	المحولات والمحركات والديناموات
٢١٤	ما هو التيار الكهربائي ؟	٢٨٢	الكيمياء الكهربائية
٢٣٨	التيار المتناوب		الكهرطيسية
٢٤٢	النصف موصلات	٢١٨	المغناطيسية
	ما هي الكيمياء ؟	٢١٤	ما هو التيار الكهربائي ؟
٢٥٤	تصنيف العناصر الكيميائية	٢٣٠	المحولات والمحركات والديناموات
١١٠	ما هي الذرة ؟	٢٤٦	المبادئ الالكترونية الاساسية
١١٨	ما وراء الذرة	١٢٢	طبيعة الطاقة
٢٥٨	مجموعات العناصر الكيميائية	٢٢٦	أوجه استعمال المغناطيسات
٢٦٦	الجزيئات البسيطة وبنيتها		أوجه استعمال المغناطيسات
٢٧٤	المحاليل الكيميائية	٢١٨	المغناطيسية
٢٨٢	الكيمياء الكهربائية	١٣٠	التجاذب والتنافر

٢٧٨	التفاعلات الكيميائية الاساسية	٢٩٠	نحو كيمياء الحياة
٢٨٢	الكيمياء الكهربائية		تصنيف العناصر الكيميائية
٢٦٦	الجزئيات البسيطة وبنيتها	٢٥٠	ما هي الكيمياء ؟
	التفاعلات الكيميائية	٢٥٨	مجموعات العناصر الكيميائية
	الاساسية	٢٦٢	ترابط الذرات
٢٧٤	المحاليل الكيميائية		مجموعات العناصر الكيميائية
٢٦٢	ترابط الذرات	٢٥٤	تصنيف العناصر الكيميائية
٢٦٦	الجزئيات البسيطة وبنيتها	٢٥٠	ما هي الكيمياء
٢٨٢	الكيمياء الكهربائية	٢٦٢	ترابط الذرات
	الكيمياء الكهربائية	٢٦٦	الجزئيات البسيطة وبنيتها
٢١٤	ما هو التيار الكهربائي ؟	٢٧٨	التفاعلات الكيميائية الاساسية
٢٧٤	المحاليل الكيميائية		ترابط الذرات
٢٦٢	ترابط الذرات	١١٨	ما هي الذرة ؟
	التحليل الكيميائي	٢٦٦	الجزئيات البسيطة وبنيتها
٢٥٤	تصنيف العناصر الكيميائية	٢٧٠	الجزئيات المعقدة وبنيتها
٢٥٨	مجموعات العناصر الكيميائية	٢٨٢	الكيمياء الكهربائية
٢٧٤	المحاليل الكيميائية		الجزئيات البسيطة وبنيتها
٢٧٨	التفاعلات الكيميائية الاساسية	٢٦٢	ترابط الذرات
	نحو كيمياء الحياة	٢٥٨	مجموعات العناصر الكيميائية
٢٧٠	الجزئيات المعقدة وبنيتها	٢٥٠	ما هي الكيمياء ؟
٢٩٤	البيوكيمياء ، كيمياء الحياة	٢٧٨	التفاعلات الكيميائية الاساسية
	البيوكيمياء : كيمياء الحياة		الجزئيات المعقدة وبنيتها
٢٩٠	نحو كيمياء الحياة	٢٦٢	ترابط الذرات
٢٧٠	الجزئيات المعقدة وبنيتها	٢٦٦	الجزئيات البسيطة وبنيتها
	البوليمرات :	٢٩٠	نحو كيمياء الحياة
	الجزئيات المتعلقة	٢٩٤	البيوكيمياء ، كيمياء الحياة
٢٩٠	نحو كيمياء الحياة		المحاليل الكيميائية
٢٧٠	الجزئيات المعقدة وبنيتها	٢٥٨	مجموعات العناصر الكيميائية

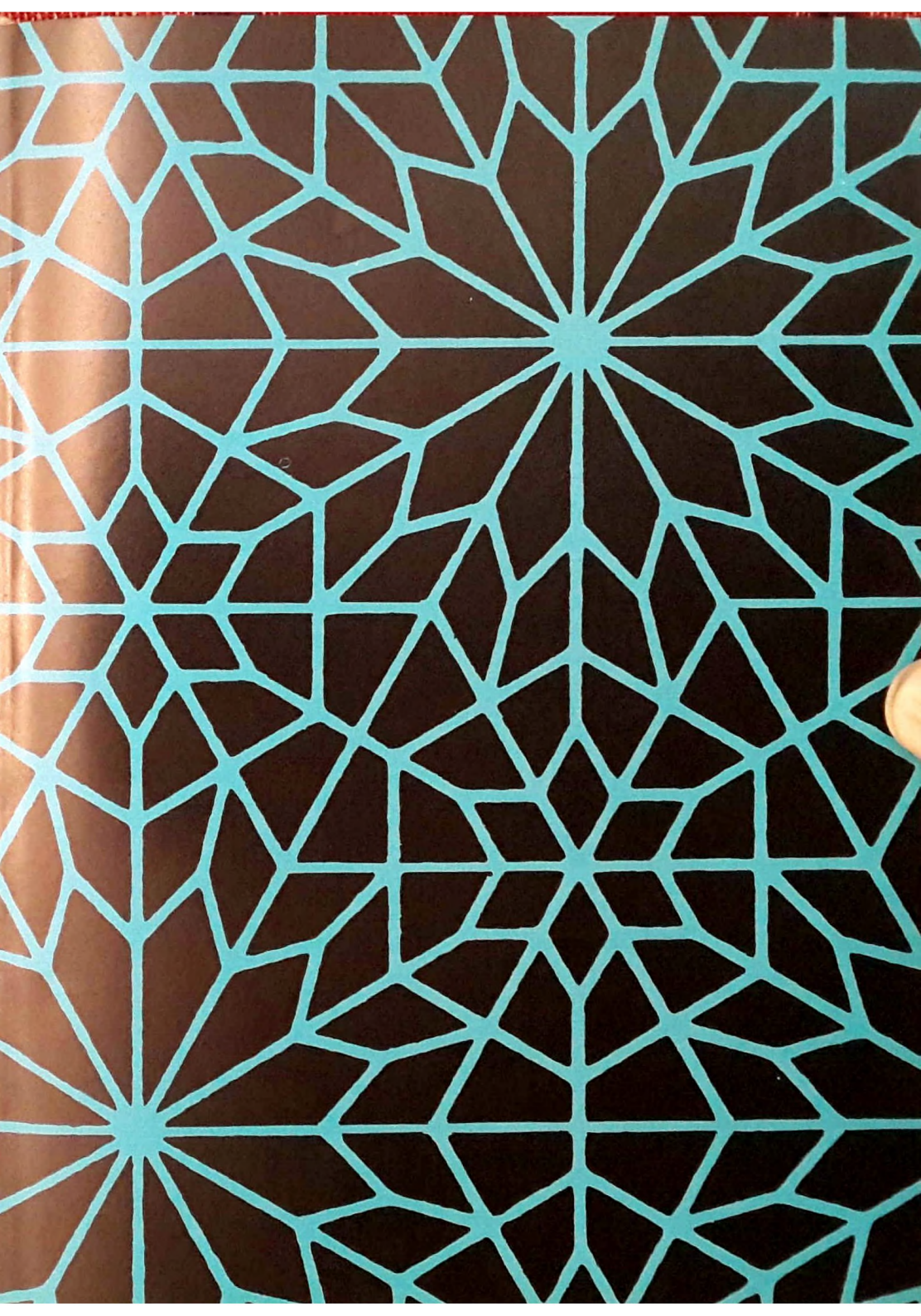

معجم المصطلحات العلمية

مرد المصطلحات العلمية الشائعة في
الرياضيات والفيزياء والكيمياء مع
معانيها ومرادفاتها الانكليزية

اعداد

الدكتور خليل الجز
عميد كلية التربية في الجامعة اللبنانية

- في الرياضيات : صفة مشتركة بين جميع المستقيمات والسطوح المتوازية .

ATROPINE

الأترابين

في الكيمياء : مادة شبه قلووية سامة بيضاء متبلرة تستخرج من حشيشة البلادونا وتستخدم لتوسيع حدقة العين ومعالجة التشنج .

ETHER

الأثير

في الفيزياء : مائع افتراضي لا وزن له مطاط كان يعتبر عامل نقل الضوء والكهرباء .

MONOVALENT

أحادي التكافؤ

في الكيمياء: ما له تكافؤ يساوي الوحدة .

MONOACID

أحادي الحمض

في الكيمياء : حامض لا يوجد فيه سوى ذرة هيدروجين حامض واحد في الجزيء .

MONOPHASE

أحادي الطور

يقال على تيار كهربائي متناوب ذي طور واحد .

MONOCLINAL

أحادي الميل

في الجيولوجيا : بنية في التربة تكون فيها جميع الطبقات ذات انحدار مائل واحد .

MONOCLINIC

أحادي الميل

في الفيزياء : يقال على البلورات التي لها محور تماثل ثنائي .

FOSSILS

الأحافير

بقايا نباتية أو حيوانية أو بشرية متحجرة .

OCCULTATION

الاحتجاب

في علم الفلك : غياب مؤقت لكوكب نتيجة لمروور كوكب آخر أمامه .

FRICTION

الاحتكاك

في الفيزياء : عمل جسمين متماسين يتحرك أحدهما على الأقل .

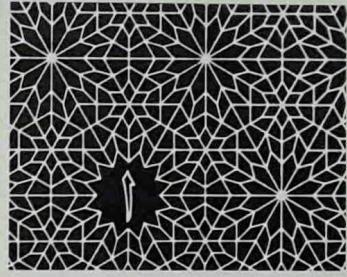

ARE

الآر

وحدة قياس للمساحات الأرضية تساوي مربعاً طول كل من أضلاعه ١٠ أمتار .

MACHINE

الآلة

مجموعة من الأجهزة المجمعّة لقبول شكل معين من أشكال الطاقة وتحويلها وإعادتها تحت شكل أكثر ملاءمة أو لإحداث أثر معين .

FIELD EMISSION

إبتماع المجال

في الإلكترونيك : إبتماع الإلكترونات في كاثود بارد في مجال مغنطيسي .

ASTATIC NEEDLE

الإبرة المعطلة

في الفيزياء : مجموعة إبرتين مغنطيسيتين أو أكثر مركبة بحيث لا يكون للمغنطيسية الأرضية أي أثر في توجيهها .

DIMENSIONS

الأبعاد

مفردها بعد ، وهي الطول والعرض والارتفاع والبعد الزمني .

DIRECTION

الاتجاه

خط الحركة التي يتخذها جسم ما .

السماويّ المنظور بسبب من التغير أو
الاختلاف في مكان الناظر .

ADIABETIC

أدياباتي

في الفيزياء: يقال عن تحوّل جسم يتم بدون
تبادل حرارة مع المحيط الخارجي .

MIGRATION OF IONS

ارتحال الأيونات

في الفيزياء : اندفاع الأيونات نحو قطب أو
لاحب أثناء التحليل أو الحلّ الكهربائيّ .

HEIGHT

الارتفاع

في شكل هندسيّ هو أقصر مسافة بين
قاعدتيه أو بين القاعدة والرأس .

OERSTED

الارستيد

في الفيزياء : وحدة الشدة المغنطيسية .

REFLEX

الارتكاس

مجموعة من إثارة حسية والاستجابة الحركية
أو الغدية لها وهي دائماً خارجة عن الإرادة

ERG

الإرع

في الميكانيكا : وحدة الشغل المطلقة في
النظام المترّي .

ORGAN

الأرغن

آلة موسيقية هوائية ذات ملامس لها أنابيب
وتستعمل بنوع خاصّ في الكنائس

ARGON

الأرغون

عنصر كيميائيّ رمزه (جو) ووزنه الذريّ
39,948. والأرغون غاز لا رائحة له ولا
لون ولا يقوم بأي نشاط كيميائيّ يشكّل
1/100 من الهواء .

الأرقام الأفقية

NUMBERS OF THE HORIZONTAL AXIS

الأرقام المكتوبة أفقياً أي الواحد إلى جنب
الأخر .

الأرقام العمودية

NUMBERS OF THE VERTICAL AXIS

PROBABILITY

الاحتمال

مفهوم علميّ وحتميّ للمصادفة . وحساب
الاحتمال مجموعة من القواعد التي تمكّن من
تحديد النسبة المئوية لحظوظ حدوث حدث
ما .

أحداث متعادلة الاحتمال

EQUIPROBABLE EVENTS

هي الأحداث التي يكون احتمال حدوثها
متعادلاً أي إنّ احتمال حدوثها وعدم حدوثها
واحد .

COORDINATES

الإحداثيات

في الرياضيات : عناصر غايتها تحديد موقع
نقطة على سطح أو في الفراغ بالنسبة إلى
نظام مراجع معينة .

الإحداثيات الجغرافية

GEOGRAPHIC CO-ORDINATES

على الكرة الأرضية أو على الخرائط
الجغرافية : خطوط تقاطعة هي « خطوط
الطول » و « خطوط العرض » تمكّن من
تحديد موقع نقطة من سطح الأرض .

STATISTICS

الإحصائيات

فرع من الرياضيات المطبقة يقوم على
مبادئ ناجمة عن نظرية الاحتمالات غايته
الجمع المنهجيّ ودراسة سلاسل الأحداث
والعطيات العددية .

CONTROL EXPERIMENT

الاختبار الضابط

اختبار يجري للتأكد من صحّة نتائج
اختبارات أخرى .

HYDROLIC TEST

الاختبار المائيّ

في الهندسة : اختبار التحمّل بالضغط
المائيّ .

PARALLAX

اختلاف المنظر

تغير ظاهريّ في موقع الشيء وبخاصة الجرم

STABILITY

الاستقرار

في الفيزياء : حالة جسم جامد في حالة توازن يميل إلى الرجوع إلى وضعه الأساسي إذا أزيح عنه .

- في الكيمياء : حالة جسم مركب يصعب تحليله .

POLARIZATION

الاستقطاب

في الفيزياء : صفة تبدو في شعاع ضوئي بعد انعكاسه أو انكساره وتمكّنه من نقل ذبذبات موزعة حول هذا الشعاع توزعاً غير متساو .

ASTROLABE

الأسطرلاب

في علم الفلك : آلة فلكية قديمة لقياس ارتفاع الشمس والكواكب .

CYLINDER

الأسطوانة

في الهندسة : شكل يحيط به دائرتان متوازيتان بينها سطح مستدير .

في الميكانيكا : قطعة يتحرك فيها مكبس المحرك .

PROJECTION

الإسقاط

في الجيولوجيا : عملية في رسم الخرائط قوامها إسقاط قسم من سطح الأرض الكروي على مستوٍ مسطح .

- في الرياضيات : تمثيل جسم على مستوٍ مسطح يسمّى مستوي الإسقاط .

الإسقاط الجغرافي

GEOGRAPHICAL PROJECTION

في الجغرافيا : عملية رسم خرائط تقوم على إسقاط السطح الكروي للأرض على مسطح مستوٍ .

ZENITHAL PROJECTION

الإسقاط السمتي

رسم خريطة نصف الكرة الجنوبي بإسقاط كل نقطة منه على طول مستقيم ينطلق من

الأرقام المكتوبة عمودياً أي الواحد تحت الآخر .

ARABIC NUMBERS

الأرقام العربية

الأرقام الهندية الأصل التي أدخلها العرب إلى أوروبا ابتداء من القرن التاسع للميلاد وهذه صورتها : 0, 1, 2, 3, 4, 5, 6, 7, 8, 9 .

SIGNIFICANT

الأرقام المعنوية

FIGURES

في الرياضيات : أرقام العدد ذات القيمة أو الأرقام التي تقرّر قيمته .

ANIMISM

الأرواحية

الاعتقاد بأن لكل ما في الكون وحتى للكون ذاته روحاً أو نفساً .

COBALT BLUE

أزرق الكوبالت

في الكيمياء : صبغ أزرق مخضر يتألف من أكسيد الكوبالت وأكسيد الألومنيوم .

NITROGEN

الأزوت

عنصر كيميائي غازي عادم اللون والطعم والرائحة رمزه (N) ووزنه الذري 14.0067 يدخل في تركيب الهواء وهو أحد العناصر الضرورية لحياة الحيوانات والنباتات .

POWER, EXPONENT

الأسّ

في الرياضيات : عدد أو حرف يوضع أمام عدد آخر للدلالة على قوته (٢٤ تعني ٤ × ٤ × ٤) .

ASBESTOS

الأسبستوس

الحريبر الصخري وهو معدن لا يحترق ولا يوصل الحرارة ويكون على شكل خيوط تصنع منها الأقمشة والأدوات غير القابلة للاحتراق .

RETENTIVITY

الاستبقائية

في الفيزياء : القدرة على الاحتفاظ بالمغناطيسية بعد زوال القوة المغنطة .

القطب الشمالي إلى المستوي المماس للقطب الجنوبي .

الإسقاط العمودي

ORTHOGONAL PROJECTION

في الرياضيات : إسقاط شكل على مستقيم أو على مستوى أو على سطح بواسطة خطوط عمودية تنطلق من مختلف نقط الشكل .

OSMIUM

الأسميوم

عنصر كيميائي رمزه (مز) ووزنه الذري ١٩٠,٢ يوجد في معدن البلاتين

ALLOY

الأسابية

في الكيمياء : خليط من معدنين أو أكثر .

SIGNAL

الإشارة

العلامة . والإشارة الجبرية هي علامة الإفادة الجبرية وتكون على نوعين : موجبة (+) وسالبة (-) .

RADIATION

إشعاع

في الفيزياء بث أشعة أو جزيئات . والإشعاع عنصر مؤلف لموجة صوتية أو كهرومغناطيسية كالإشعاع تحت الأحمر أو فوق البنفسجي

SOLAR RADIATION

الإشعاع الشمسي

الطاقة التي تبثها الشمس والتي يمتص الأوزون في طبقة الجو العليا قسماً منها ويصل القسم الباقي إلى سطح الأرض .

RADIANCE

الإشعاعية

كثافة الدفع الضوئي على سنتيمتر مربع من سطح جسم ما .

BETA RAYS

أشعة بيتا

في الفيزياء : الكترونات مشحونة شحنة سالبة .

X-RAYS

الأشعة السينية

في الفيزياء : إشعاعات شبيهة بالإشعاعات

الضوئية لكنها تفوقها تواتراً محدثها الأجسام تحت تأثير الأشعة المهبطية .

GAMMA RAYS

أشعة غاما

في الفيزياء : أشعة كهرومغناطيسية خاصة بثتها الراديوم وبعض المواد الأخرى ذات الفعالية الإشعاعية .

CATHOD RAYS

الأشعة الكاثودية

في الكهرباء : الأشعة المنبثقة من الكاثود عند حدوث تفريغ كهربائي في غاز متخلخل .

COSMIC RAYS

الأشعة الكونية

في علم الفلك : إشعاع معقد مرتفع الطاقة مصدره فراغ ما بين الكواكب يؤين الهواء عند مروره في الجو وذلك عن طريق اقتلاع إلكترونات من الذرات .

CATHOD RAYS

الأشعة المهبطية

في الفيزياء : حزمة من الإلكترونات بثتها المهبط في أنبوب يحتوي على غاز متخلخل .

REVERBERATION

الإصداء

في علم البصريات : انعكاس الضوء أو الحرارة .

- في علم الأصوات : استمرار الإحساس السمعية في قاعة بعد توقف بث الصوت .

EQUINOX

الاعتدال الربيعي أو الخريفي

اعتدال الليل والنهار مرتين في السنة حوالي ٢١ مارس و٢٣ سبتمبر .

HORIZON

الأفق

في الجغرافيا : ما ظهر من نواحي الفلك ماساً أطراف الأرض .

HORIZONTALLY

أفقياً

بطريقة موازية للأفق

ACTINIDES

الأكتيينات

في الكيمياء : العناصر التي يزيد عددها

المنبثة في قطبي مولّد كهربائيّ .
ELECTROPHORUS الإلكتروفور

في الكهربائيّة : جهاز لتوليد الشحنات
الكهربائيّة بالحثّ .

ELECTROLYTE الإلكتروليت

في الكيمياء : مركّب كيميائيّ بإمكانه عندما
يكون منصهراً أو مذاباً أن يتحلّل بالكهرباء
عند مرور التّيار .

ELECTROMETER الإلكترومتر

في الكهرباء : مقياس فرق الجهد
الكهربائيّ .
في الفيزياء : جهاز للكشف عن
الإشعاعات الكهربائيّة الضئيلة وقياسها .

ELECTRON الإلكترون

في الفيزياء : دقيقة ذات شحنة كهربائيّة
سالبة وهو أحد العناصر المكوّنة للذّرة .

ELECTRON-VOLT إلكترون فلت

في الفيزياء : وحدة طاقة تساوي $1,6 \times 10^{-19}$ إرغ .

OPTICAL ELECTRONS الإلكترونيات البصريّة

في الفيزياء : الكترونات الذّرة الخارجيّة
الفاعلة في انبعاث الضوء .

ELECTRONICS الإلكترونيات

فرع من الفيزياء يبحث في انبعاث
الإلكترونيات أو آثارها في الهواء والغازات
كما يبحث في استخدام الأدوات
الإلكترونيّة .

الألوان المتتامّة

COMPLEMENTARY COLOURS

أزواج من الألوان إذا مزجت بنسب
متساوية أعطت لوناً أبيض أو رمادياً .

ALUMINIUM الألومينيوم

في الكيمياء : معدن أبيض لماع يذوب

الذّريّ عن ٨٨ .

ACTINIUM الاكتينيوم

عنصر كيميائيّ رمزه (كت) ووزنه الذّريّ
٢٢٧ يوجد في البشبلند .

OXIDATION الأكسدة

في الكيمياء : عمليّة كيميائيّة يتم فيها
تركيب الأكسجين مع مواد أخرى فيفعل
فيها .

OXYGEN الأكسجين

عنصر كيميائيّ غازيّ رمزه (أ) ووزنه
الذّريّ ١٥,٩٩٩٤ وهو أكثر العناصر
انتشاراً في الطبيعة لا لون له ولا طعم ولا
رائحة يتحدّ مع أكثر العناصر ولا سياً مع
الهيدروجين لتكوين الماء . وهو غاز يعتبر
أحد مقومات الماء والهواء وعماد الحياة
الحيويّة والنباتيّة وهو عامل التنفّس
والاحتراق .

OXIDE الأكسيد

في الكيمياء : مركّب حاصل عن اتّحاد
الأكسجين مع جسم آخر .

MONOXIDE الأكسيد الأحاديّ

في الكيمياء : أكسيد محتو على ذّرة من
الأكسجين في الجزيء .

ALFA ألفا

الحرف الأوّل من الابجديّة اليونانيّة شكله
(α)

AFFINITY الإلفة

في الكيمياء : قوّة تحمل ذّرات الأجسام
المختلفة في طبيعتها على الاتّحاد لتشكّل
مركباً ما .

ELECTRODE الإلكتروود

في الفيزياء : في مقياس الفلطيّة وفي أنبوب
من الغاز المتخلخل طرف كلّ من الموصلات

DEWAR FLASK

إناء ديوار

وعاء زجاجي أو معدني مفرغ لمنع انتقال الحرارة يستخدم بخاصة لحزن الغازات المسيلة .

TUBE

الأنبوب

جسم أجوف من المعدن أو غيره يتخذ مجازاً للسوائل .

DISCHARGE TUBE

أنبوب التفريغ

أنبوب يحتوي على غاز بضغط منخفض يمر من خلاله تيار كهربائي .

CAPILLARY TUBE

الأنبوب الشعري

في الفيزياء : أنبوب ذو قطر غاية في الضيق تحدث فيه ظواهر جاذبية شعرية .

CHEMOTROPISM

الانتحاء الكيميائي

في النبات : اتجاه العضو في نموه بفضل التجاذب الكيميائي .

ANTIMONY

الانتيمون

عنصر كيميائي رمزه (نت) ووزنه الذري ١٢١,٧٥ . معدن أبيض مائل إلى الزرقة ينكسر بسهولة ولا يوصل الكهرباء .

ANTHROPOGRAPHY

الأنثروبوغرافيا

فرع من علم الإنسان يصف خصائص الأعراق والشعوب وتوزعها الجغرافي .

ANTHROPOLOGY

الأنثروبولوجيا

علم الإنسان وهو علم يبحث في أصل الجنس البشري وتطوره وعرافه وعاداته ومعتقداته .

ANTHOCYANIN

الأنثوسيانين

في علم النبات : أحد الأصباغ الذائبة في العصير الخلوي والتي تسهم في تلوين الأوراق والأزهار بالزرقة أو بالحمرة .

ANCHOR

الأنجر

في البحرية : قطعة من الفولاذ معلقة بكبل

بدرجة ٦٦٠ ستيفراد ويستعمل في الكثير من الصناعات الحديثة لخفته ولا سبياً في صناعة السيارات والطائرات .

AMPERE

الأمبير

في الكهرباء : وحدة شدة التيار الكهربائي .

AMPERE HOUR

الأمبير ساعة

في الكهرباء : كمية الكهرباء التي ينتها في مدة ساعة تيار شدته أمبير واحد .

COMBINATION

الامتزاج

في الكيمياء : اتحاد عناصر كيميائية عدة لتكوين جسم مركب .

ABSORPTION

الامتصاص

في الفيزيولوجيا : مرور المواد الناجمة عن الهضم في تجويف الأمعاء إلى الأوعية التي في جدارها بعد اختراق غشائها المخاطي .

الامتصاص الطيفي

SPECTRAL ABSORPTION

في الفيزياء : هو الطيف الذي يمكن الحصول عليه عن طريق حزم تحترق أجساماً قليلة الإشفاف . تكون أطراف الأجسام الصلدة متصلة . أما أطراف الامتصاص الناجمة عن العناصر الغازية فتختلف باختلاف الغاز .

AMMONIA

الأمونياك

في الكيمياء : غاز ذو رائحة قوية يتألف من نيتروجين وهيدروجين متحدين صيغته (ن ٣) يستعمل للتبريد ولإنتاج المتفجرات كما يستعمل للتسميد .

AMMETER

الأميتر

في الكهرباء : أداة مدرجة بالأمبير ومعدة لقياس شدة التيار الكهربائي .

INVAR	الإنفار
في علم المعادن : سبيكة معدنية أساسها الحديد والنيكل لا تتمدد بالحرارة .	
EXPLOSION	الإنفجار
في الفيزياء : ارتجاج يرافقه دوي يحدث عند انعتاق قوة ناجمة عن تمدد سريع وقوي لغاز تحت تأثير تفاعل كيميائي .	
NOSEPIECE	الأنفية
الجزء من المجهر الذي تعلق فيه الشريحة الزجاجية المراد فحصها .	
	الانقلاب الكهربائي الحراري
THERMOELECTRIC INVERSION	
في الفيزياء : نقصان القوة الكهربائية الدافعة في المزدوجة عندما تتجاوز الحرارة حداً معيناً .	
ANODE	الأنود
في الكهرباء : إلكتروود وصول التيار الكهربائي في مقياس الفلطية أو في أنبوب غاز متخلخل .	
ANHYDRIDE	الأنيدريد
مركب يشق بفصل عناصر الماء من مادة ما .	
VIBRATION	إهتزاز
الاهتزاز حركة تذبذبية سريعة . والاهتزاز حركة دورية لنظام مادي حول وضع توازنه المستقر .	
- في الموسيقى : ارتجاج خفيف يحدثه القوس على أوتار آلة موسيقية .	
ELLIPSE	الإهليلج
في الرياضيات : منحني مسطح محدب مغلق له محوراً تمانئ وتكون كل نقطة من نقاطه بحيث أن مجموع مسافتيها إلى نقطتين ثابتتين تسميان « بؤرتين » يظل ثابتاً .	

أو بسلسلة لتثبيت سفينة .	
ABERRATION	الإنحراف
في علم الفلك : انتقال ظاهري لصوره نجم يرى في التلسكوب .	
VARIATION	الانحراف
في علم الفلك : انحراف الجرم السماوي عن مداره المألوف .	
DECLINATION	الانحراف الزاوي
في علم الفلك : البعد الزاوي لنجم أو كوكب شمالاً أو جنوباً عن خط الاستواء السماوي .	
INDIUM	الإنديوم
عنصر كيميائي رمزه (ند) ووزنه الذري ١١٤,٨٢ . وهو معدن أبيض .	
ALARM	الإنذار
التنبيه إلى خطر .	
INCH	الإنش
في الرياضيات : وحدة طول أنجلو سكوئية تساوي ٢,٥٤ سنتيمتراً .	
COMPRESSIBILITY	الإنضغاطية
كون الشيء قابلاً للانضغاط .	
REFLECTION	الانعكاس
في الفيزياء : تغير اتجاه الموجات الضوئية أو الحرارية أو الصوتية بعد وقوعها على سطح عاكس .	
LINE	الانعكاس الخطي
REFLECTION	
في الكهرباء : انعكاس طاقة الإرسال لوجود ثغرة في خط النقل .	
ANGSTRÖM	الأنغستروم
في الفيزياء : وحدة طول تستعمل في الفيزياء المجهرية وتساوي جزء من عشرة آلاف جزء من الميكرون أو ١٠-٢ ملم .	

ETHANE

الإيثان

في الكيمياء : هيدروكربون غازي عديم اللون والرائحة يكون في الغاز الطبيعي ويتخذ وقدماً صيغته كـ C_2H_6 .

IRIDIUM

الإيريديوم

عنصر كيميائي رمزه (يم) ووزنه الذري ١٩٢,٢ . وهو معدن أبيض شديد القساوة يقاوم التفاعل الكيميائي ويوجد في بعض مناجم البلاتين .

ION

الأيون

في الفيزياء : ذرة غازية مكهربة تحت تأثير بعض الإشعاعات . والأيونات ذرات فقدت بعض كهبرياتها أو حصلت على كهبريات جديدة .

IONOSPHERE

الأيونوسفير

الغلاف الأيوني وهو الجزء المؤين من جو الأرض الذي يبدأ على ارتفاع ٢٥ ميلاً تقريباً ويمتد إلى ارتفاع ٢٥٠ ميلاً أو أكثر .

IONIUM

الأيونيوم

في الكيمياء : نظير طبيعي للثوريوم إشاعي النشاط .

VOCAL CORDS

الأوتار الصوتية

تكتف في الطبقة العضلية الغشائية في الحنجرة يشكل زوجاً من السطيات يحيط بالزمار أي فم الحنجرة ويحدث صوتاً عند اهتزازه .

APHELION

الأوج

في علم الفلك : النقطة التي يكون فيها الكوكب السيار أبعد ما يمكن عن الشمس .

URANOGRAPHY

الأورانوغرافيا

علم وصف السماء والأجرام السماوية .

URANOLOGY

الأورانولوجيا

دراسة السماء والأجرام السماوية .

OZONE

الأوزون

في الكيمياء : شكل تأسلي للأكسجين جزيئه ثلاثي الذرة .

OZONOMETER

الأوزونومتر

أداة لقياس مقدار الأوزون الموجود في الهواء .

OHM

الأوم

في الكهرباء : وحدة مقاومة كهربائية

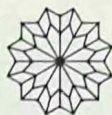

منحنيًا على ورقة أسطوانة دَوَّارة .

البارومتر المعدني ANEROID BAROMETER

بارومتر يتألف من علبة معدنية أفرغ منها الهواء تنضغط وفاقًا لتقلبات الضغط الجوي .

الباريوم BARIUM

عنصر كيميائي معدني رمزه (با) ووزنه الذري ١٣٧,٣٤ .

البث EMISSION

عمل إحداث أو نقل كبث الضوء وبث الصوت وما أشبه .

البخار STEAM

في الفيزياء : غاز ناجم عن تبخر سائل وأحياناً عن تبخر جسم جامد .
- جسم غازي يتصاعد من الأجسام الرطبة تحت تأثير الحرارة .

بدهي EVIDENT

كل ما يفرض نفسه على العقل لصفته اليقينية .

البديهية AXIOM

قضية واضحة في ذاتها ولا يمكن البرهان على صحتها .

البذلة الفضائية SPACE SUIT

بذلة خاصة يرتديها رواد الفضاء .

البرق LIGHTNING

نور يلمع في السماء على أثر احتكاك كهربائي يحصل في السحاب سببه عدم التوازن بين الغيوم أو بينها وبين الأرض .

البروبان PROPANE

في الكيمياء : كربور مائي مشبع صيغته (ك٢يد٤) يستعمل كوقود .

البروتون PROTON

جزء مادي ذو شحنة موجبة ويشكل نواة

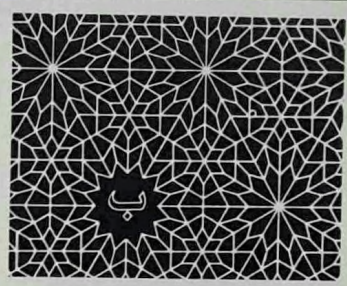

ب

الباثوليت BATHOLITE

في علم طبقات الأرض : كتلة ضخمة من صخر ناري توقفت في ارتفاعها عند نقطة ما تحت سطح الأرض .

البارافين PARAFFINE

في الكيمياء : اسم نوعي يطلق على جميع كربورات الهيدروجين المشبعة .

البارامتر PARAMETER

في الرياضيات : مقدار متغير القيمة تتعين بأحدى قيمة نقطة أو منحني أو دالة .

الباروسكوب BAROSCOPE

أداة تسجل تغيرات الضغط الجوي .

البارومتر BAROMETER

في الفيزياء : آلة تستعمل لقياس ضغط الهواء وبالتالي الارتفاع الذي يمكن الوصول إليه . وهي تمكن من ارتقاب تقريبي لتقلبات الجو .

البارومتر المسجل

REGISTERING BAROMETER

بارومتر معدني مزود بإبرة لها ريشة ترسم

ذرة الهيدروجين . وهو مع النيوترون أحد
عنصري نوى جميع الذرات .

البرونز BRONZE

أشابة من النحاس والقصدير يدخلها أحيانا
الزنك .

البزموت BISMUTH

عنصر كيميائي رمزه (بز) ووزنه الذري
208,98 وهو معدن أبيض سنجابي مائل
إلى الحمرة يستعمل بخاصة مخلوطاً مع
معادن أخرى .

البصريّات OPTICS

فرع من الطبيعيات يبحث في الضوء
وقوانينه .

البصريّات الإلكترونيّة ELECTRON OPTICS

فرع من الإلكترونيّات يبحث في خصائص
شعاعات الإلكترونيّات المجانسة لخصائص
أشعة الضوء .

البعد DISTANCE

المسافة بين نقطتين

البكتيريا BACTERIA

في علم الأحياء : اسم يطلق على مجموعة
من الكائنات الحيّة الوحيدة الخليّة البسيطة
التركيب .

البل BEL

في الفيزياء : وحدة لقياس منسوب القدرة
تساوي ١٠ دسيبل .

البلاتين PLATINUM

عنصر كيميائي رمزه (بلا) ووزنه الذري
195,09 وهو معدن كريم مائل إلى
البياض الرماديّ يعتبر أثقل المعادن وأثمنها
ولا يتأثر بالهواء ولا يتفاعل مع الحوامض .

البلاديوم PALLADIUM

عنصر كيميائيّ رمزه (بلد) ووزنه الذريّ

١,6٠٤ وهو معدن أبيض قاس من أهم
خواصه أنّه يتصنّف الهيدروجين . بعض
املاحه تستعمل في التصوير الشمسيّ .

البلانيسفير PLANISPHERE

خريطة تظهر في مستوي واحد نصف الكرة
السماوية أو الأرضية .

البلغم PHLEGMA

في التشريح : أحد أخلاط الجسم الأربعة
عند القدماء وهو المادّة اللزجة التي تفرز في
الحلق وتخرجها السعال .

البلّور CRYSTAL

في الفيزياء : مادّة معدنية جامدة غالباً ما
تكون شفافة لها شكل هندسيّ محدد .

البلليون BILLION

ألف مليون في فرنسا والولايات المتحدة
الأمريكية ومليون مليون في إنجلترا
وألمانيا .

البنّودول PENDULUM

في الفيزياء : جسم يتحرك حول نقطة ثابتة
ويتذبذب تحت تأثير ثقله .

بنكروماتي PANCHROMATIC

في التصوير الشمسيّ : حسّاس لجميع ألوان
الطيف المرئية .

البنية STRUCTURE

ترتيب أجزاء كلّ في ما بينها .
- في الجيولوجية : طبيعة طبقات الأرض
وترتيب بعضها بالنسبة إلى بعضها الآخر .

البوتاسيوم POTASSIUM

عنصر كيميائيّ رمزه (بو) ووزنه الذريّ
39,10 . وهو معدن قلويّ يستخرج من
البوتاس ، خفيف ولدن ويتأكسد بسهولة .

البوتان BUTANE

في الكيمياء : كربور مائي غازيّ يستعمل

٢١٠ وهو معدن مشع كثيراً ما يرافقه
الراديوم .

POLYMER **البوليمر**

مركب كيميائي طبيعي أو اصطناعي يشكل
بالتكثيف .

BOMBARDON **البومباردون**

آلة موسيقية من آلات النخف .

PIANO **البيان**

آلة موسيقية ذات ملامس وذات أوتار تنقر
بمطارق صغيرة .

HARPSICHORD **البيان القيثاري**

بيان قديم قيثاري الشكل .

BETA **بيتا**

الحرف الثاني من الأبجدية اليونانية شكله
(β) .

PYROMETER **البيرومتر**

في علم الحرارة : مقياس درجات الحرارة
المرتفعة جداً .

BERYLLIUM **البيريليوم**

عنصر كيميائي رمزه (بير) ووزنه الذري
١٢٢,٠٠٠ .

BEVATRON **البيفاترون**

في الفيزياء : جهاز يستعمل لتسريع
البروتونات .

كوقود ويباع مسيلاً تحت ضغط خفيف في
قناني معدنية . صيغته (ك^٤ يد^١) .

FOCUS **البؤرة**

في الفيزياء : النقطة التي تلتقي فيها الأشعة
التوازية بعد انعكاسها أو انكسارها .
- في علم البصريات : مركز تجمع الضوء
بعد مروره من خلال عدسة .

COMPASS **البوصلة**

آلة تتألف من مينا ومن إبرة مغطاة تتحرك
فوقه على محور وتشير دائماً إلى اتجاه
الشمال .

TRUMPET **البوق**

آلة نفخ موسيقية لها فم ذو مكابس ، من فئة
الآلات النحاسية ، تحتوي على أنبوب
اسطواني ملوي على ذاته وتنتهي بفتحة
عريضة .

BOLOMETER **البولومتر**

في الفيزياء : مقياس الطاقة الإشعاعية
الحرارية .

SPECTROBOLOMETER **البولومتر الطيفي**

في الفيزياء : مقياس طيفي للطاقة الحرارية
الإشعاعية .

POLONIUM **البولونيوم**

عنصر كيميائي رمزه (بلو) ووزنه الذري



التجاذب الكهربائي

ELECTRIC ATTRACTION

قوة جذب الأجسام المكهربة للأجسام الخفيفة .

CASEATION

التجبن

في الطبّ : تحوّل الأنسجة إلى كتلة محببة متعجّنة شبيهة بالجن كما في مرض السلّ .

CONTROL EXPERIMENT

التجربة الضابطة

تجربة تجرى للتأكد من صحّة نتائج اختبارات أخرى .

GAS FOCUSING

التجمّع الغازي

تركيز الشعاع في أنبوب أشعّة الكاثود بفعل الغاز المتأين

CORROSION

التحات

في علم طبقات الأرض : بلى الصخور بفعل الرياح والمياه .

PHOTOLYSIS

التحلّل الضوئي

تككّ كيميائي بتأثير الطاقة المشعّة .

ANALYSIS

التحليل

تقسيم مادة مركّبة الى عناصرها المكوّنة لها .
- في الرياضيات : فرع من العلوم الرياضية يدرس الدالات والحدود والمشتقات .

ELECTROLYSIS

التحليل بالكهرباء

في الكيمياء : تحليل كيميائي لبعض المواد المنصهرة أو المذابة بمرور تيار كهربائي .

HYDROLYSIS

تحليل بالماء

إنشطار بعض الأجسام المركّبة بواسطة الماء.

SPECTRAL ANALYSIS

التحليل الطيفي

في الفيزياء : عمليّة دراسة الأطياف الغازيّة لمعرفة نوع الغاز الذي يدرس طيفه .

DIVERSION

التحويل

تغيير الاتجاه .



SATELLITE

التابع

في علم الفلك : كوكب يدور حول سيار وفاقا لقوانين كبلر .

IONIZATION

التأين

تكوين ايونات في غاز أو في إلكترونات

DECELERATION

التباطؤ

في الفيزياء : تخفيف الحركة أو السرعة لجسم ما أو لقطعة في آلة .

EVAPORATION

التبخّر

في الفيزياء : تحوّل بطيء لسائل إلى بخار دون أن يصل ضرورة إلى درجة الغليان .

التجاذب الثقالي

GRAVITATIONAL ATTRACTION

التجاذب الذي يؤمن لكل جسم ثقله محاولاً دفعه باتجاه مركز الأرض والذي يحفظ السيارت حول الشمس .

التجاذب الجزيئي

MOLECULAR ATTRACTION

في الفيزياء : القوة الحاصلة بين أجزاء الجسم الجامد الواحد .

الاهتزازات أو الموجات أو الدورات في الثانية .

GEAR

ترس التعشيق

في الميكانيكا : دولاب مسنن يرتكز على قضيب محزن لنقل الحركة .

SOLAR GEAR

الترس الفلكي

في الهندسة : مجموعة تروس دوارة حول ترس مركزي ثابت .

PHOTOSYNTHESIS

التركيب الضوئي

في الكيمياء : تركيب جسم كيميائي ذي مادة عضوية بواسطة الطاقة الضوئية .

CHEMOSYNTHESIS

التركيب الكيميائي

عملية يتم فيها بناء مواد عضوية من مواد أخرى أسطمنها باستعمال طاقة كيميائية .

CONCENTRATION

التركيز

في الفيزياء : كتلة جسم مذاب في وحدة حجم محلول .

THERMOSTAT

الترموستات

في الهندسة والفيزياء : مثبت أوتوماتيكي لدرجة الحرارة .

THERMOPHONE

الترموفون

في الكهرباء والهندسة : معيار حراري صوتي للمكروفونات .

ANAMORPHISM

التزيغ

حالة تبدو فيها لوحة مزينة فإذا نظر إليها من زاوية معينة بدت قومية .

ACCELERATION

التسارع

في الميكانيكا التسارع هو تغير سرعة جسم متحرك في اتجاه ما في وقت معين ، ويزداد التسارع بازدياد القوة المؤثرة على الجسم المتحرك .

ISOMORPHISM

التشاكلية

في الكيمياء : صفة للأجسام التي يوسعها

ATAXIA

التخلخ

في الطب : عدم القدرة على تنسيق الحركات العضلية الإرادية .

RETROGRADE

تراجمي

في علم الفلك : متحرك في اتجاه مضاد للاتجاه المألوف عند الأجرام المائلة .

TRANSISTOR

الترانزستور

جهاز ذو نصف موصل بإمكانه تضخيم تيار كهربائي وإحداث اهتزازات كهربائية ويطلق أيضاً على جهاز راديو مزود بترانزستورات .

FLUCTUATION

التراوح

في الفيزياء : انتقال متناوب لكتلة من السائل .

QUADRATURE

التربيع

في الهندسة : إيجاد المربع المساوي في المساحة لسطح معين .

- في علم الفلك : وضع التيار المتعامد مع خط الشمس والأرض .

SQUARING THE CIRCLE

تربيع الدائرة

هو رسم مربع تعادل مساحته تماماً مساحة دائرة . حيرت العملية عقول قدماء الرياضيين ويمكن حلها بواسطة الجبر .

PERTURBATION

الترجاف

في علم الفلك : اضطراب الجرم السماوي في حركته المدارية بسبب من قوة غير تلك التي تسبب دورانه النظامي .

OSCILLATION

الترجج

في الفيزياء : حركة جسم ينتقل دورياً في اتجاه وفي الاتجاه المقابل مازاً دائماً في

الأوضاع ذاتها .

FREQUENCY

التردد

في الفيزياء : مقدار تكرار الحركة أو عدد

إلى كمية السلع والخدمات الموضوعة
بتصرفهم .

EVOLUTION التطور

في علم الحياة : حركة التغير في الكائنات
الحية لتحقيق تكيف أفضل مع البيئة .

INTERACTION التفاعل

في الكيمياء : تغير يحدث في طبيعة المواد
الكيميائية تحت تأثير بعضها في بعضها
الأخر .

DISCHARGE التفريغ

التفريغ الكهربائي ظاهرة تحدث عندما
يفقد جسم مكهرب شحنته .

INTERSECTION التقاطع

جزء مشترك بين مجموعتين .
- في الرياضيات : مجموعة النقط أو العناصر
المشتركة بين خطين أو سطحين أو شكلين
فراغيين أو أكثر .

ELECTROSTRICTION التقبض الكهربائي

في الفيزياء : تغير أبعاد الوسط العازل في
مجال كهربائي .

DISPERSION التفرّج

في البصريات : استحالة الضوء الأبيض إلى
الأصواء ذات الألوان المتدرّجة في الحمرة إلى
البنفسجية بواسطة مؤشر من الزجاج .

ACCUMULATION التكدس

في الفيزياء : تجميع مواد تحت تأثير الماء
الجاري أو الهواء أو البحر .

CATALYTIC CRACKING التكسير بالحفز

في الكيمياء : تقطير هدام للزيوت بواسطة
عامل حفّاز .

TECHNOLOGY التكنولوجيا

دراسة الأدوات والطرائق والوسائل
المستعملة في مختلف فروع الصناعة .

أن تشكل بلورات مشتركة.

SATURATION التشبع

حالة محلول يحتوي أكبر كمية ممكنة من
جسم مذاب .

OPTICAL DISPERSION التشتت البصري

في الفيزياء : تشتت سببه تغير معامل
الإنكسار تبعاً للطول الموجي .

DISPERSION OF LIGHT تشتت الضوء

في الفيزياء : تحليل حزمة ضوئية مركبة إلى
إشعاعاتها المختلفة .

DIAGNOSIS التشخيص

فرع من الطب يسعى إلى معرفة الأمراض
عن طريق دراسة عوارضها .

DISTORTION التشوّه

خلل في شيئية آلة تصوير شمسي يعطي
صورة لا تشبه الشيء المصور .

DIASTROPHISM التشويهية

في الجيولوجية : عملية التشويه التي تغير
شكل القشرة الأرضية محدثة القارات
والجبال والتضاريس المختلفة.

CRESCENDO التصعيد

في الموسيقى : تعاضم في حجم الصوت
وبخاصة في الموسيقى .

- في الكيمياء : التحول المباشر لجسم جامد
إلى بخار دون المرور بالحالة السائلة.

CLASSIFICATION التصنيف

توزيع منهجي إلى أصناف استناداً إلى معايير
دقيقة كتصنيف المعادن وتصنيف الحيوانات
والنباتات .

INFLATION التضخم المالي

في علم الاقتصاد : عدم توازن اقتصادي
يتميز بارتفاع عام للأسعار ناجم عن وفرة
قدرة الشراء عند مجموع المستهلكين بالنسبة

طريق النباتات اليخضورية .

REPULSION **التنافر**
في الفيزياء : نتيجة القوى التي تعمل على إبعاد جسم عن جسم آخر .

PARADOX **التناقض الظاهري**
تناقض يُفرض إليه في بعض الحالات الاستدلال المجرد .

TUNGSTEN **التنجستن**
عنصر كيميائي رمزه (تن) ووزنه الذري 183, 85 وهو معدن يستعمل لصنع فتايل القناديل المتوهجة .

ASTROLOGY **التنجيم**
علم قديم مختص بدراسة تأثير الأبراج على مصير الإنسان .

COORDINATION **التنسيق**
ترتيب العناصر المنفصلة لتأليف مجموعة ما .

HYPNOSIS **التنويم المغناطيسي**
في طب الأمراض النفسية : إدخال الإنسان في حالة نوم يستجيب فيها لإيحاءات وليستعد ذكريات منسية . وهو من طرائق المعالجة النفسية .

FRINGING **التهرّب**
تهرّب المجال المغناطيسي حول فجوة هوائية .

FREQUENCY **التواتر**
في الفيزياء : عدد الذبذبات في وحدة زمنية في ظاهرة دورية .

MODULATION FREQUENCY **تواتر التضمين**
نظام من التواتر يبذل تواتر الموجة الحاملة في حين أن ساعات الموجة الحاملة تظل ثابتة .

HEIGH FREQUENCY **التواتر المرتفع**
في الفيزياء : تواتر ملايين عدّة من فترات

BIOTECHNOLOGY **التكنولوجيا الحياتية**
فرع من التكنولوجيا يعني بتطبيق المعطيات الحياتية والهندسية على المشكلات المتعلقة بالإنسان والآلة .

TACHYON **التكيون**
في الفيزياء : جسيمات يفترض أن سرعتها تفوق سرعة الضوء (300000 كلم في الثانية) ولكن لم يعثر عليها بعد .

ELECTROPLATING **التلييس بالكهرباء**
تلييس معدن بمعدن آخر من الذهب أو البلاتين أو الفضة أو سواهما بواسطة التحليل الكهربائي .

RADIO TELESCOPE **التلسكوب اللاسلكي**
في علم الفلك : آلة استقبال تستعمل في دراسة الكواكب بالاستناد إلى الموجات الكهرطيسية المنبثقة منها .

TELEVISION **التلفزيون**
جهاز تنقل إليه الصور عن بعد بواسطة تيارات كهربائية أو موجات هرتزية .

POLLUTION **التلوث**
في علم البيئة : أتساخ البيئة بمواد سامة أو بأوساخ تنتشر في الهواء وفي الماء وتنجم عنها أمراض عدّة تصيب الإنسان والحيوان والنبات .

TELEMETER **التليميتر**
آلة تقاس بواسطتها المسافة بين مراقب ونقطة بعيدة عنه .

COHESION **التماسك**
في الفيزياء : قوة تجمع معاً الأجزاء المختلفة من سائل أو من جامد .

PHOTOSYNTHESIS **التمثيل الضوئي**
في علم النبات : تركيب جسم كيميائي ذي مادة عضوية بواسطة الطاقة الضوئية عن

CURRENT

التيار

في الكهرباء : انتقال الكهرباء على طول مادة موصلة .

ALTERNATING CURRENT التيار المتناوب

تيار يتغير فيه اتجاه الكهرباء وشدتها بسرعة ودورياً .

CIRCULAR CURRENT التيار الدائري

في الكهرباء : تيار يمرّ عبارة عن دائرة .

EDDY CURRENT تيار دوامي

تيار يخالف التيار الرئيسي .

ZENER CURRENT تيار زينر

في الكهرباء : التيار عبر جسم عازل في مجال كهربائي شديد .

PHOTO CURRENT التيار الضوئي

تيار من الإلكترونات يحدث عن طريق التأثير الكهربائي الضوئي .

ELECTRIC CURRENT التيار الكهربائي

الكهرباء التي تمرّ في سلك موصل .

DIRECT CURRENT التيار المتواصل

في الكهرباء : تيار يحافظ دائماً على اتجاه واحد .

CONTINUOUS CURRENT التيار المستمر

في الكهرباء : تيار لا يتغير اتجاه انتشاره وتظل شدته ثابتة إلى حد بعيد .

الذبذبة في الثانية .

LOW FREQUENCY التواتر المنخفض

في الفيزياء : تواتر يتراوح بين ٣٠ كيلوهرتز و ٣٠٠٠ كيلوهرتز .

EQUILIBRIUM توازن

في الفيزياء : حالة سكون ناجمة عن قوى متقابل وتتعادل .

TENSION التوتر

في الهندسة والكهرباء : الجهد الكهربائي فيقال توتر ١١٠ فلت مثلاً .

CONDUCTION التوصيل

توصيل الضوء أو الحرارة أو الصوت أو الكهرباء بواسطة موصل .

ILLUSTRATION التوضيح

تزويد نص بالرسوم التوضيحية .

ZERO PAUSE توقف الصفر

في الكهرباء : توقف التيار المتناوب اللحظي بين نصفي دورتيه .

INCANDESCENCE التوهج

في الفيزياء : حالة جسم يصبح نيراً تحت تأثير حرارة مرتفعة .

TITANIUM التيتانيوم

عنصر كيميائي رمزه (تي) ووزنه الذري ٤٧,٩٠ .



ثاني أكسيد النيتروجين

NITROGEN DIOXIDE

في الكيمياء : جسم كيميائي مركب صيغته
(ن ٢) .

THYRISTOR

الثايرستور

في الإلكترونيات : مقوم ترانزيستوري .

COUNTERWEIGHT

الثقل الموازن

ثقل يستعمل لموازنة قوّة أو ثقل آخر .

BALLAST

ثقل الموازنة

ثقل يستخدم في سفينة أو منطاد لحفظ
التوازن .

OCTANT

الشمئية

في الرياضيات : أداة لقياس الزوايا ذات
قوس منقسم إلى ٤٥ درجة .

DIATOMIC

ثنائي الذرة

في الكيمياء : جسم يحتوي على ذرتين في
الجزء الواحد .

THORIUM

الثوريوم

عنصر كيميائي رمزه (ثو) ووزنه الذري
٢٣٢,٠٣٨ وهو معدن نادر مشع .

THULIUM

الثوليوم

عنصر كيميائي رمزه (ثل) ووزنه الذري
١٦٨,٩٣٤ وهو نادر الوجود .

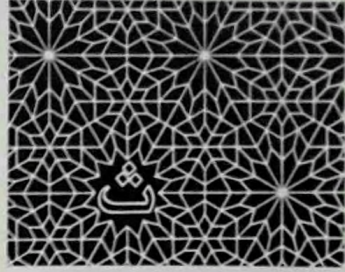

SOLAR CONSTANT

الثابت الشمسي

مقدار الحرارة الشمسية الواقع عادة على
الطبقة الخارجية من جو الأرض والبالغ
١,٩٤ سعراً غرامياً في السنتيمتر المربع في
الدقيقة .

CARBON DIOXIDE

ثاني أكسيد الكربون

في الكيمياء : غاز ناجم عن اتحاد الكربون
بالأكسجين وهو موجود في الهواء وذائباً في
الماء .



ATTRACTION

المجذب

في الفيزياء : قوّة بموجبها يجذب جسم
جسماً آخر .

ELECTRIC ATTRACTION

المجذب الكهربائي

في الفيزياء : القوّة التي بها تجذب الأجسام
المكهربة أجساماً خفيفة .

MAGNETIC ATTRACTION

المجذب المغناطيسي

في الفيزياء : القوة التي بموجبها يجذب
المغناطيس الحديد .

PILE

الجزرة

سلسلة صفائح من معادن مختلفة يفصل ما
بينها قماش أو ورق مبلّل بحامض لتوليد
تيار كهربائي .

GONG

الجرس القرصي

آلة موسيقية تتألف من قرص معدني ينقر
بمطرقة مكسوّة بقماش .

ATOM

جزء لا يتجزأ

هو الذرّة (انظرها)

MOLECULE

الجزئي

في الكيمياء : أصغر جزء مستقل من المادّة
يصحّ أن يوجد محتفظاً بالخواصّ الكيميائيّة
لهذه المادّة التي هو جزء منها .

ANTIBODY

الجسم المضادّ

مادّة تتكوّن داخل الجسم لمقاومة
البكتيريا .

PARTICLE

الجسيم

في الفيزياء : كلّ من مقومات الذرّة في
الإلكترونات والبروتونات والنيوترونات .

ALFA PARTICLES

جسيمات ألفا

في الفيزياء : نوى هيليوم ذات شحنة موجبة
تتكوّن من بروتونين ونيوترونين .

GEOGRAPHY

الجغرافيا

علم يبحث في وصف الشكل الحالي



ج

GRAVITATION

المجاذبيّة

في الفيزياء : قوّة تتجاذب بموجبها جميع
الأجسام المادّية طرداً مع كتلتها وعكساً مع
مرّبع أبعادها .

CAPILLARITY

المجاذبيّة الشعريّة

في الفيزياء : مجموعات الظاهرات التي
تحدث على سطح سائل ولاسيماً في الأنابيب
الشعريّة .

ROLLER-COSTER

الجمال الروسيّة

سكّة حديد مرتفعة (في مدينة الملاهي)
تتلوّى وتنخفض وتجرى فوق قضبانها
عربات صغيرة .

ALGEBRA

الجبر

علم رياضي يعتمد على الرموز والأحرف
لاستخراج المجهولات الحسابيّة .

POLAR FRONT

الجهة القطبيّة

الحدود بين هواء المنطقة القطبيّة البارد
والهواء الدافئ نسبياً في المنطقة الأقرب إلى
خطّ الاستواء .

القياسات .	الطبيعي والبشري لسطح الأرض وتفسيره .
PROJECTOR	الجغرافيا الإقليمية REGIONAL GEOGRAPHY
جهاز الإسقاط	فرع من الجغرافيا يدرس نقطة معينة أو
آلة لإسقاط الصور على شاشة .	مجموعة ظاهرات في إطار منطقة ما .
POTENTIAL	الجغرافيا البشرية HUMAN GEOGRAPHY
الجهد	فرع من الجغرافيا يخصص بدراسة الحياة
في الكهرباء : حالة كهربائية لموصل بالنسبة	البشرية على الأرض وتوزيع السكان على
إلى موصل آخر . فيقال إن لموصلين	المناطق .
مكهرين الجهد ذاته عندما يوصلان بسلك	الجغرافيا التشكيلية GEOMORPHOLOGY
موصل فلا تنتقل أية كمية كهربائية من	فرع من الجغرافيا يعني بوصف تضاريس
أحدهما إلى الآخر .	الكرة الأرضية الحالية وتفسيرها بالاستناد
SINUS	الى تطورها وهي تقسم إلى جغرافيا مناخية
الجيب	تحلل تأثير المناخ على تطوّر أشكال
النسبة بين أضلاع مثلث قائم الزاوية تتعلق	التضاريس والجغرافيا البيئية حيث تبرز
بزاوية القاعدة أ . فجيب أ هو طول ضلع	دراسة تأثير البنية الجيولوجية .
المثلث المقابل للزاوية المقسوماً على الضلع	BIOGEOGRAPHY
الأطول .	الجغرافيا الحيائية
COSINUS	فرع من الجغرافيا يهتم بدراسة الكائنات
جيب التمام	الحية من حيوانات ونباتات وتوزيعها على
في الرياضيات : طول الضلع المجاور	سطح الأرض .
لزواوية مقسوماً على الضلع الأطول .	ZOOGEOGRAPHY
GILBERT	الجغرافيا الحيوانية
جيلبرت	فرع من الجغرافيا يهتم بدراسة الحيوانات
في الفيزياء : وحدة لقياس القوة الدافعة	وأنواعها ومواطنها وتوزيعها على
المغناطيسية .	الأرض .
GEODESY	ADDITION
الجيوديسيا	الجمع
فرع من الرياضيات التطبيقية يعنى بدراسة	في الرياضيات : أولى العمليات الحسابية
شكل الأرض وقياس سطحها .	الأساسية التي تجمع في قيمة واحدة قيمتين
GEOGNOSY	أو أكثر من طبيعة واحدة .
الجيوغنوسيا	الجهات الأصلية CARDINAL POINTS
فرع من الجيولوجيا يبحث في البنية العامة	في الجغرافيا : أربع جهات هي الشرق
الداخلية والخارجية للأرض .	والغرب والشمال والجنوب .
GEOLOGY	APPARATUS
الجيولوجيا	الجهاز
علم طبقات الأرض .	مجموعة من أدوات مختلفة تمكن من القيام
- في علم الفلك : دراسة المادة الصلبة في	بعمل أو ملاحظة ظاهرة أو تحقيق بعض
جرم سماوي كالقمر .	
GEOMORPHOLOGY	
الجيومورفولوجيا	
دراسة شكل الأرض وتضاريسها وتوزع	
اليابسة والبحار على سطحها .	

المحافظة على سلامة وظائف الجسد الكبرى
كالأبيض والنمو وترميم الأنسجة .

BUTYRIC ACID الحامض الزبدى

في الكيمياء : سائل عديم اللون كرهه
الرائحة يتشكل في الزبدة الفاسدة .

PILL الحبة

في الطب : حبة توضع في وريد وتكون
جهاز راديو غاية في الدقة باستطاعتها بث
معلومات حول بعض حالات الجسم .

INDUCTION الحث

في الفيزياء : العملية التي بها يستطيع جسم
ذو خصائص كهربائية أو مغناطيسية أن
يحدث خصائص مماثلة في جسم مجاور من
غير اتصال مباشر بينهما .

DIAPHRAGM الحجاب

في الفيزياء : فتحة ذات قطر يمكن ضبطه
توضع في شبيبة آلة فوتوغرافية لتغيير كمية
الضوء الذي يدخل الآلة .

PHILOSOPHERS' STONE حجر الفلاسفة

في الخيمياء : حجر كان يعتقد في القرون
الوسطى أنه يمكن بواسطته تحويل جميع
المعادن إلى ذهب .

INTUITION الحدس

في علم النفس : إدراك الحقيقة مباشرة من
غير أعمال فكر .

DECLINATION الحدور المغناطيسي

في الفيزياء : الزاوية المتشكلة بين موقع
الإبرة المغناطيسية والشمال الصحيح .

IRON الحديد

عنصر كيميائي رمزه (ح) ووزنه الذري
55,857 . وهو معدن صلب يعرف
الشديد منه بالذكر والمطواع بالأنثى ، وهو
أكثر المعادن استعمالاً في الصناعة .

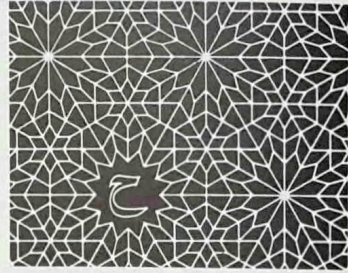

ح

CALCULATOR حاسبة

آلة حسابية تستعمل بطاقات وأشرطة
مقنونة .

COMPUTER الحاسبة الإلكترونية

آلة إلكترونية تقوم بعمليات حسابية
سريعة .

ACCUMULATOR الحاشدة

في الفيزياء : آلة تخزن الطاقة الكهربائية
تحت شكل كيميائي لتعيدها حسب الرغبة
تحت شكل تيار .

SOLAR BATTERY الحاشدة الشمسية

في الكهرباء : أداة لتحويل الطاقة الشمسية
إلى طاقة كهربائية .

ARMATURE حافظة المغناطيس

قضيب من الحديد المطواع يصل بين قطبي
مغناطيس بشكل نضوة حسان .

AMINO ACID الحامض الأميني

في الفيزيولوجية : حامض يدخل في تشكيل
مواد بناء البروتين الأساسي وله دور فعال في

الحركة المنتظمة التسارع
MOTION UNIFORMLY ACCELERATED

في الفيزياء : حركة تكون فيها المسافة المقطوعة تابعاً للزمان من الدرجة الثانية .

CALORIE الحرارة

في الفيزياء : وحدة حرارية وهي مقدار الحرارة اللازمة لرفع حرارة غرام من الماء درجة سنتيغراد واحدة . وتستعمل بخاصة في قياس مقدار الحرارة التي يستمدّها الجسم من مختلف الأطعمة .

BEAM الحزمة

بمجموعة أشياء مرتبطة معاً .

ELECTRONIC BEAM حزمة الكترونية

في الفيزياء : دفع من الجزيئات الإلكترونية

HERTZIAN BEAM الحزمة الهرتزية

حزمة من الموجات الكهرومغناطيسية أو الهرتزية تؤمن العلاقة بين نقطتين لتسيير الإشارات التلفزيونية أو المجاري التلفزيونية .

DIFFERENTIAL CALCULUS حساب التفاضل

في الرياضيات : فرع من حساب التفاضل والتفاضل يعنى بدراسة المشتقات وتطبيقاتها .

INTEGRAL CALCULUS حساب التكامل

في الرياضيات : فرع من حساب التفاضل والتفاضل غايته ، إذا وجدت متفاضلة أو مشتقة ، الحصول على الدالة التي عنها نتجت وهذه الدالة تسمى المتكاملة .

الحساب اللامتناهي الصغر

INFINTESIMAL CALCULUS

جزء من الرياضيات يشمل حسابي التفاضل والتفاضل ويبحث في الكميات باعتبار مجموع زياداتها المتتالية اللامتناهية في الصغر .

SOFT IRON

الحديد المطاوع

حديد نقيّ يمكن شغله بسهولة وهو موصل ممتاز للحرارة والكهرباء وتمكن مغنطته بسهولة .

TEMPERATURE الحرارة

في الفيزياء : مقدار فيزيائي يميّز بطريقة موضوعية الشعور بالسخونة أو البرودة الناتجتين عن ملامسة جسم ما .

حرارة التبخر الكامنة

LATENT HEAT OF VAPORIZATION

في الفيزياء : الطاقة الحرارية اللازمة لنقل سائل من حالته إلى الحالة البخارية

CRITICAL TEMPERATURE الحرارة الحرجة

في الفيزياء : حرارة إذا تعدّتها غاز لا يمكن تسيله بالضغط .

ANIMAL HEAT

الحرارة الحيوانية

حرارة تنشأ في جسم الحيوان الحي عن طريق التأكسد ضمن الخلايا .

حرارة الذوبان الكامنة :

LATENT HEAT OF FUSION

في الفيزياء : الحرارة اللازمة لإذابة سائل جامد واعادته إلى حالته الأصلية بدرجة الحرارة ذاتها .

ABSOLUTE TEMPERATURE الحرارة المطلقة

في الفيزياء : كمية تحدّد اعتبارات نظرية وتساوي عملياً الحرارة المثوية مضافاً إليها ٢٧٣ درجة .

SPECIFIC HEAT

الحرارة النوعية

عدد السرعات الضرورية لرفع حرارة غرام واحد من مادة ما درجة مئوية واحدة .

MOTION

الحركة

انتقال الجسم من مكان إلى آخر أو انتقال أجزائه .

CONVECTION

الحمل الحراري

في الفيزياء : انتقال الحرارة من جزء من سائل أو غاز إلى جزء آخر كأن يتم ذلك عن طريق ارتفاع الماء الحار وهبوط الماء البارد في إناء موضوع على النار .

LARYNX

الحنجرة

الجزء الأعلى من قصبه الرئة يحتوي على قطع غضروفية تسند الأوتار الصوتية .

DIFFRACTION

الحيود

في الضوئيات : ظاهرة سببها الانحرافات التي تتعرض لها الأشعة الهرتزية والأشعة السينية والنور .

CUMULUS

الحيّر

سحاب مؤلف من أكدااس مدوّرة ذات قاعدة مسطّحة .

TRIGONOMETRY

حساب المثلثات

حساب أقيسة عناصر المثلثات المحدّدة بمعطيات عدديّة وتطبيق هذه التوابع على دراسة الأشكال الهندسيّة .

PERIHELION

الحضيض الشمسي

في علم الفلك : أقرب نقطة في مدار كوكب سيار أو أيّ جرم سماويّ آخر إلى الشمس .

VICIOUS CIRCLE

الحلقة المفرغة

في المنطق : البرهان الدائر على ذاته بحيث تصبح القضية التي يجب اثباتها حجّة على صحتها .

ANNUAL RING

الحلقة السنوية

في علم النبات : طبقة من الخشب تتكوّن في جذع الشجرة سنة بعد سنة وبها يمكن تقدير عمر الشجرة .

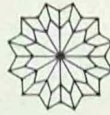

XYLOPHONE

الخشبية

آلة موسيقية مؤلفة من قضبان خشبية أو معدنية مختلفة الطول يعزف عليها بمطرقتين خشبيتين للحصول على نغمات مختلفة .

خط الاستواء المغناطيسي

MAGNETIC EQUATOR

خط انحناء مغناطيسي على مقربة من خط الاستواء الجغرافي .

GEODESIC LINE

الخط الجيوديزني

في علم المساحة : الخط الأقصر بين نقطتين على سطح منحني .

LATITUDE

خط العرض

خط مواز لخط الاستواء .

LONGITUDE

خط الطول

خط متعامد مع خط العرض ويصل بين قطبي الأرض . يمر أحد خطوط الطول بمرصد غرينتش بانجلترا .

STRAIGHT LINE

الخط المستقيم

في الرياضيات : أقرب مسافة بين نقطتين .

CONTOUR LINE

خط المناسب

خط الكفاف بين السطوح المتساوية الارتفاع .

OSCILLATION

الخطران

في الفيزياء : حركة جسم ينتقل دورياً في اتجاه وفي الاتجاه المقابل مراراً دائماً بالأوضاع ذاتها .

LINES OF FORCE

خطوط القوة

الاتجاهات التي يمكن أن تحدث حركة على طولها .

OUTLINES

الخطوط الكفافية

خطوط في رسم تبرز الشكل العام للمرسوم وتقاطعها الرئيسية دون الجزئيات والتفاصيل والألوان .

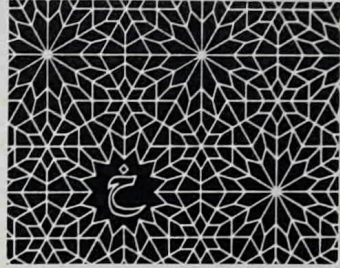

خ

QUOTIENT

خارج القسمة

في الحساب : إحدى نتيجتي قسمة عدد على عدد آخر

ZINC

الخصائص

عنصر كيميائي رمزه (خ) ووزنه الذري ٦٥,٣٧ وهو معدن يستعمل لأغراض صناعية مختلفة .

PROPERTY

الخاصة

الصفة العائدة إلى شيء ما .

CARTOGRAM

الخريطة البيانية

خريطة تستخدم الظلال والمنحنيات لكي تظهر جغرافياً إحصاءات من ضروب مختلفة .

MAP

الخريطة الجغرافية

تمثيل الأرض أو بعض أجزائها على ورق أو مقوى

NIMBOSTRATUS

الخصيف

طبقة من السحب الخفيفة ذات لون رمادي داكن .

CELLULOSE

الخليوز

في علم النبات : مادة تؤلف الجزء الأساسي
من جدران خلايا النباتات .

ENZYME

خيرة

مادة عضوية قابلة للذوبان تسبب تفاعلاً أو
تجعله يتسارع .

ALCHEMY

الخيمياء

الكيمياء القديمة وكان يراد بها تحويل المعادن
بعضها إلى بعض عن طرائق سلب الخواص
إليها ولاسيماً تحويلها إلى ذهب .

CELL

الخلية

في علم الحياة : العنصر المكوّن لكل كائن
حيّ ولا تحوي بعض الكائنات الحية سوى
خلية واحدة .

- في الكهرباء : وعاء يشتمل على موادّ
لتوليد الكهرباء بالفعل الكيميائي .

PHOTOELECTRIC CELL خلية كهروضوئية

في الفيزياء : أنبوب فيه فراغ يحتوي على
لاحين بينهما يمكن حدوث تيار كهربائي
تحت تأثير إشعاعات ضوئية .



DYNE

الداين

في الفيزياء والميكانيكا : وحدة القوّة في النظام المتريّ وتساوي جزء من ٩٨١ جزءاً من الغرام .

INPUT

الدخل

في الميكانيكا : مقدار الطاقة التي تزوّد بها آلة ما .

- المادّة أو المعلومات التي تزوّد بها آلة حاسبة .

GEOMORPHOLOGY دراسة شكل الأرض

فرع من الجغرافيا يعني بدراسة كل ما يتعلق بشكل المناطق الجغرافيّة وتضاريسها بما في ذلك المناطق التي تغمرها مياه البحار .

MELTING POINT درجة الانصهار

في الفيزياء درجة الحرارة الدنيا التي ينصهر فيها جسم .

TEMPERATURE درجة الحرارة

في الفيزياء : كميّة فيزيائية يتميّز بها بطريقة موضوعيّة الإحساس بالسخونة أو بالبرودة عند مماسّة جسم ماء .
- حالة الهواء الجويّة من حيث تأثيرها على أعضائنا .

درجة الحرارة المرجحة

CRITICAL TEMPERATURE

في الفيزياء : بالنسبة إلى الغازات درجة الحرارة التي لا يمكن تسيل غاز فوقها بمجرد الضغط .

BOILING POINT درجة الغليان

في الفيزياء : درجة الحرارة التي إذا ما بلغها جسم سائل يبدأ بالغليان .

VORTEX الدردور

في الفيزياء : جيشان يحدث في البحر أو في سائل متدفّق .

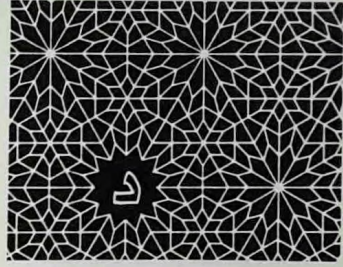

ك

CATION الدالف المهبطي-

في الكهرباء : الكاتيون وهو أيون ذو شحنة موجبة .

CIRCLE الدائرة

في الهندسة : خط منحني مغلق جميع نقطه على بعد واحد من نقطة داخلية ثابتة تسمى مركز الدائرة .

ZODIAC دائرة البروج

دائرة وهميّة في السماء مقسّمة إلى اثني عشر جزءاً أطلق على كل منها اسم البرج الذي كان يعتقد أنه يخصّه . وحسب معتقدات التنجيم القديم تؤثّر في حياة البشر وصحتهم وأطباعهم وتتحكم بمصيرهم .

ELECTRIC CIRCUIT دائرة كهربائية

سلسلة من الموصلات الكهربائيّة يمكن أن يمرّ فيها تيار .

CLOSED CIRCUIT دائرة مغلقة

مجموعة من الموصلات الكهربائيّة يمرّ فيها تيار من طرف إلى الطرف الآخر .

REVOLUTION	الدوران
في علم الفلك : حركة جرم سماوي على مداره حول جرم آخر .	
- في الميكانيكا : دورة كاملة لقطعة متحركة حول محورها .	
ROTATION	الدوران
في الفيزياء : حركة جسم حول محور ثابت ماديّ أو غير مادي (كدوران الأرض حول محورها) .	
CYCLE	دورة
سلسلة من الظواهر تتعاقب في ترتيب معين .	
- في علم الفلك : حقبة تعود بعدها ظواهر فلكية في الترتيب ذاته كالدورة الشمسية .	
PERIODICITY	الدورية
حالة كلّ ما يحدث دورياً كدورية المذنبات في علم الفلك .	
PEDAL	الدواسة
قطعة من قطع الدراجة تنقل الرجل بواسطتها الحركة إلى العجلتين . وفي السيارة : قطعة يدوسها السائق لإرسال الوقود إلى غرفة الاحتراق .	
VORTEX	الدوامة
في الفيزياء : جيشان يحدث في البحر أو في سائل متدفق .	
CYCLOID	دويري
في الرياضيات : منحني ترسمه نقطة في دائرة تتدحرج على مستقيم ثابت دون أن تنزلق .	
DIASTASE	الدياستاز
في الكيمياء : نوع من الخائس الكيميائية المحللة تذوب في الماء تفرزها بعض الخلايا	

ARMATURE	الدرع
مجموعة القطع التي تشكّل الجزء الأساسي من آلة .	
DECILLION	الديسيلون
رقم مؤلف من واحد إلى يمينه ثلاثة وثلاثون صفراً في الولايات المتحدة الأمريكية وفرنسا وستون صفراً في إنجلترا وألمانيا .	
FLUX	الدفق
في الفيزياء : الدفق الضوئيّ هو كمية الضوء التي تنقلها حزمة ضوئية . والدفق المغناطيسيّ خلال سطح هو حاصل ضرب المجال المغناطيسيّ الساقط على هذا السطح بمساحته .	
DELTA	دلتا
الحرف الرابع من الأبجدية اليونانية شكله (Δ)	
DALTONISM	الدلتونية
العمى اللونيّ وبخاصة العجز عن التمييز بين اللونين الأحمر والأخضر .	
POWER, EXPONENT	الدليل
في الرياضيات : عدد أو حرف يوضع أمام عدد آخر للدلالة على قوّته (٤ ^٢ تعني ٤×٤×٤) .	
REFRACTIVE INDEX	دليل الانكسار
في الفيزياء : نسبة سرعة الضوء في الفراغ إلى سرعته في محيط ما كالهواء والماء وغيرهما .	
DOUBLE BASSE	الدوبلباس
نوع من الكمان الكبير هو أكبر آلة في أسرة الكمانات .	
CYCLE	الدور
سلسلة من الظواهر تتعاقب في ترتيب معين .	

دينامومتر كهربائي

ELECTRODYNAMOMETER

في الكهرباء : مقياس كلفاني يستند مبدؤه على تأثير تيار ثابت على تيار متحرك .

DYNAMICS

الديناميكا

فرع من الفيزياء يبحث في أثر القوى في الاجسام الساكنة والمتحركة .

THERMODYNAMICS

الديناميكا الحرارية

فرع من الفيزياء يبحث في العلاقة بين الحرارة والطاقة الميكانيكية .

ELECTRODYNAMICS

الديناميكا الكهربائية

فرع من الفيزياء يبحث في الآثار الناجمة عن تفاعلات التيارات الكهربائية مع المغناطيس أو مع تيارات أخرى أو مع نفسها .

THERMODYNAMICS

الديناميكا الحرارية

فرع من الفيزياء يبحث في العلاقات القائمة بين الظواهر الميكانيكية والظواهر الحرارية .

DECIBEL

الديسيبل

في الكهرباء والمواصلات : وحدة قياس التفاوت في منسوب طاقتين أو التفاوت في شدتي صوتين .

DECASTERE

أديكاستير

مقياس للحجم يساوي عشرة أمتار مكعبة ويستعمل عادة لقياس الحطب .

DIALYSE

الديلزة

في الفيزياء : فصل المواد شبه الغروية عن المواد الأخرى القابلة للذوبان .

DEMOGRAPHY

الديموغرافيا

الدراسة الإحصائية للسكان من حيث المواليد والوفيات والصحة والزواج .

DYNAMO, GENERATOR

الدينامو

في الكهرباء : المولد وهو آلة لتوليد الكهرباء تتألف من محرض وهو كناية عن كهروطيس يحتوي على عدد زوج من الأقطاب ومحرض .



QUADRANT

ذات الربع

إداة تستعمل في الفلك لقياس إرتفاع
الأجرام السماوية .

VIBRATION

الذبذبة

في الفيزياء : حركة دورية لنظام مادي حول
وضع توازنه .

ATOM

الذرة

أصغر جزء من عنصر كيميائي يمكن أن
يدخل في تفاعل . وتعتبر المادة اليوم تراكماً
من جزيئات الطاقة المكثفة .

GOLD

الذهب

عنصر كيميائي رمزه (ذ) ووزنه الذري
١٩٦,٩٦٧ وهو معدن ثمين أصفر وأكثر
المعادن موصليّة وطواعية لا يتأثر بالماء
والهواء والحوامض . يستعمل في صنع الخلى
ولصنع النقود المعدنية .



ذ



CARDIOGRAPH

رأسمة القلب

في الطبّ : أداة تسجيل نبضات القلب
بصورة بيانيّة .

LEVER

رافعة

في الميكانيكا : قضيب صلب يتحرّك حول
نقطة ثابتة تسمى نقطة الارتكاز ويسهل
رفع الأثقال .

SPACEMAN

رائد الفضاء

من يقوم برحلة في سفينة فضائيّة .

TETRAHEDRON

رباعيّ السطوح

مجسم رياضيّ ذو أربعة سطوح . والرباعيّ
السطوح المنتظم يتألّف من 4 مثلثات
متساوية الأضلاع .

CONNECTION, CONNEXION

الربط

العلاقة والارتباط والصلة
- في الكهرباء : ربط آلة كهربائيّة بدائرة أو
ربط آليّتين كهربائيّتين معاً .

QUADRENT

ربعيّة

في علم الفلك : آلة لقياس الارتفاع
الزاويّ .

- في الرياضيات : ربع دائرة أي ٩٠°
مثنويّة .

WAVE TRAIN

الرتل الموجي

في الفيزياء : سلسلة من الموجات المتألفة
تتعاقب في فترات متساوية .

METEORITE

الرجم

في علم الفلك : شظية مادّية صلبة مصدرها
فضاء ما بين الكواكب تركيبتها معدنيّة أو
حجريّة .

RESTITUTION

الرجوع

في الفيزياء : عودة الجسم المطّاط أو المرن
إلى وضعه الطبيعيّ بعد زوال القوّة التي
كانت قد غيرت هذا الوضع .

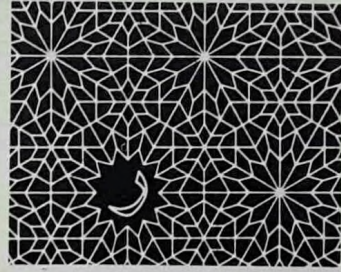

RADAR

الرادار

جهاز تحديد وجود الشيء وموقعه بواسطة
أصداء الموجات اللاسلكيّة .

RADON

الرادون

عنصر كيميائيّ رمزه (د) ووزنه الذريّ
٢٢٢ . وهو غاز مشعّ .

RADIO

الراديو

الإرسال والاستقبال اللاسلكيّ للنبضات
والإشارات الكهربائيّة بواسطة موجات

RADIOSCOPE

الراديو سكوب

في الراديو والفيزياء : مكشاف الفاعليّة
الإشعاعيّة .

RADIUM

الراديوم

عنصر كيميائيّ رمزه (ر) ووزنه الذريّ
٢٢٦,٠٥ وهو معدن يتمنّع باشعاعيّة
قويّة .

RADIOMETER

الراديو متر

في الفيزياء : مقياس كثافة الطاقة
الإشعاعيّة .

SYMBOL

في الرياضيات : علامة تمثيلية لكمية أو لعدد أو لكائن رياضي أو منطقي ذي طبيعة ما .

- في الكيمياء : حرف أو مجموعة أحرف تستعمل للدلالة على الكتلة الذرية لعنصر ما . « يد » هو رمز الهيدروجين .

VIBRAPHONE

آلة موسيقية مؤلفة من صفائح نحاسية تحدث رنيناً حين تطرق بمطارق صغيرة .

RESONANCE

في الفيزياء : زيادة كبيرة في سعةذبذبة تحت تأثير دفعات منتظمة ذات تواتر واحد .
- طريقة نقل جسم للموجات الصوتية .

STRATUS

طبقة أفقية خفيفة من سحب رمادي ينسبط فوق رقعة واسعة .

RHEOMETER

جهاز لتنظيم أو لقياس التيارات الكهربائية أو الدموية .

CURRENT RESONANCE

في الهندسة الكهربائية : توازن المفاعلة الموجبة والسالبة في تيار كهربائي .

RUTHENIUM

عنصر كيميائي رمزه (رث) ووزنه الذري (١٠١,٠٧) . وهو معدن ينتمي إلى مجموعة البلاتين .

STEREOSCOPIIC VISION

الرؤية المجسمة
الرؤية التي تدرك الأجسام بأبعادها الثلاثة الطول والعرض والارتفاع .

FOCUSING

الرؤية المصوبة
الرؤية الموجهة إلى نقطة معينة للحصول على صورة واضحة عنها .

الرمز

الرئانة

الرين

الرهج

الريومتر

رنين التيار

الروثينيوم

الرؤية المجسمة

الرؤية المصوبة

MOLLUSCA

في علم الحيوان : شعبة من المملكة الحيوانية تحتوي على كائنات ذات جسم رخو كثيراً ما تحيط بها قوقعة كلسية .

GRAPH

رسم هندسي لبيان التعادلات بين الكميات أو تطورها زيادة أو نقصاناً .

DIAGRAM

الرسم البياني
في الرياضيات : خط منحنى يمثل تغيرات ظاهرة معينة .

CARDIOGRAM

الرسم القلبي
في الطب : الخط المنحني الذي تظهر فيه نبضات القلب .

PERSPECTIVE

الرسم المنظوري
فن رسم الأشياء بطريقة تحدث في النفس الانطباع ذاته الذي تحدثه هي ذاتها حين ينظر إليها من نقطة معينة .

رسم موجات الدماغ

ELECTROENCEPHALOGRAM

خط يحصل عليه بتسجيل الجهد الكهربائي للنفرونات الدماغية .

LEAD

الرصاص
عنصر كيميائي رمزه (ر) ووزنه النوعي ٢٠٧,١٩ . وهو معدن سنجابي اللون ثقيل الوزن لين كثير الاستعمال في الصناعة .

ALIGNMENT

الرصاف
وضع أشياء مختلفة على خط مستقيم .

THUNDER

الرعد
صوت يدوي في الفضاء عقب وميض البرق سببه تفريغ كهربائي بين الغيوم .

CUMULUS

الركام
سحاب مؤلف من أكاداس مدورة .

RIGHT ANGLE

الزاوية القائمة

في الرياضيات : الزاوية التي يكون ضلعها أو وجهها متعامدين وقياسها تسعون درجة .

OBTUSE ANGLE

الزاوية المنفرجة

في الرياضيات : الزاوية التي هي أكبر من الزاوية القائمة .

RADIAN

زاوية نصف قطرية

وحدة قياس زاوية مسطحة تساوي الزاوية التي رأسها في مركز دائرة وتحصّر قوساً طوله يساوي طول شعاع هذه الدائرة .

الزاويتان المتتامتان

COMPLEMENTARY ANGLES

في الرياضيات : زاويتان يساوي مجموعهما زاوية قائمة .

ADJACENT ANGLES

الزاويتان المتجاورتان

في الرياضيات : زاويتان لهما رأس واحد وضلع مشترك وتقعان من جانبي هذا الضلع .

الزاويتان المتناظرتان

CORRESPONDING ANGLES

في الرياضيات : زاويتان يشكلهما قاطع ومتوازيان وتقعان من جهة واحدة من القاطع إحداها داخل المتوازيين والثانية خارجاً عنهما .

CREEP

الزحفان

في علم المعادن : نشوء أو استطالة أو تشوّه بطيء تحصل في المعادن .

ZIRCONIUM

الزركونيوم

عنصر كيميائي رمزه (كز) ووزنه الذري ٩١, ٢٢. معدن يشبه السيليسيوم .

ARSENIC

الزرنيخ

عنصر كيميائي رمزه (ز) ووزنه الذري

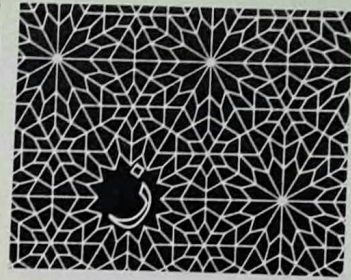

ز

INPUT

الزاد

- المادة أو المعلومات التي تزود بها آلة حاسبة .

ANGLE

الزاوية

شكل ناجم عن نصفي مستقيمين أو « ضلعين » .

ACUTE ANGLE

الزاوية الحادة

في الرياضيات : الزاوية التي هي أصغر من الزاوية القائمة .

EXTERNAL ANGLE

الزاوية الخارجيّة

في الرياضيات : الزاوية التي يكون رأسها خارج الدائرة وضلعها بقطعان هذه الدائرة .

INTERNAL ANGLE

الزاوية الداخليّة

في الرياضيات : الزاوية التي يكون رأسها داخل الدائرة .

DIHEDRAL

الزاوية الزوحيّة

في الرياضيات : شكل هندسي ناشئ من تقاطع سطحين .

MERCURY

عنصر كيميائي وزنه الذري ٢٠٠,٥٩ وهو معدن أبيض لماع والمعدن الوحيد السائل بدرجة الحرارة العادية . يستعمل في الصناعة وفي الطب لكن أملاحه سامة .

ABERRATION

في علم الفلك : تحرك ظاهر لصورة نجم في التلسكوب .

- في علم الضوئيات : مجموعة من التشوهات في انظمة ضوئية لا تعطي صوراً واضحة .

CHROMATIC ABERRATION

في علم البصريّات : خلل ناجم عن هذب ملونة حول أطراف العدسة يجعل بعض أجزاء الصورة غير واضحة .

ZEOLITE

في الكيمياء : مركب من سليكات الالومينيوم المميّاة مع الصوديوم أو الكالسيوم أو البوتاسيوم .

الزئبق

الزيغان

الزيغ اللوني

الزيوليت

٧٤,٩٢ . لونه زنجاريّ وله لمعان معدنيّ . يتصعد دون أن ينصهر وتفوح منه رائحة تشبه رائحة الثوم .

EXHALATION

في الفيزيولوجيا : إخراج الهواء من الصدر عند التنفس وهو ضدّ الشهيق .

BASSOON

في الموسيقى : مزار ذو انبوبة خشبية مزدوجة وفم معدنيّ ملتوي .

REVERBERATION TIME

في علم الصوتيات : الزمن اللازم لصوت آت من المسرح للخمود في القاعة .

DEHYDRATION

في الكيمياء : إزالة الماء أو عنصريه من مركب كيميائيّ .

ZINCATE

في الكيمياء : مركب ينتج بتفاعل عنصر الزنك أو أكسيد الزنك مع محاليل القلوّيات .

الزفير

الزغزغ

زمن التردد

الزموهة

الزنكات



NEBULA

السديم

في علم الفلك : جسم مضيء أو مظلم ذو حدود غير واضحة بإمكان التلسكوبات أن تمكن من رؤيته في السماء أو تصويره .

STRONTIUM

السترونسيوم

عنصر كيميائي رمزه (ست) ووزنه الذري ٨٧, ٦٢ وهو معدن أصفر شبيه بالكالسيوم

CANCER

السرطان

في علم الفلك : صورة سماوية في منطقة البروج يقال لها برج السرطان وهو البرج الرابع .

- في الطب : ورم خبيث يتولد من الخلايا الظاهرية الغدية ويتفشى في الانسجة المجاورة .

SPEED

السرعة

المسافة التي يقطعها جسم متحرك في وحدة الزمن أو هي نسبة المسافة التي يقطعها الجسم إلى الزمن الذي يقضيه في قطعها .

VELOCITY OF ESCAPE

سرعة الإفلات

في الفيزياء : سرعة انعتاق جسم من جاذبية الأرض أو الكوكب السيار .

INITIAL VELOCITY

السرعة البدائية

سرعة قذيفة عند انطلاقها من مدفع أو من سلاح ناري آخر .

ANGULAR SPEED

السرعة الزاوية

في الميكانيكا : عدد يحدد سرعة دوران محور حول نقطة من نقطه .

SPEED OF SOUND

سرعة الصوت

في الفيزياء : المسافة التي يقطعها الصوت في وحدة زمنية وتقدر بـ ٣٤٤ مترا في الثانية .

SPEED OF LIGHT

سرعة الضوء

في الفيزياء : المسافة التي يقطعها الضوء في وحدة زمنية وهي ٣٠٠٠٠٠٠ كيلومتر تقريباً

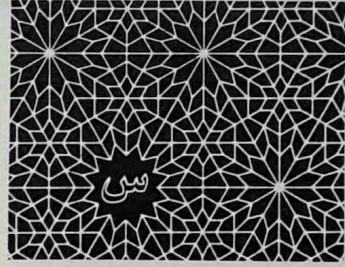

توقيت

TIMER

ساعة توقيت

في الميكانيكا : مؤقتة وهي أداة في محرك داخلي الاحتراق تجعل الشرارة تنبثق في الوقت المناسب .

LIGHT CLOCK

ساعة ضوئية

في الفيزياء : جهاز مؤلف من مرآتين متوازيتين ينتقل بينهما الضوء من الواحدة إلى الأخرى ويبيّن نظرياً كيف أنّ الحركة تبطىء سرعة الضوء .

STATOR

الساكن

في الميكانيكا : جزء ساكن من محرك أو آلة يدور فيه أو حوله جزء آخر متحرك .

LIQUID

السائل

اسم يطلق على حالة من حالات المادة تتمتع بها أجسام ليس لها شكل خاص بل تتخذ شكل الوعاء الموضوعه فيه ولكن حجمها لا يتغير .

STRATOSPHERE

الستراتوسفير

الجزء الأعلى من الغلاف الجوي .

SPACESHIP سفينة فضائية

شبه غرفة تطلق في الفضاء وتحمل آلات علمية وبشراً وتدور حول الأرض .

CELLULOSE السلولوز

في علم النبات : مادة تؤلف الجزء الأساسي من جدران خلايا النبات .

SILICON السليكون

عنصر كيميائي رمزه (س) ووزنه الذري ۲۸, ۰۸۶ وهو شبه فلز .

CELLULOID السليلويد

في الكيمياء : مادة صلبة شفافة قوامها السلولوز والكافور .

SELENIUM السيلينيوم

عنصر كيميائي رمزه (سل) ووزنه الذري ۷۸, ۹۶ . وهو شبه فلز يشبه الكبريت تزداد موصليته الكهربائية مع النور الذي يتلقاه .

FERTILIZER السماد

كل ما يوضع في الأرض من مخصلات ليجود زرعها ويكون عضوياً من أصل نباتي أو حيواني أو كيميائياً يصنع في المعامل ، بسيطاً كان أو مركباً .

ZENITH السمّت وسمت الرأس

في علم الفلك : النقطة التي يلتقي فيها الخط العمودي لمكان ما من الأرض الكرة السماوية .

CIRROSTRATUS السحاق

سحاب مرتفع أشبه ما يكون بالحجاب .

CENTIGRAM(ME) السنتيغرام

في النظام المشوي : جزء من مائة جزء من الغرام .

CENTILITER السنتيلتر

في النظام المشوي : جزء من مائة جزء من

في الفراغ وفي الثانية .

PARABOLIC VELOCITY السرعة المتكافئة

سرعة تستعمل لتحويل مدار جسم إهليلجي إلى مدار مكافئ .

RELATIVE VELOCITY السرعة النسبية

في الميكانيكا : السرعة التي يغير فيها جسم وضعه بالنسبة إلى جسم آخر .

PICCOLO السرنائي

في الموسيقى : شّابة صغيرة

SURFACE السطح

في الرياضيات : ماله طول وعرض بلا عمق ونهايته الخطّ

MENISCUS السطح الهلالي

في السوائل : سطح السائل المقعر أو المحدّب في أنبوب ضيق القطر .

AMPLITUDE السعة

في الفيزياء : القيمة القصوى لمقدار يتغير دورياً .

THERMAL CAPACITY السعة الحرارية

في الفيزياء : كمية الحرارة اللازمة لرفع حرارة مادة ما بكلّيتها درجة سنتيغراد واحدة .

- الفرق بين الحرارة القصوى المقاسة في نقطة واحدة من الكرة الأرضية في فترات متغيرة .

سعة حمل الكبل

CURRENT-CARRYING CAPACITY

في الهندسة الكهربائية : القيمة القصوى للتيار الممكن حمله دون أن تتخطى الحرارة درجة معينة .

ASPIRATOR السفاطة

أداة لسحب الغاز من وعاء أو الدم أو الصديد من الجسم .

بين منتصف قوس الدائرة ومنتصف الوتر
الواصل بين طرفيها

CYCLOTRON

سيكلوترون

مسارع كهربيسي مرتفع التردد ينقل إلى
جسيمات مكهربة سرعات مرتفعة جداً

PLANET

السيار

في علم الفلك : جرم سماوي غير نير من
ذاته يدور حول الشمس أو حول أي نجم
آخر .

الليتر .

CENTIMETER

السنتمتر

في النظام المشوي : وحدة قياس طولي
تساوي جزء من مائة جزء من المتر .

SYNCHROTRON

السنكروترون

مسارع جسيمات في مدار دائري متزامن مع
المجال المغناطيسي .

ARROW

السهم

في الرياضيات : الخط العمودي الواصل



لا يوصل الكهرباء والحرارة بسهولة . أهم
أسباب الفلزات هي : الفلور والكلور
والبروم واليود والأكسجين والكبريت
والأزوت والفسفور والكربون .

TRAPEZOID شبه المنحرف

في الهندسة : شكل ذو ضلعين متوازيين
وضلعين غير متوازيين .

ELECTRIC CHARGE الشحنة الكهربائية

في الفيزياء : كمية الكهرباء المجمعة في
موصل أو في مكثف أو في مركب .

SPECIFIC CHARGE الشحنة النوعية

في الفيزياء والكيمياء : نسبة الشحنة إلى
الكتلة في جسم أولي .

WAVE INTENSITY الشدة الموجية

في الفيزياء : معدّل دفع الطاقة في وحدة
المساحة من الجهة الموجية .

RAY الشعاع

في الرياضيات : المسافة بين مركز دائرة أو
كرة وأية نقطة من هذه الدائرة أو هذه
الكرة .

RADIUS شعاع الدائرة

خط يصل مركز الدائرة بنقطة ما من
محيطها .

PENUMBRA الشعاع

في علم الفلك : غيب يحيط بمنطقة الظل في
حالة الخسوف .

MIDNIGHT SUN شمس منتصف الليل

الشمس المنظورة عند نصف الليل في
منتصف الصيف بمناطق القطبين الشمالي
والجنوبي .

INHALATION الشهيق

في الفيزيولوجيا : إدخال الهواء إلى الصدر
عند التنفس وهو ضد الزفير .

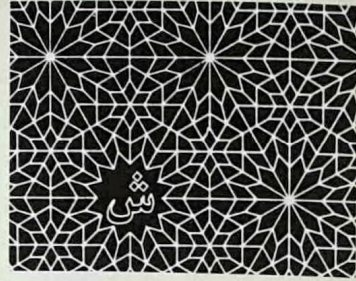

شبكة

CLARINET الشبابة

آلة نفخ موسيقية لها لسان بسيط .

NETWORK الشبكة

مجموعة محطات إذاعة أو تلفزيون يربط
بعضها ببعض بحيث تتمكن كلها من بث
البرنامج نفسه في وقت واحد .

RETINA الشبكية

غشاء حسّاس في العين يقع في داخل
المشيمة ويتكوّن من تكثف العصب
البصري .

RETICLE الشبكية

شبكة خطوط أو نقط في عينية الآلة البصرية
كالتلسكوب ونحوه .

PENUMBRA شبه الظل

في الفيزياء : حالة سطح غير مضاء بشكل
كامل من قبل جسم مضيء يحجب جسم
غير شفاف اشعته جزئياً .

METALLOID شبه الفلز

في الكيمياء : عنصر ذو خصائص غير معدنية

DIODE VALVE

الصمام الثنائي

في الكهرياء : أنبوب ذو الكترودين لا يستطيع التيار أن يمر فيه إلا في اتجاه واحد .

BALL VALVE

الصمام الكروي

صمام في الميكانيكا تتحكم به كرة ترتفع بضغط السوائل من تحتها وتهبط بفعل الجاذبية .

CLACK VALVE

الصمام المطلق

صمام يحدث عند انفلاته صوتاً يشبه الطقطقة .

CYMBAL

الصنج

آلة موسيقية تتألف من صفيحتين نحاسيتين تضرب الواحدة منهما على الأخرى للطرب .

MAGMA

الصهارة

في الجيولوجيا : مادة صخرية مذابة في باطن الأرض ينشأ منها الصخر البركاني حين تبرد .

SOUND

الصوت

في الفيزياء : نتيجة الذبذبات السريعة المتقلبة في أوساط مادية والمؤثرة في حاسة السمع . عندما يقرر جسم رنان تصبح أجزأؤه المختلفة مركزاً لذبذبات تنتقل إلى الهواء المحيط بالجسم وتحدث فيه موجات تصل إلى الأذن .

INFRA SOUND

الصوت دون السمعي

في الفيزياء : اهتزاز من طبيعة الصوت لكن تردده دون تردد الأصوات السموعة .

SODIUM

الصوديوم

عنصر كيميائي رمزه (ص) ووزنه الذري ۲۲,۹۸۹۸ . وهو معدن واسع الانتشار في الطبيعة تحت شكل الكلورور (ملح البحر والملح العادي)

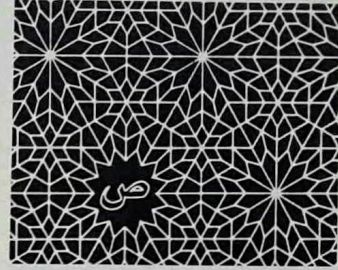

ص

CHROMOSOME

الصبغيّة

في الفيزيولوجيا : عنصر تتميز به الخلية عند انقسامها . والصبغيات بشكل جيب أو عصيات أو شعيرات مقوسة ثابتة العدد .

ABSOLUTE ZERO

الصفر المطلق

في الفيزياء : درجة حرارة تساوي -۲۷۳,۱۶ وهي أدنى درجة يمكن الوصول إليها نظرياً .

PLATE

الصفحة

كل شيء عريض من لوح أو معدن أو غير ذلك .

EARTH PLATE

الصفحة الأرضية

في الكهرياء : صفحة معدنية تدفن في التربة لربط الدورة الكهربائية بالأرض .

VALVE

الصمام

في الكهرياء : جهاز لا يمكن إلا من عبور تناوب واحد من تيار متناوب .

DISCHARGE VALVE

صمام التصريف

في الميكانيكا : صمام لتفريغ السوائل

الصورة البيانية الكهربائية لعمل

ELECTROCARDIOGRAM

القلب

خطّ يتم الحصول عليه بتسجيل التيارات
الحاصلة عن تقلص العضلة القلبية .

الصيغة التقويمية

CONSTITUTIONAL FORMULA

في الكيمياء : الصيغة الدالة على كيفية اتحاد
العناصر بعضها ببعض لتكوين المركبات .

IMAGE

الصورة

في علم البصريات : شكل يتكوّن إذا
التقت أشعة ضوئية من خلال عدسة .

NUMERATOR

الصورة

في الرياضيات : أحد حدي كسر موضوع
فوق الخط الأفقي على عدد الأجزاء القاسمة
التامة من الوحدة التي يتألف منها هذا
الكسر . في $\frac{3}{4}$ ، ٣ هي الصورة .



عدد ما مراراً بقدر ما في عدد آخر من
الوحدات . والضرب تكرار لعملية
الجمع .

PRESSURE

الضغط

في الفيزياء : خارج قسمة القوة التي يحدتها
سائل على سطح على قيمة هذا السطح .

ATMOSPHERIC PRESSURE الضغط الجوي

الضغط الذي يحدته الهواء على سطح الأرض
والذي يقاس بالمليمترات من الزئبق بواسطة
البارومتر أي مقياس الضغط .

GAS PRESSURE

ضغط الغاز

في الفيزياء : قياس طاقة الغاز الحركية
وتساوي عدد الصدمات التي تتلقاها
جدران الوعاء الموجود فيه الغاز في وحدة
زمنية من قبل جزيئات هذا الغاز .

LIGHT

الضوء

في الفيزياء : كل ما ينير الأشياء ويمكن من
رؤيتها . والضوء يتكوّن من موجات
كهرومغناطيسية تبلغ سرعة انتشارها في الفراغ
300000 كلم في الثانية .

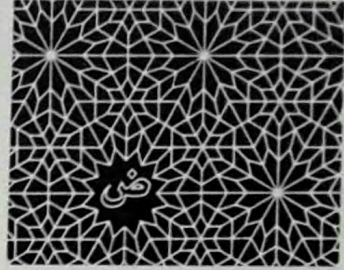

ضئ

PUSH BUTTON

الضاغط

في الكهرباء : زرّ الجرس الكهربائي .

COMPRESSOR

الضاغطة

آلة لضغط هواء أو الغاز أو غيرها .

MULTIPLICATION

الضرب

في الرياضيات : عملية حسابية يتكرر فيها



MECHANICAL ENERGY الطاقة الميكانيكية

الطاقة التي تحدثها الآلات عندما تشتغل .

COUNTERPOINT الطبايق

في الموسيقى : لحن يضاف إلى آخر على سبيل المصاحبة .

OZONOSPHERE الطبقة الأوزونية

طبقة من طبقات الجو يتراوح ارتفاعها بين ٢٠ و ٣٠ ميلا وتشتمل على نسبة مرتفعة من الأوزون .

DRUM الطبل

آلة موسيقية تتكوّن من أسطوانة جوفاء من الخشب أو المعدن يشدّ على جنبها الجلد وينقر عليها باليد أو بعضا خاصّة .

EARDRUM طبلة الأذن

في علم التشريح : غشاة موجودة في آخر القناة السمعية تنقل اهتزازات الهواء إلى سلسلة العظمت .

CIRRUS الطخّور

سحاب رقيق شبيه بالصوف يكون على ارتفاع عال جداً .

SUBSTRACTION الطرح

في الرياضيات : عملية نقص عدد ما من عدد آخر أكبر منه ويسمى الأول « مطروحاً » والثاني « مطروحاً منه » ونتيجة الطرح « باقياً »

METHOD الطريقة

كيفية قول شيء أو تعليمه أو عمله وفقاً لمبادئ متينة وبترتيب معين .

BRaille طريقة براي

طريقة في الكتابة خاصّة بالعميان تستعمل أحرفاً مؤلفة من نقاط نافرة تقرأ باللمس .

CORONA الطفاوة

في علم الفلك : دائرة مضيئة تحيط أحياناً

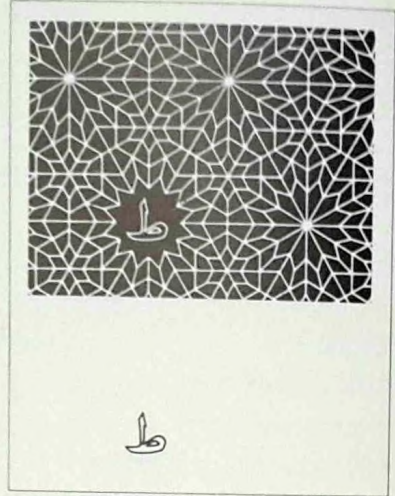

ENERGY الطاقة

في الفيزياء : القدرة التي يتمتّع بها نظام من الأجسام للقيام بعمل ميكانيكي أو ما يعادله .

HEAT ENERGY الطاقة الحرارية

في الفيزياء : الطاقة التي تنتجها الحرارة .

KINETIC ENERGY الطاقة الحركية

في الفيزياء : الطاقة التي يملكها جسم بفضل سرعته .

INTERNAL ENERGY الطاقة الداخلية

في الفيزياء : الطاقة الكلية الموجودة في أي نظام كان

ATOMIC ENERGY الطاقة الذرية

في الفيزياء : طاقة تتحرّر عند تفكك نوى الذرات .

NUCLEAR ENERGY الطاقة النووية

في الفيزياء : الطاقة التي يحررها انشطار العناصر الثقيلة كالأورانيوم أو انصهار العناصر الخفيفة كالهيدروجين .

LONGSIGHTEDNESS

طول البصر

في الفيزيولوجية : عاهة في النظر تتميز
برؤية أوضح للأشياء البعيدة منها للأشياء
القريبة .

WAVELENGTH

طول الموجة

في الفيزياء : المسافة بين نقطتين متاليتين
ذات طور واحد لحركة موجية تنتشر بخط
مستقيم

SPECTRUM

الطيف

في الفيزياء : مجموعة الأشعة الملونة الناجمة
عن تفكيك الضوء المركب وينتج عن
تفكيك ضوء الشمس طيف يسمى « الطيف
الشمسي » .

SOLAR SPECTRUM

الطيف الشمسي

في الفيزياء : الطيف الناجم عن تفكك
ضوء الشمس وتبدو فيه ألوان قوس قزح .

بالشمس والقمر سببها وجود غيوم جليدية
في الجو .

FLOATATION

الطفو

في الفيزياء : حالة جسم يبقى في توازن على
سطح سائل .

BUOYANCY

الطفوية

قدرة السائل على إبقاء الأجسام عائمة فيه .

ATMOSPHERICS

الظفيليات الجوية

تختلف ضروب التشويش الناشئة عن
الظواهر الجوية الكهربائية

TOPOLOGY

الطوبولوجية

فرع من الرياضيات مبني على دراسة تغيير
الأشكال المطرد في الهندسة وعلى العلاقات
بين نظرية السطوح والتحليل الرياضي .



ZEEMAN EFFECT

ظاهرة زيمان

في الفيزياء : تجزؤ خط الطيف الضوئي

MAGNETIC CHUCK

ظرف مغناطيسي

ظرف يحتوي على عدد من القضبان

المغناطيسية الصغيرة مجمعة على صفيحة

معدنية متحركة

SHADOW

الظل

حجب الضوء لاعتراض جسم غير

شفاف .

COTANGENT

ظل التمام

في الرياضيات : ظل التمام لزاوية ما هو

عكس ظل هذه الزاوية .

TANGENT

ظل الزاوية

ظل الزاوية القاعدية أ في مثلث قائم

الزاوية هو نسبة طول الضلعين المقابل

والمجاور في المثلث

PHENOMENON

الظاهرة

كل ما تدركه الحواس

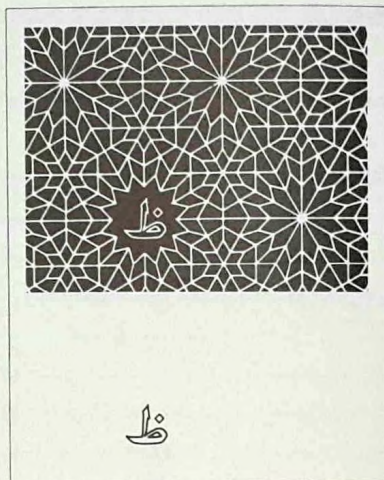

ظ



اسطوانة المحرك البخاري إلى الضغط المثالي
المفترض بيانياً .

LEVER

العتلة

في الميكانيكا : الرافعة وهي قضيب صلب
يتحرك حول نقطة ثابتة تسمى نقطة
الارتكاز ويسهل رفع الأثقال .

WHEEL

العجلة

عضو مسطح مستدير الشكل يدور حول
محور يمر في وسطه .

TACHOMETER

عداد دورات

في الهندسة : مقياس السرعة الزاوية .

SPEEDOMETER

عداد السرعة

في الميكانيكا : جهاز لقياس سرعة سيارة أو
سرعة الدورات في محرك .

NUMBER

العدد

في الحساب : مقدار ما يُعدّ ومبلغه .
والعدد هو الوحدة أو مجموعة وحدات أو
كسر الوحدة

CARDINAL NUMBER

العدد الأصلي

العدد الدالّ على كمية مثل الأربعة والعشرة

IRRATIONAL NUMBER

العدد الأصم

في الرياضيات : العدد اللاجذريّ الذي
ليس له قياس مشترك مع الوحدة .

PRIME NUMBER

العدد الأوليّ

العدد الصحيح الذي لا يقسم إلا على ذاته
وعلى الوحدة كالأعداد ٣ و٥ و٧ ، ١١ . .

ORDINAL NUMBER

العدد الترتيبيّ

العدد التامّ الدالّ على المكان الذي يحلّه كلّ
من وحدات مجموعة مرتّبة ترتيباً معيّناً .

ALGEBRIC NUMBER

العدد الجبريّ

العدد المسوق بإحدى العلامتين + أو - .

RATIONAL NUMBER

العدد الجذريّ

العدد الذي له قياس مشترك مع الوحدة .

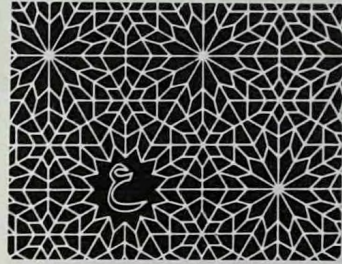

ع

INSULATOR

العازل

في الفيزياء : كلّ جسم يحول دون توصيل
الكهرباء أو الحرارة

MAGNETIC STORM

العاصفة المغناطيسية

اضطراب مؤقت في مجال الأرض المغناطيسيّ

REFLECTOR

العاكس

في الفيزياء : جسم أو سطح أو أداة تعكس
الضوء أو الحرارة أو الصوت .

COMMUTATOR

عاكس التيار

في الكهرباء : أداة تحلّ جزءاً من الدائرة
الكهربائية محلّ جزء من دائرة أخرى أو
تعدّل بالتناوب ارتباطات دوائر عدّة .

APOTHEM

عامد

خط عموديّ ينطلق من مركز مضلع منتظم
ويقع على أحد أضلاعه .

FACTOR

العامل

عنصر يساعد على الحصول على نتيجة معيّنة

DIAGRAM FACTOR

عامل الرسم البيانيّ

في الفيزياء : نسبة معدّل الضغط الفعليّ في

LENTICLE

عدسة دخيلة

في علم طبقات الأرض : عدسة صخرية متحجرة داخل صخر مختلف التركيب .

CONVEN LENS

عدسة محدبة

في علم البصريات : عدسة يتقوس فيها الوجهان إلى الخارج وتتقارب الأشعة التي تمرّ فيها فتلتقي وتعطي صورة حقيقية .

CONCAVE LENS

عدسة مقعرة

في البصريات : عدسة مقوسة إلى الداخل وتتباعد الأشعة التي تمرّ فيها فتحدث صورة تقديرية صغيرة .

INSTABILITY

عدم الاستقرار

في الفيزياء : حالة الجسم الذي لا يستقر في وضعه الأساسي .
في الكيمياء : حالة الجسم المركب الذي يتفكك بسهولة .

CATAPULT

عرّادة

إداة حربية كان يستعملها القدماء لقفذ الحجارة وما شاكلها من مقذوفات .

LUNAR MODULE

عربة قمرية

في الملاحه الجوية : كبسولة هبوط على سطح القمر .

MOMENT

العزم

في المغناطيسية : عزم المغناطيس هو حاصل ضرب المسافة بين قطبيه والكتلة المغناطيسية لقطبه الشمالي .

MOMENT OF A FORCE

عزم القوة

في الفيزياء : أثر مقدار قوة مضرورياً بالبعد العمودي عن نقطة دوارة تسمى محور الدوران .

ATOMIC AGE

العصر الذري

العصر الذي استحدثت فيه الطاقة الذرية في حقل الحرب والصناعة .

ATOMIC NUMBER

العدد الذري

رقم عنصر كيميائي في التصنيف الدوري وهو يعادل عدد الإلكترونات التي تدور حول النواة .

GOLDEN NUMBER

العدد الذهبي

عدد قيمته $\frac{1+\sqrt{5}}{2}$ أي ١,٦١٨ تقريباً وهو يوافق نسبة تعتبر من أحسن النسب الجمالية .

- في علم الفلك : دور ١٩ سنة يرجع فيه القمر إلى ما كان عليه .

NEGATIVE NUMBER

العدد السالب

العدد الجبري المسبوق بعلامة - .

DECIMAL NUMBER

العدد العشري

العدد المؤلف من أعداد صحيحة وكسور عشرية تفصل بينها فاصلة .

CONCRETE NUMBER

العدد المادي

العدد الذي يوافق مجموعة أشياء يراد عدّها .

ABSTRACT NUMBER

العدد المجرد

العدد الذي يعتبر في ذاته بقطع النظر عن نوع الوحدة التي يمثلها .

RATIONAL NUMBER

العدد المنطق

في الرياضيات : العدد الذي له قياس مشترك مع الوحدة .

POSITIVE NUMBER

العدد الموجب

العدد الجبري المسبوق بعلامة + .

ODD NUMBER

العدد الوترى

العدد الفردي الذي لا ينقسم على ٢ بدون باق .

LENS

العدسة

في الفيزياء : قطعة من مادة شفافة كالزجاج تدخل في آلات التصوير والآلات البصرية المختلفة وهي على أنواع .

منهجي لحوادث أو لمعطيات عددية .

BIOLOGY علم الأحياء
علم يبحث في الكائنات الحية في جميع أشكالها وظواهرها .

ACOUSTICS علم الأصوات
في الفيزياء : علم يبحث في خواصّ الأصوات وإنتاجها وانتشارها واستقبالها .

VULCANOLOGY علم البراكين
علم يبحث في الظواهر البركانية .

OPTICS علم البصريّات
فرع من علم الطبيعيات يبحث في قوانين الضوء والرؤية .

BACTERIOLOGY علم البكتيريّات
فرع من علم الجراثيم يبحث في البكتيريّات .

CRYSTALLOGRAPHY علم البلّوريّات
في الفيزياء : علم يبحث في البلّورات وفي القوانين التي تسيّر تكوّنها .

ECOLOGY علم البيئة
علم يبحث في علاقات الكائنات الحية ببيئتها الطبيعيّة .

ANATOMY علم التشريح
علم يبحث في تركيب بناء الكائن الحيّ وأجزائه .

HYDROSTATICS علم توازن السوائل
في الفيزياء : فرع من الفيزياء يعنى بالقوى والضغط التي تعمل في داخل السوائل والغازات .

BACTERIOLOGY علم الجراثيم
علم يبحث في الجراثيم وأنواعها وخصائصها وطريقة تكاثرها ومكافحتها .

DYNAMICS علم الحركة
في الفيزياء : دراسة القوى المسلطة على أجسام متحركة .

ALIDADE العضادة
في المساحة : ذراع متحركة في أداة المسح أو الرصد .

ORGAN العضو
- جزء من جسم حيّ يقوم بوظائف ضرورية للحياة .
- في التكنولوجيا : قطعة بدائية من آلة معدة للقيام بوظيفة معيّنة .

ARMATURE عضو الإنتاج
في الكهرباء : صفيحة معدنية تشكّل قسماً من مكثف كهربائيّ .

COMMUTATOR عضو التبديل
في الكهرباء : جهاز يحلّ جزءاً من دائرة كهربائية محلّ دائرة أخرى أو يعدّل بالتتابع اتصال دوائر عدّة

INDUCTOR عضو الحثّ
في الكهرباء : مغناطيس معدّ لتأمين مجال مغناطيسيّ يسبّب تياراً كهربائياً في دائره نتيجة لتغيير الدفق المغناطيسيّ الذي يمرّ فيها .

DRUG العقار
في الطبّ : كل ما يتداوى به وبخاصة من النبات .

PALEONTOLOGY علم الإحاثّة
علم يبحث في أشكال الحياة في العصور الجيولوجيّة السالفة كما تمثّلها المتحجّرات أو المستحاثات الحيوانيّة والنباتيّة .

SOCIOLOGY علم الاجتماع
علم يبحث في المجتمعات البشريّة ونشأتها وأشكالها وتطوّرها

STATISTICS علم الإحصاء
فرع من الرياضيات التطبيقية تشتمق مبادئه من نظريّة الاحتمالات ويعنى بتجميع

الكون كما يبحث في تكوين الأجرام
السماوية من سيارت وكواكب ونظم .

GEODESY علم مساحة الأرض

علم يبحث في شكل الأرض وقياس
أبعادها .

CLIMATOLOGY علم المناخ

علم يبحث في المناخات وظواهراتها .

HYDROLOGY علم المياه

علم يبحث في الخصائص الفيزيائية
والكيميائية والحياتية والميكانيكية والصحية
للماء .

BOTANY علم النبات

علم يبحث في النباتات وهو قسمان : علم
النبات العام ويتناول وصف الأعضاء
والأنسجة والوظائف وعلم النبات الخاص
ويتناول تصنيف النباتات والجغرافية
النباتية .

NATURAL SCIENCES العلوم الطبيعية

فرع المعرفة المعنية بالأشياء الطبيعية وتشمل
علوم الأحياء والجيولوجية والمعادن والفيزياء
والكيمياء والفلك .

OPERATION العملية

مجموعة الوسائل المستعملة للحصول على
نتيجة معينة .

BINARY OPERATION عملية ثنائية

في الرياضيات : عملية أساسها العدد ٢ .

COLORBLINDNESS عمى الألوان

عدم قدرة العين على تمييز الألوان أو
رؤيتها .

عناصر ما وراء اليورانيوم

TRANSURANIUM ELEMENTS

في الكيمياء : العناصر ذات عدد ذري يفوق
عدد اليورانيوم .

ENTOMOLOGY

علم الحشرات

فرع من علم الحيوان يبحث في بنية
الحشرات وتصنيفها وطبائعها وأضرارها
ومنافعها .

BIOLOGY

علم الحياة

علم يبحث في الحياة وهو قسمان : علم
الحيوان وعلم النبات .

ZOOLOGY

علم الحيوان

فرع من التاريخ الطبيعي يبحث في
الحيوانات وأنواعها وتصنيفها وخصائصها .

ATOMISTICS

علم الذرة

في الفيزياء : علم يبحث في الذرة أو في
استخدام الطاقة الذرية لأغراض مختلفة .

METEOROLOGY

علم الرصد الجوي

علم يبحث في الجو وظواهره وبخاصة في
الأحوال الجوية والتكهن بها .

STATICS

علم السكون

في الفيزياء : فرع يعنى بدراسة
القوى المتوازنة .

ENERGETICS

علم الطاقة

في الفيزياء : فرع من الميكانيكا يبحث في
الطاقة على أنواعها وتحولاتها .

METEOROLOGY

علم الظواهر الجوية

في علم الفلك : علم يدرس الظواهر
الجوية .

ASTRONOMY

علم الفلك

علم يبحث في مواقع الأجرام السماوية
وتركيبتها وحركاتها .

RADIOASTRONOMY

علم الفلك اللاسلكي

دراسة الكواكب بالاستناد إلى الموجات
الكهرطيسية المنبثقة منها .

COSMOLOGY

علم الكونيات

علم يبحث في القوانين العامة التي تسير

MARSH GAS

غاز المستنقعات

في الكيمياء : هو الميثان .

BLISTER GAS

الغاز المنفّط

غاز سام يحرق أنسجة الجسم .

RARE GASES

الغازات النادرة

في الكيمياء : غازات موجودة في الهواء
بكميات ضئيلة . وهذه الغازات هي :
الهيليوم والنيون والأرغون والكربتون
والكزينون .

GALLON

الغالون

مقياس للسوائل يساوي ٢٣١ إنشاً مكعباً أو
٣,٧٨٥٣ لترات في الولايات المتحدة
و٢٧٤, ٢٧٧ إنشاً مكعباً و٤,٥٤٦ لترات
في إنجلترا .

GAMMA

غمّا

الحرف الثالث من الأبجدية اليونانية .

BATHYSCAPHE

غوّاصة الأعماق

آلة مستقلة للغوص تمكّن من استكشاف
أعماق البحار .

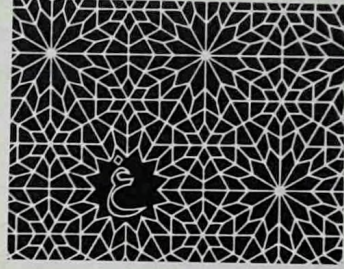

غ

GAS

الغاز

في الفيزياء : إحدى حالات المادة الثلاث
تتميز بقابليتها للانضغاط والتمدد .

ILLUMINATING GAS

غاز الاستصباح

غاز يستعمل للإنارة .



VACUUM

الفراغ

في الفيزياء : المكان الذي لا يكون فيه أي جسم مادي .

COMPASS

الفرجار

أداة لها فرعان متحركان تستعمل لرسم الدوائر .

HYPOTHESIS

فرضية

تصوّر عقلي لشيء ممكن أو غير ممكن ينطلق منه للوصول إلى نتيجة .

- في الرياضيات : مجموعة معطيات يحاول المرء انطلاقاً منها القيام ببرهان منطقي على قضية جديدة .

SUPERCONDUCTIVITY

فرط الموصلية

في الكهرباء : ظاهرة بعض المعادن التي تنعدم فيها المقاومة الكهربائية حين تبلغ درجة معينة من الحرارة .

FERMIUM

الفرميوم

عنصر كيميائي رمزه (فم) ووزنه الذري ٢٥٣ .

PHOSPHORUS

الفسفور

عنصر كيميائي رمزه (فو) ووزنه الذري ٣٠,٩٧٣٨ ، سريع الاحتراق ويضيء في الظلام . يوجد في الطبيعة بشكل فسفات ويوجد في الجهاز العصبي والبول .

PHOSPHORESCENCE

فسفورية

خاصة تتميز بها بعض الأجسام لبث نور في الظلام بدون حرارة ظاهرة .

OUTER SPACE

الفضاء الخارجي

الفضاء الواقع خارج جو الأرض مباشرة .

SILVER

الفضة

عنصر كيميائي رمزه (ف) ووزنه الذري ١٠٧,٨٧ وهو معدن أبيض لماع لا يتغير تحت تأثير الهواء . وهو أكثر المعادن موصلية

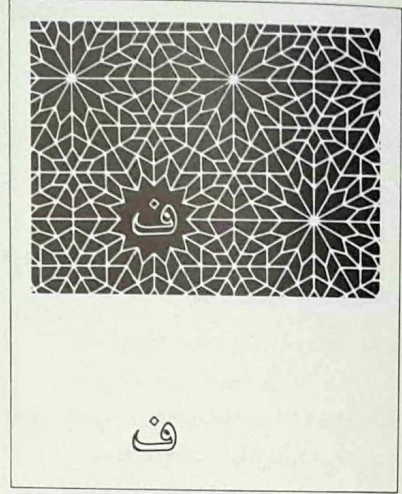

FARAD

الفاراد

في الكهرباء : وحدة السعة الكهربائية .

FARADAY

الفاراداي

في الفيزياء والكيمياء : وحدة الكمية الكهربائية .

FAHRENHEIT

فارنايتي

خاص بمقياس حرارة تكون نقطة تجمد الماء فيه ٣٢ درجة فوق الصفر السنتيغراداي ونقطة غليانه ٢١٢ درجة فوق الصفر .

SHELL

الغلاف

في الكيمياء : مجموعة الالكترونات المتساوية العدد الكمي الرئيسي .

OPTICAL ACTIVITY

الفاعلية البصرية

في الكيمياء والفيزياء : تأثير المادة في دورات مستوى استقطاب الضوء .

FILAMENT

الفتيلة

في الكهرباء : سلك معدني دقيق في داخل مصباح كهربائي يجعله مرور التيار الكهربائي متوهجاً .

PHOTON **الفوتون**
في الفيزياء : جسيم من الطاقة الضوئية في النظرية الكمية .

PHOSGENE **الفوسجين**
جسم كيميائي مركب هو كلورور الكربونيل صيغته ك² أكل² .
فوق أكسيد الهيدروجين

HYDROGEN PEROXIDE
مادة كيميائية مركبة من ذرتي هيدروجين وذرتي أكسجين صيغته (أ² يد²) .

ULTRASONIC, SUPERSONIC **فوق سمعي**
ما يتعلق بموجات صوتية عالية التردد الى حد يجعل ساعها متعذراً .

WEBER **الفير**
في الهندسة الكهربائية : الوحدة العملية للدفق المغناطيسي (تعادل ١٠٠ مليون مكسول) .

VIRUS **الفيرس**
كائن حي متناهي الصغر عديد الأشكال القضيية التي لا ترى إلا في المجهر الإلكتروني .

PHYSICS **الفيزياء**
علم موضوعه دراسة خاصيات الجسم العامة والقوانين التي تسعى الى تعديل حالتها أو حركتها دون تغيير في طبيعتها .

ASTROPHYSICS **الفيزياء الفلكية**
فرع من علم الفلك يدرس الخصائص والظواهر الفيزيائية للأجرام السماوية .

PHYSIOLOGY **الفيزيولوجية**
علم يبحث في الوظائف العضوية .

VIOLONCELLO **الفيلونسيل**
آلة موسيقية ذات اربعة اوتار كالكمان لكنها أكبر منه بكثير .

وطواعية بعد الذهب يستعمل لصنع النقود المعدنية .

VOLT **الفلط**
في الكهرباء : وحدة قوة كهربائية حركية وفرق الجهد أو التوتر وتساوي فرق الجهد الكهربائي الموجود بين نقطتين من موصل يمر فيه تيار مستمر يساوي امبيراً واحداً عندما تكون القدرة الضائعة بين هاتين النقطتين تساوي واطاً واحداً .

VOLTMETER **الفلطامتر**
في الكهرباء : كل آلة يتم فيها التحليل بالكهرباء .
- آلة تمكن من تحليل الماء بواسطة تيار كهربائي .

VOLTMETER **الفلطامتر**
في الكهرباء : آلة لقياس فوارق الجهد والقوات الكهربائية .

VOLTAGE **الفلطية**
في الكهرباء : تعبير يستعمل أحياناً للدلالة على فرق الجهد بين طرفي موصل .

ZENER VOLTAGE **فلطية زينر**
في الكهرباء : فلطية انهيار العزل الكهربائي .

EPICYCLE **فلك التدوير**
دائرة صغيرة يدور مركزها على محيط دائرة كبرى .

FLUORINE **الفلور**
عنصر كيميائي رمزه (فل) ووزنه الذري ١٨,٩٩٤ وهو غاز مائل إلى الصفرة الخضراء يحدث تفاعلات قوية .

SPECTROPHOTOMETER **فوتومتر طيفي**
في الفيزياء : مقياس الشدة النسبية لأجزاء الطيف .

- في الرياضيات : ضلع مثلث يكون مقابلاً للرأس

LAW

القانون

صيغة يعبر فيها عن حقيقة فيزيائية تم التحقق من صحتها بدقة .

AVOGADRO'S LAW

قانون أفوغادرو

في الفيزياء : قانون يقول إن الأحجام المتساوية من الغازات ، بحرارة واحدة وضغط واحد ، تحتوي على العدد ذاته من الجزيئات .

BOYLE'S LAW

قانون بويل

في الفيزياء : قانون يقول إن حجم الغاز يتغير- في درجة حرارة ثابتة - عكساً مع الضغط الذي يتعرض له .

COMMUTATIVE LAW

قانون التبادل

في الرياضيات : قانون يتناول عنصرين من مجموعة لا تتغير نتيجةها إذا جرى التبادل بين العنصرين . فالجمع والضرب عمليتان متبادلتان .

INVERSE SQUARE LAW

قانون يقول إنه إذا تضاعفت المسافة بين جسمين انخفضت القوة التي تربط بينهما بنسبة $1/4$.

ATTRACTION LAW

قانون الجاذبية

في الفيزياء : قانون تتجاذب بموجبه جميع الأجسام المادية بقوة تتناسب طردياً مع كتلتها وعكساً مع مربع مسافتها .

LENZ'S LAW

قانون لنز

في الهندسة والكهرباء : قانون يتعلق باتجاه التيار المتولد بالحث الكهرومغناطيسي .

APSPS

القباب

كل نقطة على مسار مركزي يكون بعدها عن

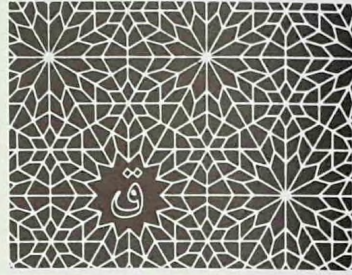

Digitized by Ahmed Barod

ق

CONDUCTIVITY

قابلية النقل

في علم الحرارة وفي الكهرباء : صفة الأجسام التي تمكن من توصيل الكهرباء أو الحرارة من مكان إلى آخر .

SECANT

القاطع

قاطع الدائرة في علم قياس المثلثات هو معكوس جيب التمام .

COSECANT

قاطع التمام

قاطع التمام هو معكوس جيب زاوية أو قوس

CONTACT BREAKER

قاطع التلامس

في الكهرباء : أداة تقطع التيار الكهربائي أو تقطعه وتعيد وصله بطريقة أوتوماتيكية .

CIRCUIT BREAKER

قاطع الدائرة

في الكهرباء : مفتاح قطع الدائرة الكهربائية لمنع مرور التيار .

BASIS

القاعدة

الجزء الأسفل الذي يرتكز عليه جسم ما .
- في الكيمياء : مادة إذا اتحدت بحامض تعطي ملحاً .

TIN	القصدير
عنصر كيميائي رمزه (ق) ووزنه الذري 118,79 وهو معدن كثيف رمادي مائل الى الزرقة يُستعمل صفائح لتغطيه السطوح ولصنع الحماض الكبريتي ولأغراض صناعية أخرى .	
SECTION	القطاع
في الهندسة : مجموعة من النقط المشتركة بين سطحين .	
POLE	القطب
- في الجغرافيا : كل من طرفي محور الأرض وهما قطبان القطب الشمالي والقطب الجنوبي	
- في علم الفلك : كل من طرفي المحور الخيالي الذي تدور حوله الكرة السماوية خلال 24 ساعة .	
- في الكهرباء : كل من طرفي حاشدة كهربائية .	
- في المغناطيسية : كل من طرفي مغناطيس	
MAGNET POLE	قطب المغناطيس
في الفيزياء : طرف المغناطيس الذي تبدو المغناطيسية متمركزة فيه وهما قطبان : الشمالي والجنوبي .	
MAGNETIC POLE	القطب المغناطيسي
في الجغرافيا : الموضع من الكرة الأرضية الذي يساوي فيه ميل الإبرة المغناطيسية تسعين درجة .	
POLARITY	القطبية
في الفيزياء : صفة تمكن من التمييز بين قطبي مغناطيس أو مولد كهربائي .	
DIAMETER	قطر
قطر الدائرة هو الخط المستقيم الذي يقسمها ويقسم محيطها الى قسمين متساويين ماراً بمركزها . والقطر من المربع والمستقيم	

مراكز القوة أكبر أو أصغر ما يمكن .	
SOLAR APEX	قبة الشمس
في علم الفلك : النقطة التي تندفع نحوها المجموعة الشمسية بسرعة عشرين كيلومتراً في الثانية .	
STRATOCUMULUS	القرد
سحاب مؤلف من كرات ضخمة داكنة فوق قاعدة أفقية مسطحة وكثيراً ما يحجب السماء كلها وبخاصة في الشتاء .	
CUMULUS	القرع
سحاب مؤلف من أكداس مدوّرة ذات قاعدة مسطحة .	
CUMULOSTRATUS	القرع الرهجي
سحابة قرعية تنبسط قاعدتها أفقياً مثل سحابة رهجية .	
CUMULOCIRRUS	القرع الطخروي
سحابة قرعية صغيرة على ارتفاع عال بيضاء رقيقة مثل الطخور .	
DIVISION	قسمة
في الرياضيات عملية حسابية يراد منها معرفة عدد الأجزاء الموجودة في عدد يسمى « مقسوماً عليه » في عدد آخر يسمى « مقسوماً » وعدد الأجزاء يسمى « خارج القسمة » .	
HARMONIC DIVISION	القسمة التوافقية
في الرياضيات : مجموعة من أربع نقط مصفوفة : أ ، ب ، ج ، د ، بحيث ج ب / ج أ = دب / دأ (تسمى ج ود مترافقتين توافقيتين) .	
CALICHE	القشرة الكلسية
في علم طبقات الأرض : قشرة من كربونات الكلسيوم تتشكل على التربة الصخرية في المناطق الفاحلة .	

RAINBOW

قوس قزح

ظاهرة جوية مضيئة بشكل قوس دائرية ترى أحياناً في السماء في الجهة المقابلة للشمس وتتخذ ألوان الطيف .

ELECTRIC ARC

القوس الكهربائية

تفريغ كهربائي من خلال غاز يحدث حرارة مرتفعة ونوراً ساطعاً .

STRENGTH

القوة

في الفيزياء : المؤثر الذي يغير حالة سكون جسم أو حالة حركته أو يميل إلى تغييرها بسرعة منتظمة في خط مستقيم .

CENTRIPETAL FORCE

القوة الجاذبة

في الفيزياء : القوة التي تؤثر في شيء فتجذبه نحو المركز .

CENTRIFUGAL FORCE

القوة الطاردة

في الفيزياء : القوة التي تؤثر في الشيء فتدفعه للإبتعاد عن المركز .

INERTIA FORCE

قوة القصور الذاتي

في الميكانيكا : المقاومة التي تبديها الأجسام للحركة والتي تنجم عن كتلتها .

MEASUREMENT

القياس

تقدير كمية ما بمقارنتها مع كمية أخرى من نوعها تؤخذ كوحدة .

ALTIMETRY

قياس الارتفاع

في الفيزياء : عملية يقاس بها ارتفاع موقع ما على سطح الأرض عن سطح البحر .

HYDROMETRY

قياس السوائل

في الفيزياء : علم لقياس كثافة السوائل (أو ثقلها النوعي) بواسطة الهيدرومتر .

HARP

القيثارة

آلة موسيقية كبيرة بشكل مثلث ولها أوتار متفاوتة في الطول تنقر بأصابع اليدين ويرجع أصلها إلى الأزمنة القديمة .

والمضلع هو الخط المستقيم الواصل بين الزاويتين المتقابلتين من هذه الأشكال الهندسية .

HYPERBOLA

قطع زائد

حل النقط على مستوى يكون الفرق بين مسافاتهما إلى نقطتين ثابتتين تسميان « بؤرتين » ثابتاً .

PARABOLA

قطع مكافئ

حل النقط في سطح ذات مسافة واحدة من نقطة ثابتة ن تسمى « بؤرة » ومن مستقيم ثابت يسمى « الدليل »

FRUSTRUM

القطع الناقص

في الهندسة الفراغية : مجسم مقطوع الرأس أو غير كامل كال مخروط الناقص والهرم الناقص والكرة الناقصة .

SEGMENT

القطعة

في الرياضيات : جزء من شكل هندسي . وقطعة الدائرة هي السطح المحصور بين قوس من الدائرة والوتر الواصل بين طرفي هذه القوس .

CORE

قلب الملف

في الهندسة الكهربائية : قضيب من الحديد المطاوع في داخل ملف مغناطيسي .

ALCALI

القلي

في الكيمياء : مادة تشبه خصائصها خصائص الصودا والبوتاس .

ATOMIC BOMB

القنبلة الذرية

قنبلة تستعمل تفاعلات الإنشطار الذري في البلوتونيوم واليورانيوم .

ARC

القوس

في الهندسة جزء من منحني متصل محصور بين نقطتين .

٣٢, ١٦٤ وهو شبه فلز أصفر لا طعم له ولا رائحة واسع الانتشار في الطبيعة ويستعمل نقياً لصنع الثقاب ولأغراض أخرى .

SULFIDE كبريتور

في الكيمياء : اتحاد الكبريت بعنصر آخر ككبريتور الحديد مثلاً أو كبريتور الفحم

SULPHIDE الكبريتيك

في الكيمياء : مركب من الكبريت ومن عنصر كيميائي آخر .

CAPSULE الكبسولة

- غلاف معدني رقيق لفم زجاجة ذات سداة فليئية .

- قمع فيه مادة سريعة الاشتعال تحترق عند النقر وتستخدم في إطلاق القذائف وتفجير المتفجرات .

CABLE الكبل

حزمة أسلاك معزول بعضها عن بعضها الآخر ضمن غلاف واق .

COAXIAL CABLE كبل متحد المحور

كبل مكون من موصلين موحدَي المركز تفصل بينهما مادة عازلة .

MASS الكتلة

في الكهرباء : مجموعة من القطع الموصلة تتصل بالأرض في إنشاءات كهربائية .

- في الميكانيكا : خارج قسمة قوة ثابتة بتسارع الحركة التي تحدثها عندما تؤثر في جسم .

REST MASS كتلة السكون

في الفيزياء : كتلة الجسم معزول عن الكتلة الإضافية التي يكتسبها أثناء الحركة وفقاً لنظرية النسبية .

SPECIFIC MASS الكتلة النوعية

في الفيزياء : كتلة وحدة حجم مادة

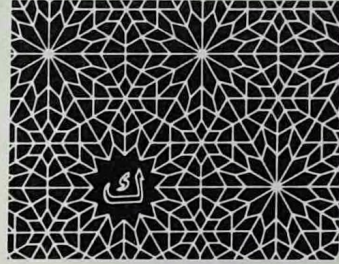

ك

CATION الكاتيون

في الكهرباء : أيون ذو شحنة موجبة .

CAMPHOR الكافور

في الكيمياء : مادة عطرية بيضاء اللون تستخرج من شجر الكافور وتستعمل ضد التشنج والباه والألام الموضعية .

CALIFORNIUM الكاليفورنيوم

عنصر كيميائي رمزه (كف) ووزنه الذري ٢٥١ يحصل عليه اصطناعياً بمعالجة الكورنيوم بإشعاع ألفا .

CAMERA الكاميرا

آلة لتصوير الأشياء الساكنة أو المتحركة للسينما أو التلفزيون .

PISTON كباس

في الميكانيكا : قرص اسطواني يتحرك بمماسة لينة في جسم مضخة أو في أسطوانة آلة بخارية وفي محرك انفجاري .

SULPHUR الكبريت

عنصر كيميائي رمزه (كس) ووزنه الذري

منحن مغلق وتكون جميع نقطه على بعد واحد ، يسمى « شعاع الكرة » ، من نقطة داخلية ثابتة تسمى مركز الكرة .

BATHYSPHERE **كرة الأعماق**

جهاز غوص كروي لدراسة الحياة في أعماق البحار .

CELESTIAL GLOBE **الكرة السماوية**

في علم الفلك : كرة تمثل الأجرام السماوية .

CRANK **الكرنك**

في الميكانيكا : ذراع تستعمل لادارة آلة أو لتدويرها .

CHROMIUM **الكروم**

في الكيمياء : عنصر فلزي رمادي اللون يميل إلى البياض شديد الصلابة يستعمل على نطاق واسع في بعض السبائك وفي تصفيح بعض المعادن بطبقة منه .

CHROMITE **الكروميت**

في الكيمياء : معدن مكوّن من عناصر الحديد والكروم والاكسجين يوجد في الطبيعة على هيئة كتل تعتبر خاماً للكروم .

CHRONOSCOPE **الكرونوسكوب**

أداة لقياس الفترات الزمنية القصيرة .

CHRONOMETER **الكرونومتر**

آلة تستعمل لقياس الوقت لا يفرّقها عن الساعة العادية سوى دقة الإداء والتوقيت الخياري .

CREOSOTE **الكريوزوت**

في الكيمياء : سائل زيتي يستحضر بتقطير القطران ويستخدم لصيانة الخشب ومعالجة السعال .

CREOSOL **الكريوسول**

في الكيمياء : سائل زيتي عديم اللون

متجانسة .

DENSITY **الكثافة**

في الفيزياء : نسبة ثقل حجم ما من جسم إلى الحجم ذاته من الماء أو إلى الهواء إذا كان الجسم غازاً .

OPTICAL DENSITY **الكثافة البصرية**

في الفيزياء : المقاومة النسبية لسير الضوء .

LIMITING DENSITY **الكثافة النهائية**

في الكيمياء : كثافة الغاز في حالة الغاز المثالي .

CADMIUM **الكدميوم**

عنصر كيميائي رمزه (كد) ووزنه الذري 113, ٤٠ وهو معدن رخو أبيض مائل إلى الزرقة يستعمل لحماية الفولاذ .

KRYPTON **الكربتون**

عنصر كيميائي رمزه (كير) ووزنه الذري 8٣, ٨ وهو أحد الغازات النادرة الموجودة في الهواء .

CARBAZOLE **الكاربازول**

في الكيمياء : مركّب متبلر تشتق منه أصباغ كثيرة .

CARBON **الكربون**

عنصر كيميائي رمزه (ك) ووزنه الذري 1٢, ٠١١ . غير قابل للانصهار وموصل للكهرباء والحرارة . يشكل كثيراً من المركبات التي تدرس في الكيمياء العضوية ويدخل في تركيب جميع الأنسجة الحيوانية والنباتية تقريباً .

CARBOHYDRATE **الكربوهيدرات**

في الكيمياء : مادة مؤلفة من كربون وهيدروجين واكسجين كالكسّر والنشا .

SPHERE **الكرة**

في الرياضيات جسم صلب محدّد سطح

والجيولوجية .
الكوزمولوجيا
 COSMOLOGY علم يبحث في أصل الكون وبنية العامّة وعناصره والقوانين التي تسيّره .
الكوس
 SET SQUARE في الهندسة : أداة لرسم الزوايا القائمة .
كوس الزوايا
 LEVEL SQUARE أداة تستعمل لتخطيط الزوايا أو لاختبار دقّة السطوح المشطوبة .
الكوكايين
 COCAINE مخدّر يستخرج من أوراق الكوكا المحفّفة .
الكولاجين
 COLLAGENE مادة بروتينيّة توجد في النسيج الضامّ وفي العظام والتي تنتج الهلام عند غليها في الماء .
الكولوديون
 COLLODION سائل دبق يخلف غشاءً شفافاً صامداً للماء كان يستخدم في الطبّ وفي التصوير الشمسيّ .
الكولومتر الغازي
 GAS COULOMETER في الهندسة الكهربائيّة : مقياس لكميّة الكهرباء بحجم الغاز المنحلّ .
الكون
 UNIVERSE العالم بأسره بما فيها الأرض والكواكب والسيّارات .
الكيلوغرام متر
 KILOGRAM- METER وحدة لقياس العمل تساوي القوّة المطلوبة لرفع كيلوغرام واحد متراً واحداً .
الكيلوفلط
 KILOVOLT في الكهرباء : وحدة جهد كهربائيّ أو فرق الجهد ، قيمتها ١٠٠٠ فلت .
الكيلومتر
 KILOMETER وحدة قياس تساوي ألف متر أو ٣٢٨٠,٨

الكهربائيّة الضوئيّة
 PHOTOELECTRICITY في الفيزياء : توليد الكهرباء تحت تأثير الضوء .
الكهرباء اللاسلكية
 RADIO-ELECTRICITY فرع من الفيزياء يعنى بدراسة الموجات الهرتزويّة .
المهرطيس
 ELECTROMAGNET قضيب من الحديد المطاوع يحيط به ملفّ يتمغنط عند مرور التّيار الكهربائيّ .
الكهرطيسيّة
 ELECTROMAGNETICS في الفيزياء : دراسة العلاقات المتبادلة بين التّيار الكهربائيّ والمجال المغناطيسيّ المرافق له والتطبيقات العمليّة لذلك .
الكهرب
 ELECTRON في الفيزياء : الإلكترون وهو دقيقة ذات شحنة كهربائيّة سالبة وهو أحد العناصر المكوّنة للذرة .
الكوارتز
 QUARTZ في علم المعادن : أكسيد السيليسيوم المتبلّر يوجد في كثير من الصخور .
الكوبال
 COPAL صمغ راتنجي قاس .
الكوبلت
 COBALT عنصر كيميائيّ رمزه (كو) ووزنه الذرّيّ ٥٨,٩٣ . يستعمل في أشابة مع النحاس والحديد والفولاذ وفي تحضير بعض الملوّنات ولا سبماً للزرقاء .
الكوزموترون
 COSMOTRON في الفيزياء : جهاز يستعمل لتسريع البروتونات .
الكوزموغرافيا
 COSMOGRAPHY علم يبحث في مظهر الكون وتركيبه العامّ وهو يشمل علوم الفلك والجغرافيا

الكيمياء الضوئية PHOTOCHEMISTRY

فرع من الكيمياء يبحث في أثر الطاقة المشعة في إحداث التغيرات الكيميائية .

الكيمياء العامة GENERAL CHEMISTRY

دراسة القوانين المتعلقة بمجموعة العناصر الكيميائية

الكيمياء العضوية ORGANIC CHEMISTRY

فرع من الكيمياء يدرس جميع مركبات الكربون .

الكيمياء الكهربائية ELECTROCHEMISTRY

علم يبحث في التغيرات الكيميائية التي تحدثها الكهرباء وبتنتاج الكهرباء بواسطة التغيرات الكيميائية .

الكيمياء المعدنية MINERAL CHEMISTRY

فرع من الكيمياء يدرس أشباه الفلزات والمعادن واتحادها .

الكينماتيكا KINEMATICS

علم الحركة المجردة وهو فرع من الديناميكا يعنى بالحركة بصرف النظر عن اعتبارات الكتلة والقوة .

قدماً أو ٦٢١ ، ميلاً .

الكيلو واط KILOWATT

في الكهرباء : من المقاييس الكهربائية قدره ألف واط وهو يمثل وحدة كهربائية طاقتها ألف جول في الثانية .

الكيلو واط - الساعة KILOWATT - HOUR

وحدة عمل أو طاقة تعادل تلك التي يؤديها كيلو واط واحد في ساعة واحدة .

الكيمياء CHEMISTRY

علم يبحث في تكوين المادة والتغيرات التي تلحق بها من جراء عوامل مختلفة تفقد الجسم مظهره الخاص وصفاته التي يتميز بها .

الكيمياء الأرضية GEOCHEMISTRY

علم يبحث في التكوين الكيميائي لبقشرة الارض وفي التغيرات الكيميائية الطارئة عليها .

الكيمياء الحيائية BIOCHEMISTRY

فرع من الكيمياء يبحث في التفاعلات التي تحدث في الأنسجة الحية .



BIT

اللقمة

الجزء اللوحيّ الدوّار من المثقب .

LANTHANUM

اللثانوم

في الكيمياء : عنصر فلزيّ نادر رمزه (لن)
ووزنه الذريّ ١٣٨,٩٢ .

LANTHANIDES

اللثانيديات

في الكيمياء : عناصر أرضيّة نادرة شبيهة
باللثانوم .

GRID

لوح المرحم

صفحة معدنيّة مثقبة تصطنع كموصل في
بطاريّة مختزنة .

LOGARITHM

اللوغارتم

لوغارتم عدد حقيقي موجب في نظام قاعدة أ
موجب هو أسّ القوّة التي يجب أن يرفع إليها
ألايجاد هذا العدد (رمزه لوغ أ) .

ARCHIMEDEAN SCREW

لولب أرخميدس

أداة لولبيّة تستخدم لرفع المياه لأغراض
الريّ أو غيرها .

LUMEN

اللومن

في الفيزياء : وحدة لقياس تدفقّ الضوء .

LITER

الليتر

وحدة مكاييل تعادل حجم كيلوغرام من الماء
الصافي .

LITRE - ATMOSPHERE

ليتر ضغط جويّ

في الهندسة : الشغل اللازم لرفع مكبس
مساحته دسمتر مربع مسافة دسمتر على
ضغط جويّ .

LITHIUM

الليثيوم

عنصر كيميائيّ رمزه (لث) ووزنه الذريّ
٦,٩٣٩ وهو معدن قلويّ خفيف .

FIBER

ليفة

سلك مستطيل يؤلّف بعض الأنسجة
الحيوانيّة أو النباتيّة أو بعض الموادّ المعدنيّة .

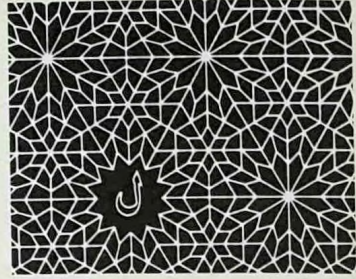

ل

ASTIGMATISM

اللابوريّة

في الفيزيولوجية : عاهة في العين تتميّز
بالعجز عن التحديق البوريّ .

ELECTRODE

اللاحب

في الفيزياء : في مقياس الفلطية وفي أنبوب
من الغاز المتخلخل طرف كلّ من الموصلات
المثبتة في قطبي مولّد كهربائي .

APERIODIC

لا دوريّ

في الفيزياء : كل ما ليست له ذبذبات
دوريّة .

LEPTON

اللبتون

في الكيمياء : جسيم نوويّ ضئيل الكتلة
كالإلكترون والبوزيترون

FLUORESCENCE

اللفسف

إطلاق نور ناشئ عن امتصاص الأشعاع
من مصدر آخر .

MAGNETIC MINE

لغم مغناطيسيّ

شحنة متفجّرة توضع تحت الماء وتفجر
بمجرد قربها من الكتلة الحديديّ لسفينة .

PRINCIPLE

المبدأ

العنصر المكوّن للأشياء الماديّة . وفي الفيزياء : قانون ذو صفة عامّة تسيّر بموجبه مجموعة من الظواهرات ويتحقّق بدقّة نتائجه .

ARCHIMEDES' PRINCIPLE مبدأ أرخميدس

في الفيزياء : مبدأ يقول إن كل جسم مغموس في مائع أو في سائل يتلقى قوة دفع عموديّ من أسفل إلى فوق تساوي وزن المائع أو السائل المزاح .

PRINCIPLE OF INERTIA مبدأ القصور الذاتي

في الميكانيكا : مبدأ يقول إن كلّ نقطة ماديّة لا تخضع لأية قوة تكون إما ساكنة أو خاضعة لحركة مستقيمة مطّردة .

COAXIAL متّحد المحور

صفة تطلق على ماله محور مشترك مع جسم آخر .

CONCENTRIC المتّحد المركز

يقال على المنحنيات والسطوح التي لها مركز واحد .

METER المتر

وحدة الطول في النظام المترّي وتساوي ٣٧, ٣٩ إنشاً .

TROMBONE المتردّدة

آلة نفخ موسيقية من فئة آلات النحاسيّة تخرج منها النفخات باطالة جسمها بفضل مزلاق .

LYMAN SERIES متسلسلة ليمان

في الفيزياء : طيف الهيدروجين في نطاق الأشعّة فوق البنفسجيّة .

ISOMORPHIC , ISOMORPHOUS متشاكل

يقال على الشيء المتشابه الأشكال مع اختلاف الاصل وفي علم المعادن يقال على

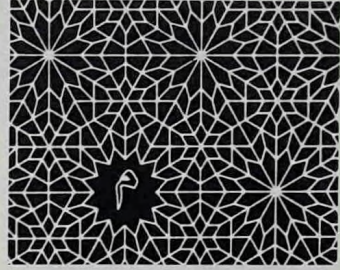

م

HEAVY WATER. الماء الثقيل

في الكيمياء هو الماء الذي حلّ فيه محلّ الهيدروجين نظير ثقيل هو الدوتيريوم وهو أقلّ امتصاصاً للنيوترونات من الماء العاديّ .

DIAMAGNET المادّة الديامغناطيسيّة

في الفيزياء : مادّة ضعيفة الإنفاذيّة المغناطيسيّة .

AMORPHOUS SUBSTANCE مادّة لا شكليّة

في الفيزياء : مادّة لا متبلّرة ولا شكل لها

MANOMETER المانومتر

في الفيزياء : آلة لقياس ضغط الأجسام السائلة .

FLUID المائع

كل جسم غازيّ أو سائل ليس له شكل خاصّ ويمكن تغيير شكله بدون عناء .

CARDIOLOGY مبحث القلب

في الطبّ : دراسة القلب ووظائفه وأمراضه .

الأجسام التي تتمكن من تشكيل بلّورات
مشتركة .

ORTHOGONAL المتعامد

في الهندسة : يقال عن مستقيمين أو دائرتين
أو سطحين أو مستقيم و سطح تقاطع بزواية
قائمة .

VARIABLE المتغيرة

في الرياضيات : نظام يمكن أن يتخذ قيماً
عددية مختلفة داخل حدود معينة أو
خارجها .

COMPLEMENT المتمم

في الهندسة : الزاوية التي يجب إضافتها إلى
زاوية حادة لتكوين زاوية قائمة .

AMOeba المتمورة

في علم الحياة : حيوان وحيد الخلية يعيش
في الماء المالح والماء العذب والتربة الرطبة
ويتنقل بواسطة أقدام كاذبة .

COMPLEMENT المتقمة

ما يجب إضافته إلى شيء ليصبح تاماً .
- في الرياضيات : ما يجب إضافته إلى زاوية
حادة لتصبح زاوية قائمة .

PARALLELEPIPED المتوازي السطوح

في الهندسة : موشور سداسي ذو أوجه
متوازية الأضلاع .

PARAMAGNETIC متوازي المغناطيسية

في الفيزياء : قابل للمغنطة مثل الحديد
ولكن إلى درجة أضعف بكثير كالألومنيوم
والبلاتين .

المتواليّة الحسابية

ARITHMETICAL PROGRESSION

في الرياضيات : مجموعة سلسلة أعداد كل
عدد منها يساوي العدد السابق مضافاً إليه
أو مطروحاً منه عدد ثابت يسمى الأساس .

مشال المتواليّة المتزايدة : ١ ، ٤ ، ٧ ،
١٠ . . [الأساس ٣] ومثال المتواليّة

المتناقصة : ١٧ ، ١٣ ، ٩ . .
[والأساس هنا ٤] .

المتواليّة الهندسيّة

GEOMETRIC PROGRESSION

في الرياضيات : سلسلة أعداد يساوي كلّ
عدد منها العدد السابق مضروباً بعدد ثابت
أو مقسوماً على عدد ثابت مثال ذلك :
١٠ ، ٢٠ ، ٤٠ . . [أساس ٢] .

INCANDESCENT متوهج

نعت يوصف به الجسم الذي يصبح نيراً
تحت تأثير حرارة مرتفعة .

PNEUMATIC DRILL المثقاب الرئوي

مثقاب يعمل بالهواء المضغوط .

TRIANGLE المثلث

في الهندسة : مضلع ذو ثلاثة رؤوس
وبالتالي ثلاث زوايا تساوي مساحته نصف
حاصل ضرب طول قاعدته بارتفاعه .

OCTOGON المثمن

في الهندسة : مضلع له ثمانية رؤوس
وبالتالي ثمانية زوايا .

FIELD المجال

في الرياضيات : في نظام من المتغيرات
مجموعة القيم التي قد تأخذها هذه المتغيرات

FIELD OF FORCE مجال القوة

حجم الفراغ الذي تحدث فيه قوة مسلطة
على جسم أثراً يمكن استنباطه .

ELECTRIC FIELD المجال الكهربائي

في الفيزياء : المدى الذي يكون فيه جسم
مكهرب تحت تأثير قوى .

MAGNETIC FIELD المجال المغناطيسي

في الفيزياء : المدى الذي يكون فيه

لرؤية أشياء صغيرة لا ترى بالعين
المجردة .

المجهر الإلكتروني

ELECTRONIC MICROSCOPE

آلة تشبه المجهر لكن الأشعة الضوئية فيها
يحل محلها سبيل من الإلكترونات وعندئذ
يمكن أن يبلغ تكبيرها ١٠٠ ضعف تكبير
المجهر العادي .

INDUTANCE **المحاثّة**

في الكهرباء : حاصل ضرب نبض تيار
كهربائي متناوب بمعامل حث الدائرة
الذاتي .

NEUTRAL **محايد**

في الكيمياء : صفة لجسم لا هو حامض
وليس قاعدياً .

RETENTIVITY **المحتفظيّة**

في الفيزياء : القدرة على الاحتفاظ
بالمغناطيسية بعد زوال القوة المغنطة .

INDUCTOR **المحث**

في الكهرباء : أداة غرضها الأساسي
إحداث التأثير الكهربي في دائرة
كهربائية .

DECLINOMETER **المحدار**

في الفيزياء : مقياس الحدور المغناطيسي .

محرك احتراق داخلي

INTERNAL COMBUSTION ENGINE

في الميكانيكا : محرك تتحول فيه الطاقة التي
ينتجها وقود مباشرة إلى طاقة آلية .

REACTION ENGINE **المحرك الارتكاسي**

في الميكانيكا : محرك يحدث فيه العمل الآلي
بقذف دفعات غازية خارج المحرك .

STEAM ENGINE **محرك بخاري**

محرك يعمل بقوة بخار الماء .

مغناطيس تحت تأثير قوى .

MAGDALENIAN **المجدليني**

متعلق بحقبة من العصر الحجري القديم
تميزت بالأدوات الصوانية والعظمية
والعاجية وبالنحت والرسم .

RADICAND **المجذور**

في الرياضيات : المقدار الموجود تحت علامة
الجذر ٦ .

GALAXY **المجرة**

في علم الفلك : عدد هائل من النجوم لها
تقريباً شكل عدسة قد يبلغ طول قطرها
١٠٠,٠٠٠ سنة ضوئية وسماكنتها ١٥٠٠٠
سنة ضوئية .

مبسم إهليلجي مبسم القطع الناقص

ELLIPSOID

سطح محدب من الدرجة الثانية له ثلاثة
مستويات تماثل كل اثنين منها متعامدان
وثلاثة محاور تماثل كل اثنين منها
متجاوران . وتقاطع هذه المستويات وهذه
المحاور في نقطة واحدة هي مركز الجسم .

CURRENT COLLECTOR **مجمع التيار**

في الهندسة الكهربائية : ذراع توصيل
الحافلة الكهربائية بالتيار .

GROUP **المجموعة**

في الرياضيات : جملة تخضع لقانون
التركيب الداخلي الذي يتميز بجميع الحدود
ووجود عنصر محايد ، وتكون بحيث أن
لكل عنصر من الجملة عنصراً متماثلاً معه .

OCTET **مجموعة ثمانية**

في الكيمياء : مجموعة من ثمانية إلكترونات
في جزيء .

MICROSCOPE **المجهر**

آلة بصرية تتألف من عدسات عدّة تستعمل

له نقط صورة ما اثنتين اثنتين .
محور الكرة
AXIS OF THE SPHERE

في الهندسة : الخط المستقيم الموصل بين
قطبي الكرة .

المحول
TRANSFORMER

في الكهرباء : آلة تحول تياراً كهربائياً
متناوباً إلى تيار آخر متناوب له التردد ذاته
لكنه يختلف في الجهد .

محول ثنائي
BINARY CONVERTER

في الكهرباء : جهاز يحول التيار من متناوب
إلى مستمر .

المحوّلة
INVERTER

في الكهرباء : أداة لتحويل التيار الطردّي
إلى تيار متردد بوسائل ميكانيكية أو
إلكترونية .

محيط الدائرة
CIRCUMFERENCE

في الهندسة : خطّ منحن مغلق يحيط بمساحة
دائرية وتكون نسبتها إلى القطر ثابتة يعبر
عنها بالحرف اليوناني π وقيمه 3,1416
تقريباً .

المحيط المائي
HYDROSPHERE

غلاف الأرض المائيّ .

مختلف المركز
EXCENTRIC

في الميكانيكا : قرص مثبت على ذراع دائرة
يستعمل لتأمين بعض أنواع الحركة .
في الهندسة : دائرتان إحداها ضمن
الأخرى ولهما مركزان مختلفان .

المخرج
DENOMINATOR

أحد جزئي الكسر الدال على عدد الأجزاء
التي قسّمت إليها الوحدة مثل 4 في 3/4 .

المخروط
CONE

شكل حادث من دوران مثلث قائم الزاوية
على أحد ضلعي هذه الزاوية .

عززة الحيود
DIFFRACTION GRATING

في الفيزياء : أداة تستخدم للحصول على
الأيلاف استناداً إلى ظاهرة الحيود وتتخذ
من لوح زجاجي أو معدني مصقول تحز على
سطحه خطوط مستقيمة متوازية .

محطة الترحيل
RELAY STATION

محطة تذاق منها برامج الراديو أو التلفزيون
بعد التقاطها من محطة أخرى .

المحطة الفضائية
SPACE STATION

قمر اصطناعي يطلق إلى مدار ثابت حول
الأرض ويستخدم كقاعدة للرصد
العلمي .

المحلول
SOLUTION

في الكيمياء : المستحضرات الناجمة عن
تفكيك بعض المركبات الكيميائية إلى
أجزائها .

محلول كهربائي
ELECTROLYTE

في الكيمياء : مركب كيميائي يمكن أن يتأثر
بالتحليل الكهربائي عندما يكون في حالة
ذوبان أو انصهار .

المحور
AXIS

خط يمر في وسط جسم ما .

- في علم الفلك : خط وهمي يدور حوله
سيار .

- في الرياضيات : خط مستقيم اخترع عليه
اتجاه معين .

- في الميكانيكا : خط أو قطعة ثابتة يدور
حولها جسم جامد .

محور الارتكاز
PIVOT

في الفيزياء : قطة أسطوانية تدور في قسم
ثابت يكون دعامة لها .

محور التماثل
AXIS OF SYMMETRY

في الرياضيات : خط مستقيم تماثل بالنسبة

MAGIC SQUARE المربّع السحريّ
سلسلة من الأرقام مثبتة في مربّع بحيث
يكون مجموعها واحداً سواء أجمعت عمودياً
أو أفقياً أو قطرياً .

SEISMOGRAPH المرجفة
أداة لتحديد مواقع الزلازل وقوتها

ANCHOR المرسة
في البحرية : قطعة من الفولاذ معلقة بكبل
أو بسلسلة لتثبيت سفينة .

PHOTOCHRONOGRAPH المرسام الزمنيّ
جهاز لتصوير شيء متحرك في فترات نظامية
قصيرة .

POLAROGRAPH مرسمة الاستقطاب
في الكيمياء : آلة للكشف عن المواد المذابة
في محلول مخفّف .

OSCILLOGRAPH مرسمة الذبذبات
آلة تمكّن من تسجيل تغيّرات تيار كهربائي
متغيّر تبعاً للزمن .
مرسمة القلب الكهربائيّة

ELECTROCARDIOGRAPH
جهاز يمكن من تسجيل الصور البيانيّة
الكهربائيّة لعمل القلب .
مرسمة موجات الدماغ

ELECTROENCEPHALOGRAPH
آلة تسجيل الموجات الدماغية .

FILTER المرشحة
جهاز يمرّ فيه سائل أو غاز لفصل الجسيمات
الجامدة المعلقة فيه .
- في الفيزياء : أداة أو مادة لكبت بعض
الموجات الكهربائيّة أو الصوتيّة .

OBSERVATORY المرصد
منشأة للملاحظات الفلكيّة وللأرصاد
الجويّة .

LEVER المخل
آلة مستطيلة من حديد ونحوه ترفع بها
الحجارة أو تقلع .

PENTAGON مخمّس
مضلع له خمسة رؤوس وبالتالي خمس
زوايا .

ORBIT المدار
في الفيزياء : مسار جسم يتحرّك دورياً
كمدار الالكترونات حول النواة في ذرّة .
- في علم الفلك : منحني مغلق يرسمه
سّيار حول الشمس أو تابع حول سّيار .

CONVEX MIRROR المرآة المحدّبة
مرآة مقوّسة إلى الخارج نحو المراقب تعطي
صورة تقديرية أصغر من الشيء الذي
تعكسه .

CONCAVE MIRROR مرآة مقعّرة
مرآة مقوّسة إلى الداخل تجعل الأشعة
الضوئيّة تقارب ممّا يقرب الشيء ويجعله
أكبر حجماً ممّا هو عليه .

SQUARE المربّع
مضلع رباعيّ أضلاعه متساوية وزواياه
قائمة .

ORBITAL PERIOD مدّة الدورة
في علم الفلك : الزمن الذي يستغرقه
السّيار في قيامه بدورة كاملة حول
الشمس .

COMET المذنب
في علم الفلك : كوكب سديمي الشكل
يتألف من نواة مضيئة هي الرأس تحيط بها
غمامة غازيّة .

MICROPHONE المذياع
في الفيزياء : آلة تحوّل الاهتزازات الصوتيّة
إلى تذبذبات كهربائيّة .

تحت شكل كيميائي لاعادتها عند الحاجة إلى شكل كهربائي .

COUPLE **المزدوجة**

في الرياضيات : مجموع عنصرين متّحدين حسب نظام معيّن .

- في الفيزياء : قوّتان متساويتان تعملان في اتجاهين متضادّين .

- في الميكانيكا : تسلّط قوّتين متعادلتين بحيث تحاول كلّ واحدة منهما إدارة شيء في الاتجاه الواحد .

OBOE **المزمار**

آلة نفخ من آلات الطرب لها لسان مزدوج وأنبوب مخروطي الشكل .

THEODOLITE **المزواة**

أداة لقياس الزوايا يستخدمها المهندسون .

SPECIFIC AREA **المساحة النوعية**

في الفيزياء : المساحة السطحية للجسيمات في غرام واحد من المادّة .

TRAJECTORY **المسار**

خطّ ترسمه نقطة مادّية متحرّكة من نقطة انطلاقها إلى نقطة وصولها .

EPICYCLOID **مسار دويري فوقي**

منحن ترسمه نقطة من محيط دائرة متحرّكة تتدحرج دون انزلاق على دائرة ثابتة .

SONDE **مسيار الارتفاعات**

منظاد صغير يستخدم لدراسة حرارة الهواء العلويّ وحركته .

MEDIAN **المستقيم المتوسط**

مستقيم معامد لجزء من مستقيم ومسا في منتصفه .

COLLIMATOR **المسدّدة**

آلة بصرية تمكّن من الحصول على حزمة من الأشعّة المتوازية .

METEOROGRAPH **مرصدّة**

في علم الفلك : آلة تستعمل لتسجيل الظاهرات الجوّية .

HYGROMETER **المرطاب**

جهاز لقياس الرطوبة النسبيّة في الجوّ .

HYGROMETRY **المرطابيّة**

قياس الرطوبة النسبيّة في الجوّ .

HYGROTHERMOGRAPH **المرطاب المحرار**

أداة لتسجيل الرطوبة والحرارة معاً على رسم بياني واحد .

JACK **المرفاع**

آلة لرفع الأثقال .

ROCKET SHIP **المركبة الصاروخية**

مركبة مسيرة بالصواريخ قادرة على الانطلاق خارج جوّ الأرض .

CENTER **المركز**

في الرياضيات : نقطة على أبعاد متساوية من جميع نقط دائرة أو كرة .

- نقطة تقاطع أقطار خط منحن مغلق وبعض المضلّعات .

CENTER OF GRAVITY **مركز الثقل**

النقطة التي يبدو أن كل ثقل الجسم متمركز فيها

EPICENTER **المركز السطحي**

في الجيولوجيا : النقطة من سطح الأرض الواقعة فوق بؤرة الزلزال مباشرة .

COMPOUND **المركّب**

في الكيمياء : كل جسم كيميائي مركب من عنصرين أو أكثر .

GEOCENTRIC **مركزيّ أرضي**

متعلّق بمركز الأرض أو مقيس منه .

ACCUMULATOR **المركم**

في الفيزياء : جهاز يخزن الطاقة الكهربائية

سلك معدني رفيع يمر فيه التيار الكهربائي
فيضيء .

INCANDESCENT LAMP **المصباح المتوهج**

مصباح يحدث فيه الضوء من توهج جسم
يصيح مضياً تحت تأثير ارتفاع حرارته .

GRID **المصبغة**

شبكة قضبان متصلة .

VALVE **مصراع**

في الكهرباء : جهاز لا يمكن إلا من عبور
تناوب واحد من تيار متناوب .

LIFT **المصعد**

جهاز كالحجرة يستعمل في الينيات العالية
يصعد بالناس ويهبطهم بقوة الكهرباء .

HYDRAULIC LIFT **المصعد المائي**

مصعد يعمل بضغط الماء بدلاً من
الكهرباء .

MIROMETER **المصغر**

أداة تستعمل مع تلسكوب أو مكروسكوب
لقياس الأبعاد والزوايا البالغة الصغر .

PANPIPE **المصفار**

في الموسيقى : آلة موسيقية بدائية من آلات
النفخ تتألف من سلسلة أنابيب متدرجة
الطول .

MATRIX **المصفوفة**

جدول مقسم إلى خلايا أو خانات .

MULTIPLIER **المضاعف**

في الفيزياء : أداة لمضاعفة أثر ما كالحرارة
مثلاً أو تقويته .

CONTROLLER **المضبط**

في الميكانيكا : أداة لضبط سرعة الآلة أو
تنظيمها .

PUMP **المضخة**

في الفيزياء : آلة لاجتذاب السوائل أو

HEXAGON

مسدس

مضلع له ستة رؤوس وبالتالي ست زوايا .

ACCELERATOR

المسرّع

في الميكانيكا : عضو يسيطر على دخول
مزيج غازي إلى المحرك لتغيير حركته .

- في الفيزياء : كل آلة توصل إلى جسيمات
بدائية (من الكترونات وبروتونات
وسواها) سرعات مرتفعة جداً .

SLIDE RULE

المسطرة الحسابية

أداة تستعمل للحساب السريع تستند إلى
استعمال اللوغارتمات وتتألف من مسطرة
مدرجة متحركة تنزلق على مسطرة أخرى
عليها تدرجات أخرى .

GRAVITY PLANE

مسطح الشقل

في الهندسة : سطح مائل تجرّ عليه العربات
المعبأة النازلة والعربات الفارغة الصاعدة .

POSTULATE

المسلّمة

مبدأ أولي لم يقم الدليل عليه ولا بد من
التسليم به للتسليم بما يترتب عليه من نتائج
منطقية .

EARPHONE

المسمع

أداة تحوّل الطاقة الكهربائية إلى موجات
صوتية وتحمل فوق الأذن أو تقحم فيها .

AUDIOMETER

المسمع

في الفيزياء : مقياس قوة السمع أو
مسموعية الصوت .

CALIPERS

المسك

أداة لقياس سماكة الشيء أو ثخانته .

CAPILLATO

المشعر

في الكيمياء : مقياس الرقم الهيدروجيني
بمقارنة اللون في أنابيب شعرية .

ELECTRIC LAMP

المصباح الكهربائي

في الفيزياء : غلاف زجاجي يحتوي على

ALGEBRAIC EQUATION المعادلة الجبرية

معادلة تخضع فيها المجهولات لعمليات الجبر العادية من جمع وضرب وقسمة والرفع الى قوة وحساب الجذور دون سواها من العمليات .

MINERALS المعادن

أجسام لا عضوية تؤلف صخور القشرة الأرضية .

REFRACTION INDEX معامل الانكسار

في الفيزياء : نسبة سرعة الضوء في الفراغ إلى سرعته في محيط ما كالماء والهواء

METAL المعدن

جسم بسيط له لمعان خاص يكون عادة موصلًا جيدًا للكهرباء والحرارة ويعطي بالتآخده مع الأكسجين أكسيداً قاعدياً على الأقل .

DECAGON معشر الزوايا

مضلع له عشرة رؤوس وبالتالي عشر زوايا .

DATA المعطيات

مجموعة القضايا المسلمة في علم من العلوم معلم

PARAMETER معلم

في الميكانيكا والرياضيات : مقدار متغير القيمة يمتدح بإحدى قيمة نقطة أو منحح أو دالة

BATHOMETER المعيار

أداة لقياس عمق المياه في الأنهر أو في البحار .

TUNING FORK معيار النغم

آلة فولاذية صغيرة بشكل شوكة تعطي نغم « لا » حين تهتز .

LOZENGE المعين

في الهندسة : شكل ذو أربعة أضلاع

دفعها أو ضغطها .

VACUUM PUMP المضخة الخوائية

في الفيزياء : مضخة لإحداث خواء جزئي .

PRESSURE PUMP مضخة دافعة

في الهندسة : مضخة يدفع فيها المكبس السائل في أنوب .

CENTRIFUGAL PUMP مضخة نابذة

في الفيزياء والهندسة : مضخة طرد مركزي .

PULSOMETER المضخة النبضية

مضخة ذات صمامات لرفع الماء بالبخر والضغط الجوي من غير استعانة بكباس .

POLYGON المضلع

شكل هندسي مغلق متعدد الأضلاع . والمضلع المنتظم ما كانت جميع أضلاعه متساوية وجميع زواياه متساوية .

DISINFECTANT المطهر

يقال عن المواد والعوامل الكيميائية التي تستعمل للتطهير كالكلور مثلاً .

SPECTROSCOPE المطياف

آلة معدة لدراسة مختلف الأطياف الضوئية ولا سيما في ترتيب الحزوز التي تكونها .

SPECTROSCOPY المطيافية

في الفيزياء : دراسة الأطياف الضوئية .

EQUATION المعادلة

في الرياضيات : المساواة بين كميات معلومة وكميات مجهولة لا تتحقق إلا بواسطة بعض القيم لهذه الأخيرة .

INTEGRAL EQUATION المعادلة التكاملية

في الرياضيات : معادلة تدخل فيها مع المتغيرة المستقلة متغيرة أخرى ومشتقاتها المتعاقبة .

NUCLEAR REACTOR **المفاعل النووي**

في الفيزياء : جهاز تتحوّل فيه المادّة إلى طاقة بانشطار نوى ذرّات اليورانيوم انشطاراً متسلسلاً يستمرّ تلقائياً وتتخذ فيه الوسائل الكفيلة بوقفه والسيطرة عليه .

DISCHARGER **المفْرغ**

في الكهرباء : أداة تزيل الشحنة الكهربائية .

CARBURETOR **المفْحَم**

أداة لمزج الهواء بالبترول بغية إحداث مزيج متفجّر .

CONCEPT **المفهوم**

فكرة يتصوّرها العقل كمفهوم الزمان مثلاً .

OPPOSITION **المقابلة**

في علم الفلك : وقوع السيار في اتجاه معاكس لموقع الشمس بالنسبة إلى الأرض .

ANALOGY **المقارنة**

علاقة أو تشابه بين شيئين .

RESISTOR **المقاوم**

في الفيزياء : أداة تستعمل في دائرة كهربائية لما تتميز به من قدرة على مقاومة مرور التيار الكهربائي .

RHEOSTAT **المقاوم المتغير**

في الكهرباء : أداة لتنظيم التيار الكهربائي بواسطة مقاومات متغيرة .

RESISTANCE **المقاومة**

في الكهرباء : صعوبة تعترض عبور التيار الكهربائي في موصل .

RESISTIVITY **المقاومية**

في الفيزياء : المقاومة النوعية لمادّة ما تتميز بالمقاومة الكهربائية لموصل اسطواني الشكل طوله سنتيمتر واحد ومقطعة سنتيمتر مربع من المادّة المعنيّة .

متساوية كلّ اثنين منها متوازيان وزاويتين حادّتين وزاويتين منفرجتين

DIRECTION FINDER **معيّن الاتجاه**

في الفيزياء : أداة لتحديد الجهة التي تنطلق منها الموجات اللاسلكيّة .

ORTHORHOMBIC **المعيّني المستقيم**

صفة شكل من أشكال الهندسة الفراغية ذي ثلاثة محاور متعامدة غير متساوية .

MAGNET **المغناطيس**

أكسيد الحديد الطبيعيّ الذي يجذب الحديد وبعض المعادن الأخرى .

قطعة أو إبرة من الفولاذ حصلت على هذه الخاصيّة بطريقة اصطناعيّة .

MAGNETISM **المغناطيسية**

فرع من الفيزياء يدرس خصائص المغناطيس

المغناطيسية الأرضية

TERRESTRIAL MAGNETISM

مجال مغناطيسيّ منظم نوعاً بمستوى سطح الأرض يتغير قطبه المغناطيسيّ الشماليّ ببطء من سنة إلى سنة .

MAGNETRON **الممغنطرون**

في الفيزياء : صمام مفْرغ يكون تدفّق الإلكترونات فيه خاضعاً لتأثير مجال مغناطيسيّ خارجيّ .

MAGNESIUM **المغنيزيوم**

عنصر كيميائيّ رمزه (مغ) ووزنه النوعي 24,312 وهو معدن لونه إلى البياض الفضيّ يحترق في الهواء ويستعمل في مركّبات صناعيّة عدّة .

MAGNETO **المغنيط**

في الميكانيكا : جهاز كهربائيّ لإحداث الشرر في محرّك داخليّ الاحتراق

HYDRAULIC RAM **المكبس الهيدروليكي**

مضخة تستخدم طاقة المياه الساقطة لرفع جزء من الماء إلى ارتفاع أعلى من ارتفاع المصدر .

LOUDSPEAKER **مكبر الصوت**

في الفيزياء : آلة تحول الذبذبات الكهربائية إلى موجات صوتية لسامع جماعي .

BRAKE **المكبح**

في الميكانيكا : جهاز آلي يتخذ في السيارات ونحوها لتخفيف سرعتها أو لإيقافها .

PISTON **مكبس**

في الميكانيكا : قرص اسطوانسي يتحرك بمماسلة لينة في جسم مضخة أو في أسطوانة آلة بخارية وفي محرك انفجاري .

PRESS **المكبس**

آلة ضاغطة مختلفة الأشكال والاحجام تستعمل في صناعات عدة للمكبس أو للعصر .

HYDRAULIC PRESS **المكبس المائي**

في الفيزياء والهندسة : مكبس يتم فيه الضغط بواسطة سائل .

DENSIMETER **مكثاف**

في الفيزياء : آلة تستعمل لقياس كثافة السوائل بطريقة مباشرة .

HYDROMETER **مكثاف السوائل**

في الفيزياء : آلة لقياس كثافة السوائل .

CONDENSER **المكثف**

في الفيزياء والهندسة الكهربائية : آلة معدة لتخزين شحنة كهربائية .

CARBURETOR **المكربن**

أداة لمزج الهواء بالبتروول .

REFLECTOMETER **المكسر**

في الفيزياء : مقياس انكسار الأشعة .

POLARIMETER **المقطاب**

في الفيزياء : آلة تستخدم لقياس دوران مستوى استقطاب الضوء .

RECTIFIER **المقوم**

في الكهرباء : أداة تستعمل لتحويل تيار متناوب إلى تيار متواصل .

ALTIMETER **مقياس الارتفاع**

في الفيزياء : آلة لقياس الارتفاع عن سطح البحر .

INTERFEROMETER **مقياس التداخل**

في الفيزياء : أداة تستخدم ظاهرات التداخل الضوئي لتحديد طول الموجة ومعامل الانكسار .

EXPOSURE METER **مقياس التعريض**

في الفيزياء : آلة تقيس شدة الضوء الآتي من مشهد يرغب في تصويره .

GONIOMETER **مقياس الزوايا**

آلة طوبوغرافية لرسم مخططات وقياس الزوايا على الأرض .

مقياس الطيف الإشعاعي

RADIO SPECTROMETER

- في الراديو : مقياس طول التمرجات اللاسلكية .

VOLTMETER **مقياس الفولطية**

في الكهرباء : آلة لقياس فوارق الجهد والقوى الكهربائية الحركية .

DENSIMETER **مقياس الكثافة**

في الفيزياء : آلة تستعمل لقياس كثافة السوائل بطريقة مباشرة .

GALVANOMETER **المقياس الكلفاني**

في الفيزياء : آلة تستخدم لكشف شدة التيارات الكهربائية الضعيفة أو لقياس بمراقبة حيود إبرة ممغنطة أو بوسيلة أخرى .

كهربائيّ معزول وملفوف لولبيّاً حول
أسطوانة .

SOLENOID

الملفّ اللولبيّ

في الكهرباء : سلك معدنيّ ملفوف بشكل
حلزونيّ على أسطوانة فإذا مرّ فيه تيار
أحدث مجالاً مغناطيسياً يشبه مغناطيساً
مستقيماً .

SALINITY

الملوحة

درجة وجود كمية الملح المذاب في جسم
سائل كملوحة ماء البحر .

MILLIMETER

المليمتر

وحدة قياس طول تساوي واحد من ألف من
التر .

TANGENT

المماس

في الرياضيات : المماس لمنحن هو المستقيم
الذي يمس هذا المنحني في نقطة واحدة
منه . ومماسّ السطح هو المستقيم المماس
لمنحن مرسوم على هذا السطح .

GRADIENT

المهال

معدّل تغير عنصر جويّ بالنسبة إلى المسافة .

CURVE

المنحني

في الرياضيات : خطّ يعبر عن قانون ظاهرة
ما .

- خطّ يتغير اتجاهه تدريجياً دون أن يشكّل
زاوية

CURSOR

المنزلقة

نصل صغير أو ابرة تنزلق على مسطرة أو
فرجار أو ما شاكل ذلك .

PANTOGRAPH

المنسخ

جهاز يستعمل في نقل الرسوم وتكبيرها
وتصغيرها .

BAND SAW

المنشار الحزاميّ

منشار على شكل حزام فولاذيّ مسنّن يدور

MAXWELL

المكسول

في الفيزياء : وحدة التدفق المغناطيسيّ .

DETECTOR

المكتشف

في الفيزياء : أداة للكشف عن الموجات
الكهربائية أو عن النشاط الإشعاعيّ .

POLARISCOPE

مكتشف الاستقطاب

في الفيزياء : آلة تستعمل لمعرفة ما إذا كان
الضوء منبعثاً مباشرة من مصدر أو أنه
تعرض لظاهرة الاستقطاب .

HYGROSCOPE

مكتشف الرطوبة

جهاز يبيّن تغيرات الرطوبة النسبية في
الهواء .

GALVANOSCOPE

المكتشف الكلفانيّ

آلة لكشف أثر التيارات الكهربائية على
الأجسام أو الأعضاء الحية .

ELECTROSCOPE

المكتشف الكهربائيّ

أداة للكشف عن وجود شحنة كهربائية على
جسم ما ولتقرير ما إذا كانت الشحنة موجبة
أو سالبة وللكشف عن الإشعاع وقياس
كثافته .

HYDROSCOPE

مكتشف الماء

أداة كهربائية لاكتشاف وجود الماء نتيجة
لارتشاح أو فيض .

WAVE DETECTOR

المكتشف الموجيّ

في الفيزياء : آلة تستعمل لاكتشاف
التيارات الهوائية العالية التردد .

ELECTROMETER

المكهار

أداة لقياس مقدار القوّة الكهربائيّة .

ORTHOCENTER

ملتقى الارتفاعات

في الرياضيات : نقطة تلتقي فيها
الارتفاعات الثلاثة في مثلث .

COIL

الملفّ

في الفيزياء : جهاز مؤلف من سلك

LONG WAVES

الموجات الطويلة

في الراديو : أمواج كهرومغناطيسية أطولها من ألف إلى عشرة آلاف متر .

SHORT WAVES

الموجات القصيرة

في الفيزياء : موجات دون الموجات المتوسطة .

WAVE

الموجة

في الفيزياء : اسم يطلق على الخطوط أو السطوح التي تتعرض في وقت ما إلى اهتزاز أوذبذبة تنتشر في المكان .

GROUND WAVE

الموجة السطحية

موجة من موجات الراديو تثبت في محاذة سطح الأرض

SHOCK WAVE

الموجة الصدمية

في الفيزياء : سطح من اللاتماسك في السرعات يتعلّق بميزات فيزيائية أخرى سببها انضغاط الهواء عند السرعات القصوى ويحدث في مناطق الفضاء حيث تفوق سرعة الانسياب سرعة الصوت .

OZONIZER

المؤزون

في الكيمياء : جهاز لتحويل الاكسجين إلى أوزون .

PRISM

الموشور

في الفيزياء : مجسم من بلّور أو من مادة شفّافة أخرى تكون قاعدته مثلثة الأضلاع .

DISTRIBUTOR

الموزعة

في الميكانيكا : أداة لتوزيع التيار الثانوي .

CONDUCTOR

الموصل

في الفيزياء : مادة موصلة للكهرباء أو الحرارة أو الصوت .

CONDUCTIVITY

الموصلية

في الفيزياء : صفة جسم بإمكانه نقل

على بكرتين .

BISECTOR

المنصف

نصف مستقيم ينطلق من رأس زاوية ويقسمها إلى قسمين متساويين .

CAPTIVE BALLOON

المنطاد المقيّد

منطاد مشدود إلى الأرض بحبل يستخدم للمراقبة والاستكشاف .

ZONE

المنطقة الكروية

في الجغرافيا : أحد أجزاء خمسة كبيرة من سطح الأرض تحدّها خطوط موازية لخط الاستواء وتحمل أسماء تتفق والمناخ السائد فيها .

HYDROSCOPE

منظار الأعماق

أداة بصرية تمكّن من رؤية شيء على مسافة بعيدة تحت سطح الماء .

BINOCULAR

منظار ذو عينيّتين

في علم البصريات : آلة بصرية لها عينيّتان وتستخدم لتكبير الأشياء البعيدة .

HYGROSCOPE

منظار الرطوبة

أداة تظهر التغير الطارىء على الرطوبة الجوية .

DETERGENT

منظف

مادة كيميائية تستعمل للتنظيف .

MANGANESE

المنغنيز

عنصر كيميائيّ رمزه (M) ووزنه الذريّ 54, 938 وهو معدن رماديّ اللون يستعمل في صنع الفولاذ الخاصّ ولأغراض صناعية أخرى .

BURIN

المنقاش

أداة للنقش في المعادن أو الرخام

ELECTROCUTION

الموت بالكهرباء

موت يحصل عن مرور التيار الكهربائيّ في الجسم .

MECHANICS

الميكانيكا

شعبة من الفيزياء تبحث في الطاقة والقوى
وأثرها في الأجسام .

MICROSCOPE

الميكروسكوب

آلة بصرية تتألف من عدسات عدّة
تستعمل لرؤية أشياء صغيرة لا ترى بالعين
المجرّدة .

ميكروفون متدرّج الضغط

PRESSURE- GRADIENT MICROPHONE

في علم الصوتيات : ميكروفون يعمل
بفرق الضغط الصوتي على جانبي الغشاء .

MILE

الميل

قياس طولي يساوي ١٧٦٠ يارداً أو
١٦٠٩,٣٤٤ أمتار . والميل البحري
البريطاني يساوي ١٨٥٣,١٨ متراً .

DECLINATION

الميل الزاوي

في علم الفلك : البعد الزاوي لنجم أو
كوكب شمالاً أو جنوباً عن خطّ الاستواء
الساوي .

DIAL

المينا

مينا الساعة وجهها الذي عليه عقاربها
والأرقام الدالّة على الوقت .

الكهرباء أو الحرارة أو الصوت .

الموصلية النهائية

LIMITING CONDUCTIVITY

في الكيمياء : موصلية المادّة في حالة التأين
الكامل .

GENERATOR

المولّد

في الفيزياء : جهاز أو آلة تحوّل طاقة ما إلى
طاقة كهربائية .

ELECTROGEN

مولّد إلكترونات

في الفيزياء : جزيء تنبعث منه
الإلكترونات بالإضاءة .

METHANE

الميثان

في الكيمياء : غاز لالون له صيغته (ك
يد) يمتزج في الهواء ويتصاعد من الموادّ
العضوية المتعفّنة .

MEGGER

الميجر

في الهندسة الكهربائية : جهاز لقياس
مقاومة العزل الكهربائيّ .

OPTICAL MASER

الميزر البصري

في الفيزياء : مضخّم الموجات الدقيقة
بالانبعاث الإشعاعيّ المستثار بواسطة
الطاقة الضوئية .

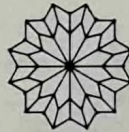

يدور مع النجم الآخر حول مركز جاذبية مشترك .

POLAR STAR

نجم قطبي

في علم الفلك : أحد نجوم مجموعة الدب الأصغر .

COPPER

النحاس

عنصر كيميائي رمزه (نح) ووزنه الذري 63, 54 وهو بعد الفضة أحسن موصل للكهرباء .

RATIO

نسبة

خارج قسمة مقدارين من نوع واحد يقاسن بالوحدة ذاتها .

BREEDING RATIO

نسبة التوالد

في الفيزياء : عدد الذرات القابلة للانشطار المتولدة من تحطيم ذرة .

VELOCITY RATIO

نسبة السرعة

في الميكانيكا : نسبة السرعة في موصل إلى السرعة في الفراغ .

RELATIVITY

النسبية

في الفيزياء : نظرية لأينشتين مفادها أن مرور الزمن ليس واحداً بالنسبة إلى مراقبين يتحرك الواحد منها بالنسبة إلى الآخر . وهي تقضي على فكرة المكان والزمان المطلقين .

OPTICAL ACTIVITY

النشاط البصري

في الكيمياء والفيزياء : تأثير المادة في دوران مستوى استقطاب الضوء .

HEMISPHERE

نصف الكرة

خارطة تمثل نصف الكرة الأرضية أو السماوية .

DUODECIMAL SYSTEM

النظام الاثنا عشري

في الحساب : نظام في العدّ قاعدته اثنتا عشرة .

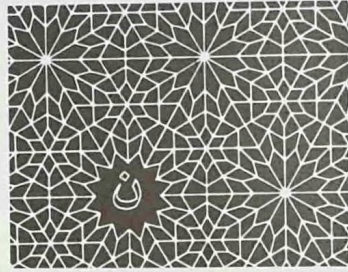

ن

CENTRIFUGE

نابذة

في الفيزياء : آلة تستعمل لإخضاع جسم لأثار التسارع وإبعاده عن المركز .

SPRING

النابض

في الفيزياء : عضو مطاط يكون عادة من معدن وبإمكانه العودة الى وضعه الأول بعد زوال القوة التي تكون قد غيرت هذا الوضع .

CARRIER

الناقلة

في الكيمياء : مادة حفازة ينقل بواسطتها عنصر من مركب إلى آخر .

FLUTE

الناي

آلة نفخ موسيقية تتألف من أنبوب أجوف فيه ثقب .

NEPTUNIUM

النيبتونيوم

عنصر كيميائي رمزه (نب) ووزنه الذري 237 وهو ذو نشاط إشعاعي .

BINARY STAR

نجم ثنائي

في علم الفلك : أحد نجمين متقاربين

على مراحل كل منها كناية عن ابتعاث أو امتصاص مقدار من الطاقة تدعى « الكم » .

COUNTERPART **النظير**

شخص أو شيء يشبه غيره شبيهاً شديداً .

GROWLER **التغارة**

في الكهرباء : أداة كهربائية تستخدم للمغنته وإزالة الخصائص المغناطيسية .

CUMULUS **النفاض**

سحاب مؤلف من أكداص مدوّرة ذات قاعدة مسطّحة .

FULCRUM **نقطة الارتكاز**

في الفيزياء : نقطة ثابتة تكون مركزاً لحركة أو لحالة توازن .

MELTING POINT **نقطة الانصهار**

في الفيزياء : أدنى درجة حرارة ينقل عندها جسم من الحالة الجامدة إلى الحالة السائلة .

نقطة التجمّد

POINT OF SOLIDIFICATION

في الفيزياء والكيمياء : درجة الحرارة التي يتجمد فيها جسم سائل أو مائع .

FREEZING POINT **نقطة التجمد**

في الفيزياء والكيمياء : درجة الحرارة التي يتجمد فيها جسم سائل أو مائع .

نقطة التقاطع

POINT OF INTERSECTION

في الرياضيات : النقطة التي يتقاطع فيها شكلان هندسيان .

APHELION **نقطة الرأس**

في علم الفلك : أبعد نقطة في فلك سيار عن الشمس .

PERIHELION **نقطة الذنب**

في علم الفلك : النقطة الأقرب إلى الشمس

AXIOMATIC SYSTEM **نظام البديهيات**

في الفلسفة : مجموعة من المبادئ البسيطة المسلم بها تعتمد في التدليل الرياضي والعملية .

نظام السنتيمتر - الغرام - الثانية

CENTIMETER- GRAM- SECOND SYSTEM

نظام وحدات مبني على السنتيمتر كوحدة للطول والغرام كوحدة للكتلة والثانية كوحدة للزمن .

METRIC SYSTEM **النظام المتري**

نظام عشري للأوزان والمقاييس مبني على المتر والكيلوغرام .

THEORY **النظرية**

مجموعة معارف تفسر بعض القضايا تفسيراً كاملاً كالنظرية الذرية مثلاً .

THEOREM **النظرية**

في الرياضيات : قضية يتم البرهان عنها باستدلال منطقيّ انطلاقاً من معطيات ثابتة أو من فرضيات يمكن تعليلها .

BOHR THEORY **نظرية بور**

نظرية في الكيمياء الفيزيائية تقول بأن الذرة مؤلفة من نواة موجبة الشحنة يدور حولها إلكترونات أو أكثر .

ATOMIC THEORY **النظرية الذرية**

النظرية القائلة بأن المادّة كلّها مؤلفة من ذرات .

KINETIC THEORY **النظرية الحركية**

نظرية تقول بأن دقائق المادّة هي في حركة ناشطة .

QUANTUM THEORY **نظرية الكمّ**

في الفيزياء : نظرية تقول بأن عملية ابتعاث أو امتصاص الطاقة من قبل الذرات أو الجزيئات لا تتم على نحو متواصل ولكن

في فلك سيار أو مذنب .

نقطة الغليان BOILING POINT

في الفيزياء والكيمياء : درجة الحرارة التي يبدأ فيها جسم سائل بالغليان .

نقطة اللقاء NODE

في علم الفلك : نقطة تقاطع مداري جرمين سماويين .

نقطة الندى DEW POINT

في الفيزياء : الحرارة التي عندها يبدأ البخار في التكاثف .

النقيض ANTIPODE

في الجغرافيا : الأجزاء الواقعة على الجهة المقابلة من الكرة الأرضية .

النمر CIRROCUMULUS

سحاب مؤلف من صفوف أو مجموعات من الغيوم الصغيرة الشبيهة بالصفوف .

النواة NUCLEUS

في الفيزياء : الجزء المركزي من الذرة المؤلف من بروتونات ونيوترونات وفيه تتجمع كتلتها .

- في علم الفلك : الجزء المركزي من مذنب ، أو من كلف شمسي وهو أكثر الأجزاء ضياءً .

النوويات NUCLEONICS

فرع من الفيزياء يبحث في جميع ظواهر نواة الذرة .

النويدة NUCLIDE

في الفيزياء : ذرة تتميز بتركيب نواتها الخاص وبالتالي بعدد بروتوناتها

ونيترونتاتها ومحتواها الطاقوي .

النوية NUCLEON

في الفيزياء : جزيء نووي أحادي العدد الكتلتي كالبروتون والنيوترون .

النيتروجين NITROGEN

عنصر كيميائي رمزه (ن) ووزنه الذري ١٤,٠٠٦٧ وهو غاز عادم اللون والرائحة والطعم يدخل في تركيب الهواء وهو أحد العناصر الضرورية لحياة الحيوانات والنباتات .

نيزك METEOR

في علم الفلك : ظاهرة تحدث في الجو .

النيكيل NICKEL

عنصر كيميائي رمزه (نك) ووزنه الذري ٥٨,٧١ وهو معدن مائل إلى البياض كثير الطواعية والقساوة كثير الاستعمال في الصناعة .

النيوترون NEUTRON

في الفيزياء والكيمياء : جسيم محايد كهربائياً يؤلف مع البروتونات نواة الذرة .

النيوترينو NEUTRINO

في الكيمياء : دقيقة ذرية متعادلة دون الالكترون كتلة .

النيوتن NEWTON

في الفيزياء : وحدة قوة في النظام المتر كيلوغرام ثانية تساوي ١٠٠٠٠٠ داین .

النيون NEON

عنصر كيميائي رمزه (ني) ووزنه ٢٠,١٨٣ وهو غاز نادر يستعمل في الإضاءة .

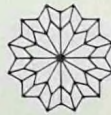

HECTOLITRE

هكتولتر

قياس سعة يساوي ١٠٠ لتر

HECTOMETRE

هكتومتر

قياس طول يساوي ١٠٠ متر

GEOMETRY

الهندسة

علم رياضي موضوعه الدراسة الدقيقة
للفراغ والأشكال التي يمكن تصورها فيه .

ENGINEERING

الهندسة

فن البناء والهندسة المائيّة فنّ بناء السفن .
الهندسة البدائيّة ELEMENTARY GEOMETRY
فرع من الهندسة لا يستعمل الإحداثيات
ويعنى بدراسة المستقيم والدائرة وبعض
المجسّات .

ANALYTIC GEOMETRY الهندسة التحليلية

دراسة الأشكال بواسطة الجبر وباستعمال
الإحداثيات .

الهندسة التطبيقية

PRACTICAL ENGINEERING

فن الإفادة من المبادئ والأصول العلميّة في
بناء الأشياء وتنظيمها وتقويمها وهي أنواع
لكلّ نوع منها غرض معين كالهندسة الآلية
والهندسة الكهربائيّة والهندسة المائيّة
والهندسة المعماريّة وغيرها .

GEOMETRY OF SPACE الهندسة الفراغية

هندسة تطابق تصوّرنا الحدسيّ للفراغ
وتقتضي ثلاثة أبعاد الطول والعرض
والعمق .

PLANE GEOMETRY الهندسة المستوية

فرع من الهندسة يعنى بدراسة الأشكال على
مستوى مسطح .

ANTENNA

الهوائي

في الراديو : موصل معدنيّ يمكن من بث
موجات كهربائية أو من استقبالها .

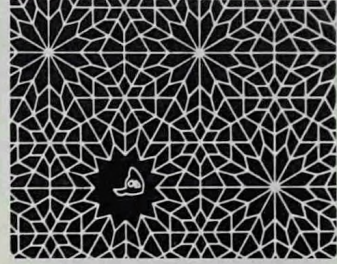

هـ

HALO

الهالة

في علم الفلك : دائرة القمر ، وهي دائرة
مضيئة تحيط بالقمر ناجمة عن انكسار الضوء
الذي يخترق بلّورات الجليد العالقة في
الغيوم العالية وهي كالظفاوة لدائرة الشمس .

HALOGENE

الهالوجين

في الكيمياء : اسم يطلق على العناصر
الكيميائية من فئة الكلور .

PYRAMID

الهرم

في الرياضيات : جسم كثير السطوح أحد
أوجهه مضلع وأوجهه الأخرى مثلثات
قواعدها أضلاع هذا المضلع ورؤوسها
مجمعة في نقطة واحدة خارجة عنه .

MOUTH ORGAN

الهرمونيك

آلة موسيقية صغيرة تحدث الصوت فيها
السنّة معدنيّة تهتر بالشهيق وبالزفير .

HECTARE

هكتار

قياس مساحي يساوي ١٠٠ آر أو هكتومترا
مربعاً أو عشرة آلاف متر مربع

HYDROSTATIC (AL)

هيدروستاتي

خاص بتوازن السوائل وضغطها .

HYDROSTATICS

الهيدروستاتيكا

علم توازن الموائع وضغطها .

HYDRLOGY

الهيدرولوجيا

علم المياه وهو علم يبحث في خصائص المياه وظهورها وتوزعها فوق سطح الأرض وفي التربة وتحت الصخور وفي الجو .

HYDRAULICS

الهيدروليكا

علم السوائل المتحركة .

HELIUM

الهيليوم

عنصر كيميائي رمزه (هـ) ووزنه الذري 4,0026 . وهو غاز يوجد بكميات ضئيلة في الهواء وهو خفيف سهل الاحتراق يستعمل لتفخ المناطيد .

CONFIGURATION

الهيئة

في علم الفلك : الوضع أو المظهر النسبي للأجرام السماوية .
في الكيمياء : الوضع النسبي للذرات في جزيء .

DIRECTIONAL ANTENNA الهوائي الاتجاهي

في الفيزياء : هوائي معد لتحديد الجهة التي تقبل منها الإشارات المتقطعة أو لإرسال الإشارات في اتجاه واحد فقط .

HYPERONS

الهايبرونات

في الفيزياء : جسيمات نووية أثقل من النيوترونات وأخف من البروتونات .

HYDROGEN

الهيدروجين

عنصر كيميائي رمزه (يد) ووزنه الذري 1,00797 وهو غاز شديد الاحتراق لا لون له ولا طعم ولا رائحة يوجد في الماء متحدداً مع الأكسجين وفي جميع المواد العضوية .

HYDRODYNAMICS

هيدروديناميات

علم يدرس القوانين التي تخضع لها حركة السوائل كما يدرس المقاومة التي تبديها الأجسام التي تتحرك بالنسبة لها .

HYDROSTAT

الهيدروستات

في الفيزياء : جهاز يمنع تضرر المرجل بتحديد انخفاض الماء .

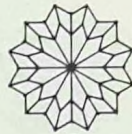

PHASE

الوجه

في علم الفلك : كَلٌّ من المظاهر التي يبدو لنا فيها سيار بتعاقب خلال مدّة دورانه . كأوجه القمر .

الوحدة الحرارية البريطانية

BRITISH THERMAL UNIT

مقدار الحرارة اللازم لرفع حرارة باوند واحد من الماء درجة فارنايت واحدة .

TUMOR

ورم

زيادة الحجم في جزء من نسيج أو في عضو نتيجة لتزايد الخلايا وهو نوعان الورم الهين والورم الخبيث كالسرطان .

VEIN

الوريد

في علم التشريح : وعاء أنبوبي يعيد الدم أو الليمفا الى القلب لتنقيته .

ATOMIC WEIGHT

الوزن الذري

في الفيزياء : الوزن النسبي لذرات مختلف العناصر باعتبار وزن الهيدروجين ١ اصطلاحاً .

CARDAN JOINT

وصلة كردان

في الميكانيكا : وصلة عامّة الحركة .

FLUX LINKAGE

وصليّة الدفق

في الهندسة الكهربائية : حاصل ضرب عدد خطوط الدفق المغناطيسي في عدد لُقَات الدارة .

FUEL

الوقود

في الكيمياء : مادة قابلة للاحتراق تستعمل في المحرّكات ذات الانفجار أو ذات الاحتراق الداخلي .

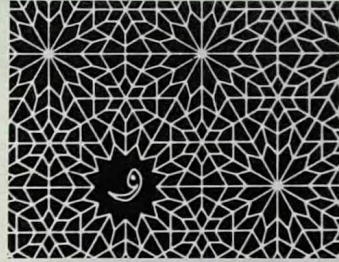

CONTACT MAKER

واصل التلامس

في الكهرباء : أداة لوصل التيار الكهربائي أو لوصله وقطعه بصورة أوتوماتيكية .

WATT

الواط

في الفيزياء : وحدة الطاقة الكهربائية .

WINDSCREEN, WINDSHIELD

واقية الرياح

الحاجب الزجاجي الذي يقي سائق السيّارة من الرياح .

CORD

الوتر

في الرياضيات : جزء من مستقيم يصل بين طرفي قوس دائرة أو أي منحني كان .

HYPOTENUSE

وتر المثلث القائم الزاوية

الضلع المقابل للزاوية القائمة في مثلث قائم الزاوية (مربع الوتر يساوي مجموع مربعي الضلعين الآخرين) .



الياردة

YARD

وحدة لقياس الطول تعادل ٣ أقدام أو ٣٦
إنشاً أو ٩١,٤٦ سنتيمتراً .

اليود

I ODINE

عنصر كيميائي رمزه (ي) ووزنه الذري
١٢٦,٩٠٤٤ لونه رمادي ضارب إلى الزرقة
تتصاعد منه عند تسخينه أبخرة رمادية وهو
ينحل في الكحول ويستعمل لتطهير
الجروح .

اليورانيوم

URANIUM

عنصر كيميائي رمزه (يو) ووزنه الذري
٢٣٨,٠٣ وهو معدن قليل الاشعاعية لكن
ذرته عندما تنشط تحرر طاقة هائلة .

اليوروبيوم

EUROPIUM

عنصر كيميائي رمزه (يو) ووزنه الذري
١٥١,٩٦ يوجد في الأراضي النادرة .

اليوم الشمسي

SOLAR DAY

في علم الفلك : مسافة من الوقت تقع بين
عبورين متتاليين للشمس في هاجرة نقطة
ما .

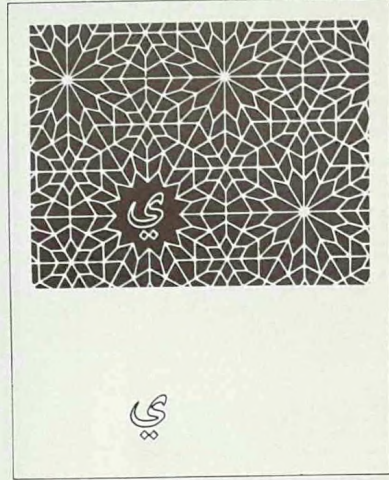

الرسوم :

Art Editors

Angela Downing; George Glaze; James Marks; Mel Peterson; Ruth Prentice; Bob Scott

Visualizers

David Aston; Javed Badar; Allison Blythe; Angela Braithwaite; Alan Brown; Michael Burke; Alistair Campbell; Terry Collins; Mary Ellis; Judith Escræt; Albert Jackson; Barry Jackson; Ted Kindsy; Kevin Maddison; Erika Mathlow; Paul Mundon; Peter Nielson; Patrick O'Callaghan; John Ridgeway; Peter Saag; Malcolm Smythe; John Stanyon; John Stewart; Justin Todd; Linda Wheeler

Artists

Stephen Adams; Geoffrey Alger; Terry Allen; Jeremy Alford; Frederick Andenson; John Arnold; Peter Arnold; David Ashby; Michael Badrock; William Baker; John Barber; Norman Barber; Arthur Barvos; John Batchelor; John Bavosi; David Baxter; Stephen Bernette; John Blagovitch; Michael Blore; Christopher Blow; Roger Bourne; Alistair Bowtell; Robert Brett; Gordon Briggs; Linda Broad; Lee Brooks; Rupert Brown; Marilyn Bruce; Anthony Bryant; Paul Buckle; Sergio Burelli; Dino Bussetti; Patricia Casey; Giovanni Casselli; Nigel Chapman; Chensie Chen; David Chisholm; David Cockcroft; Michael Codd; Michael Cole; Gerry Collins; Peter Connelly; Roy Coombs; David Cox; Patrick Cox; Brian Cracker; Gordon Cramp; Gino D'Achille; Terrence Daley; John Davies; Gordon C. Davis; David Day; Graham Dean; Brian Delf; Kevin Diaper; Madeleine Dinkel; Hugh Dixon; Paul Draper; David Dupe; Howard Dyke; Jennifer Eachus; Bill Easter; Peter Edwards; Michael Ellis; Jennifer Embleton; Ronald Embleton; Ian Evans; Ann Evans; Lyn Evans; Peter Fitzjohn; Eugene Flurey; Alexander Forbes; David Carl Forbes; Chris Fosey; John Francis; Linda Francis; Sally Friend; Brian Froud; Gay Galfworthy; Ian Garrard; Jean George; Victoria Goaman; David Godfrey; Miriam Golochoy; Anthea Gray; Harold Green; Penelope Greensmith; Vanna Haggerty; Nicholas Hall; Horgrave Hans; David Hardy; Douglas Harker; Richard Hartwell; Jill Haverdale; Peter Hayman; Ron Haywood; Peter Henville; Trevor Hill; Garry Hinks; Peter Hutton; Faith Jacques; Robin Jacques; Lancelot Jones; Anthony Joyce; Pierre Junod; Patrick Kaley; Sarah Kensington; Don Kidman; Harold King; Martin Lambourne; Ivan Lapper; Gordon Lawson; Malcolm Lee-Andrews; Peter Levaffeur; Richard Lewington; Brian Lewis; Ken Lewis; Richard Lewis; Kenneth Lilly; Michael Little; David Lock; Garry Long; John Vernon Lord;

المقدمة *

مدخل

Sir Alan Cottrell, FR.S.

Master of Jesus College,
University of Cambridge

Vanessa Luff; John Mac; Lesley MacIntyre; Thomas McArthur; Michael McGuinness; Ed McKenzie; Alan Male; Ben Manchipp; Neville Maddell; Olive Marony; Bob Martin; Gordon Miles; Sean Milne; Peter Mortar; Robert Morton; Trevor Muse; Anthony Nelthorpe; Michael Neugebauer; William Nickless; Eric Norman; Peter North; Michael O'Rourke; Richard Orr; Nigel Osborne; Patrick Oxenham; John Painter; David Palmer; Geoffrey Parr; Allan Penny; David Penny; Charles Pickard; John Pinder; Maurice Pledger; Judith Leigh Pope; Michael Pope; Andrew Popkiewicz; Brian Price-Thomas; Josephine Rankin; Collin Rattray; Charles Raymond; Alan Rees; Elsie Rigley; John Ringnall; Christine Robbins; Ellie Robertson; James Robins; John Ronayne; Collin Rose; Peter Sarson; Michael Saunders; Ann Savage; Dennis Scott; Edward Scott-Jones; Rodney Shackell; Chris Simmonds; Gwendolyn Simson; Cathleen Smith; Lesley Smith; Stanley Smith; Michael Soundels; Wolf Spoel; Ronald Steiner; Ralph Stobart; Celia Stothard; Peter Sumpter; Rod Sutterby; Allan Suttie; Tony Swift; Michael Terry; John Thirk; Eric Thomas; George Thompson; Kenneth Thompson; David Thorpe; Harry Titcombe; Peter Town; Michael Trangenza; Joyce Tuhill; Glenn Tutssel; Carol Vaucher; Edward Wade; Geoffrey Wadsley; Mary Waldron; Michael Walker; Dick Ward; Brian Watson; David Watson; Peter Weavers; David Wilkinson; Ted Williams; John Wilson; Roy Wiltshire; Terrence Wingworth; Anne Winterbotham; Albany Wiseman; Vanessa Wiseman; John Wood; Michael Woods; Owen Woods; Sidney Woods; Raymond Woodward; Harold Wright; Julia Wright

Studios

Add Make-up; Alard Design; Anyart; Arka Graphics; Artec; Art Liaison; Art Workshop; Bateson Graphics; Broadway Artists; Dateline Graphics; David Cox Associates; David Levin Photographic; Eric Jewel Associates; George Miller Associates; Gilcrist Studios; Hatton Studio; Jackson Day; Lock Pettersen Ltd; Mitchell Beazley Studio; Negs Photographic; Paul Hemus Associates; Product Support Graphics; Q.E.D. [Campbell Kindsley]; Stobart and Sutterby; Studio Briggs; Technical Graphics; The Diagram Group; Tri Art; Typographics; Venner Artists

Agents

Artist Partners; Freelance Presentations; Garden Studio; Linden Artists; N.E. Middletons; Portman Artists; Saxon Artists; Thompson Artists

Michael Holford; [7] Michael Holford; [9] John Webb/Trustees of the Tate Gallery. **216-17** [Key] Michael Holford/British Museum; [1] Bodleian Library, Oxford; [2] Isobel Bennett/Natural Science Photos; [3] William MacQuitty; [4] Source unknown; [5] Cooper Bridgeman; [6] Photri; [7] Topkapi Museum. **218-19** [Key] Scala; [1] Van Philipps/ZEFA; [2] Angelo Hornak; [3] Angelo Hornak; [4] Transworld; [5] Courtauld Institute Galleries, London; [6] National Gallery; [7] Scala. **220-1** [Key] Photoresources/British Museum; [1] Middle East Archives; [2] Middle East Archives; [3] Michael Holford; [5] Ann & Bury Peerless; [6] Werner Forman Archives; [7] Photoresources; [9] William MacQuitty. **222-3** [Key] Middle East Archives; [1] Hamlyn Group Picture Library; [2] National Gallery; [3] Ann & Bury Peerless; [4] Michael Holford; [5] Werner Forman Archive; [6] Werner Forman Archive; [7] Michael Holford. **224-5** [Key] Mansell Collection; [1] Angelo Hornak/V & A; [2] Photri; [3] Phillip Daly; [4] Camera Press; [5] Mike Peters; [6] Camera Press; [7] Camera Press. **226-7** [Key] Mansell Collection; [2] Mary Evans Picture Library; [8] Mary Evans Picture Library. **228-9** [Key] Mary Evans Picture Library; [2] Popperfoto. **230-1** [Key] Scala; [1] Bodleian Library; [3] Mary Evans Picture Library; [6] Cooper Bridgeman; [7] Mary Evans Picture Library; [8A] Mary Evans Picture Library; [8B] Popperfoto. **234-5** [Key] Mary Evans Picture Library; [1A] Giraudon/Louvre; [1B] Bodleian Library, Oxford; [3] Popperfoto; [4] Mary Evans Picture Library; [5] Mary Evans Picture Library; [6] Mansell Collection; [7] Mary Evans Picture Library. **236-7** All photographs from Paul Ekman & Wallace V. Freisen's *Unmasking the Face*. **238-9** [Key] Popperfoto; [3A, B, C] Copyright © 1973 Ziff-Davis Publishing Company. Reprinted by permission of *Psychology Today* magazine. **244-5** [2] Michael Holford. **246-7** [Key] Trustees of the British Museum; [1] Trustees of the British Museum; [2] The British Library; [3] Ronald Sheridan; [4] Photoresources; [5B] Photoresources; [6] Trustees of the British Museum; [7] Bodleian

Library, Oxford; [8] Trustees of the British Museum; [9] Bodleian Library, Oxford; [10A] Michael Holford/British Museum; [10B] Source unknown/photo Geoff Goode; [10C] Bodleian Library, Oxford; [10D] Michael Holford/Musee Jacquemart-Andre; [11] No credit. **248-9** [Key] Mary Evans Picture Library; [2] Werner Forman Archive; [3] Radio Times Hulton Picture Library; [4] Mary Evans Picture Library; [5] Mary Evans Picture Library; [7] John Moss/Colorific. **250-1** [Key] Bob Van Doren/Courtesy CRM/Random House; [1] Clem Haagner/Ardea Photographics; [2] Picturepoint; [3] Ronald Sheridan. **252-3** [1A] Camera Press; [1B] Picturepoint; [2] Peter Fraenkel; [3] Russell Ryman. **254-5** [Key] Camera Press; [2] Spectrum Colour Library; [3] P. Conklin/Colorific; [4] Tony Morrison; [5] Tony Morrison; [7] Jeffrey Craig/Robert Harding Associates; [8] Peter Ibbotson/Robert Harding Associates; [9] Ron Boardman. **256-7** [Key] Prof. C. Haimendorf. **258-9** [Key] David Moore/Colorific; [2] Karl Wittfogel; [3] Picturepoint; [4] Institute of Archaeology; [7] Radio Times Hulton Picture Library; [8] Werner Forman Archive. **260-1** [Key] Mansell Collection; [2] Ronan Picture Library; [3] Mary Evans Picture Library; [4] Radio Times Hulton Picture Library; [5] Mansell Collection; [6] Picturepoint; [7] Mansell Collection; [8] Werner Forman Archive; [9] Mary Evans Picture Library. **262-3** [Key] Popperfoto; [4] Punch Publications Ltd; [7] Kim Sayer. **264-5** [1] Popperfoto; [2] Mansell Collection; [3] Spectrum Colour Library; [4] Keystone Press; [5] Spectrum Colour Library; [6] Alfredo Zennaro; [7] David Strickland. **266-7** [2] Mrs Alfred Schutz; [3] Punch Publications Ltd. **268-9** [Key] Popperfoto; [1] R & M Borland/Bruce Colman Ltd; [2] Ray Green; [3] Mansell Collection; [4] Mansell Collection; [5] Mansell Collection; [6] Associated Press; [7] Towers of London/National Film Archive; [8] Marc Riboud/Magnum. **270-1** [Key] Camera Press; [1] Bettmann Archive; [5] Gary Yanker/Prop Art/Darien House Inc;

[6] Popperfoto. **272-3** [Key] Picturepoint; [5] Mary Evans Picture Library; [6] Camera Press; [7] Mary Evans Picture Library; [8] Mary Evans Picture Library; [9] Bill Angove/Colorific. **274-5** [1] Popperfoto; [6] Popperfoto. **276-7** [Key] Barnabys Picture Library; [6A] Popperfoto; [8] Popperfoto. **278-9** [Key] Mansell Collection; [2] Sally & Richard Greenhill; [3] Keystone Press; [4] Photri; [6] Popperfoto; [7] Mansell Collection; [8] Popperfoto; [9] Associated Press. **282-3** [Key] Spectrum Colour Library; [2] Marshall Cavendish Picture Library/Bodleian Library, Oxford; [3] Mary Evans Picture Library; [5] Mary Evans Picture Library; [6] Mary Evans Picture Library; [7] Mary Evans Picture Library. **284-5** [2] Spectrum Colour Library; [4] Bill Eppridge/Life Magazine © Time Inc. 1976 Colorific; [5] Popperfoto; [6] Keystone Press; [7] Picturepoint. **286-7** [2] Mary Evans Picture Library; [3] Camera Press. **288-9** [Key] Bodleian Library, Oxford; [4] Tony Ray Jones/Magnum; [5] Mansell Collection. **290-1** [2] Popperfoto; [3] John Frost Newspaper Collection; [4] Popperfoto; [6] Camera Press; [7] Camera Press; [8] Camera Press; [9] Popperfoto. **292-3** [Key] Western Americana; [1] Mary Evans Picture Library; [2] Jacques Penry, Inventor; [3] Mansell Collection; [4] Keystone Press; [5] Daily Telegraph Colour Library; [6] Camera Press; [7] David Strickland/courtesy Security Express. **296-7** [Key] Sean McConville; [10] Sean McConville; [12] Bettmann Archive; [13] David Strickland. **300-1** [2] Spectrum Colour Library; [3] Volvo Concessionaries Ltd. **304-5** [Key] Spectrum Colour Library; [1] Picturepoint; [2] Spectrum Colour Library; [3] Spectrum Colour Library; [4] Spectrum Colour Library; [5] Colorsport; [6] Picturepoint; [7] Source unknown; [8] Colorsport; [9] Spectrum Colour Library; [10] Picturepoint. **308-9** [Key] Camera Press. **310-3** [Key] Picturepoint; [6] Daily Telegraph Colour Library. **314-5** [Key] A. Clifton/Colorific; [2] Picturepoint. **316-7** [6] Spectrum Colour Library; [7] C.O.I.

Picturepoint. **118-19** [Key] Kim Sayer; [4] Photri; [5] Kim Sayer; [7] Vautier-Decool. **120-1** [Key] ICI Pharmaceuticals; [2a] Mansell Collection; [2b] Mansell Collection; [2c] Popperfoto; [5] Popperfoto; [6] Picturepoint; [7] Keystone Press; [8] Kim Sayer. **122-3** [Key] Picturepoint; [1] Photri; [2] Marcus Brooke/Colorific; [4] Courtesy of Thomas Y. Crowell Inc; [5] Source unknown; [6] Source unknown; [7] Graeme French. **124-5** [Key] Ronan Picture Library; [4] Dept. of Medical Photography/Barts Hospital; [5] E.M.I.; [7] E.M.I. **126-7** [4] Robert Hunt Library/Imperial War Museum; [6] Daily Telegraph Colour Library. **130-1** [6A, 6e] supplied by N. J. Chipping; all other photographs by Peter Hurst. **132-3** [Key] Kim Sayer. **134-5** [Key] Robert Hunt Library. **136-37** [Key] Mansell Collection; [1] Museum of Archaeology & Ethnology, Cambridge University; [2] Mansell Collection; [3] Scala; [4] Mansell Collection; [5] Mary Evans Picture Library; [6] Mansell Collection; [8A] International Society for Educational Information, Tokyo. **138-9** [Key] National Gallery of Art, Washington/Rosenwald Collection. **140-1** [Key] Mansell Collection. **142-3** [Key] Nick Hedges/NSMHC; [1a] Stern Archiv; [3] Mary Evans Picture Library. **144-5** [Key] Ronan Picture Library/E. P. Goldschmidt & Co Ltd; [6] Popperfoto. **146-7** [1] Mansell Collection; [5] Alfred A. Knopf. **150-1** [Key] Kim Sayer. **154-5** [Key] Kim Sayer. **156-7** [Key] Kim Sayer; [1] Kim Sayer; [2] David Strickland; [5] David Strickland; [6] David Strickland; [7] David Strickland. **158-9** [Key] Spectrum Colour Library; [5] Rex Features; [6] David Strickland. **160-1** [Key] Kim Sayer. **164-5** [Key] David Hurn/Magnum; [4] PAF International; [5] Rex Features; [6] Ray Green; [7] F. Paul/ZEFA. **166-7** [Key] Mansell Collection; [1] Colin Maher; [2] Kobal Collection; [3] Österreichische Galerie/Fotostudio Otto; [4] Angelo Hornak/V & A; [5] Picturepoint; [6] PAF International; [7] Kim Sayer; [8] Kim Sayer. **168-9** [Key] Cooper Bridgeman/Kunst Historisches

Museum, Vienna; [1] Mary Evans Picture Library; [2] Keystone Press; [3] National Gallery; [5] Popperfoto; [6] Daily Telegraph Colour Library; [7] Popperfoto; [8] Popperfoto. **170-1** [Key] Picturepoint. **172-3** [Key] Geoff Goode. **174-5** [Key] Werner Neumeuster. **178-9** [Key] Popperfoto; [5] Staat Museen Preussischer Kulturbesitz Gemaldegalerie. **180-1** [Key] Associated Press; [3] Photoresources; [4] Mansell Collection; [5] P. Thiele/ZEFA; [6] No credit; [7a] No credit; [7b] No credit. **182-3** [Key] Popperfoto; [1] Popperfoto; [2] Camera Press; [3] Camera Press; [4] Camera Press; [5] Transworld; [6] Camera Press. **184-5** [Key] David Strickland; [1] Cooper Bridgeman; [2] Graeme French; [3] Mansell Collection; [4] Picturepoint; [5] Mary Evans Picture Library; [6] Spectrum Colour Library; [7] Scala; [8] Cooper Bridgeman/National Gallery, Scotland; [9] Mary Evans Picture Library. **186-7** [1] The Cavalry Club; [2] Mary Evans Picture Library; [3] Giraudon/Louvre; [4] A. F. Kersting; [6] David Hughes/Bruce Coleman Ltd; [7] Mary Evans Picture Library; [8] Source unknown. **188-9** [1A, B, C, D] Zentralbibliothek, Zurich. **190-1** [Key] Imperial War Museum; [1] Robert Hunt Library; [2] United Society for the Propagation of the Gospel/Weidenfeld & Nicolson; [3] Photri; [4] Picturepoint; [5] Picturepoint; [6] Cooper Bridgeman; [7] John Webb/Trustees of the Tate Gallery. **192-3** [1A] Mary Evans Picture Library; [1b] Mary Evans Picture Library; [1c] Popperfoto; [3] J. Bitsch/ZEFA; [5] The Frick Collection; [6] O. Luz/ZEFA; [7] R. Scutt & C. Gotch from *Skin Deep*/Japanese Tattoo Club; [9] Dr. J. V. Basmajian/Emory University. **194-5** [Key] Monitor; [6] V. Wentzel/ZEFA; [7] SRM Foundation of Great Britain. **196-7** [Key] Ronan Picture Library; [1] Picturepoint; [2] Mary Evans Picture Library; [4] Mary Evans Picture Library; [5] Mary Evans Picture Library; [6] Mary Evans Picture Library; [7] Popperfoto; [8] Psychic News; [9] David Strickland. **198-9** [1] Ronan

Picture Library; [2] Foundation for the Research of Man; [3a] Janet Mitchell; [5a] Janet Mitchell; [6A, B, C] Paraphysical Laboratory, Downton, Wiltshire; [8] Ben Martin/Colorific. **200-1** [2] Source unknown. **202-3** [Key] Popperfoto; [2] R. M. Bloomfield/Ardea Photographics; [3] David Strickland; [4] F. Walther/ZEFA; [5] Ron Boardman; [6] Sonia Halliday; [8] Keystone Press; [9] Picturepoint. **204-5** [Key] Spectrum Colour Library; [2] John Moss/Colorific; [3] M. Bloch; [4] Sybil Sassoon/Robert Harding Associates; [6] Mirella Ricciardi/Bruce Coleman Ltd. **206-7** [Key] Source unknown; [3] Angelo Hornak; [4] Josephine Powell; [6] Photoresources; [7] Michael Halford; [8] Werner Forman Archive. **208-9** [Key] Giraudon, Musée Condé, Chantilly; [1] Statens Museum fur Kunst; [2] John Freeman & Co. [3] Giraudon; [4] Museum of Fine Arts, Boston; [5] Photoresources; [6] Michael Halford/British Museum; [7] Axel Poignant; [8] Axel Poignant; [9] Photoresources; [10] Michael Halford/British Museum; [11] Scala. **210-11** [Key] Giraudon/Musée Condé, Chantilly; [1] Photoresources; [2] Photoresources; [3] Cooper Bridgeman/Louvre; [4] Werner Forman Archive; [5] Photoresources; [6] Angelo Hornak/British Museum; [7] Angelo Hornak/British Museum; [8] Werner Forman Archive; [9] National Gallery. **212-13** [Key] Giraudon/Musée Condé, Chantilly; [1] Michael Halford/British Museum; [2] Photoresources/Louvre; [3] Michael Halford/Horniman Museum; [5] Source unknown; [6] Michael Halford/Bardo Museum; [7] Michael Halford/V & A; [8] Michael Halford/British Museum; [9] Ann & Bury Peerless/Baroda Museum. **214-15** [Key] Telarc-Giraudon/Musée Condé, Chantilly; [1] Michael Halford/British Museum; [2] Merseyside County Museum; [3] Michael Halford; [4] Trevor Wood/Ranworth Church Council/Nonwich Castle Museum; [5] Freiburg Augustine Museum; [6]

هيئة تحرير
بهجة المعرفة
تتوجه بالشكر إلى :

Nicolas Bentley
Bill Borchard
Adrienne Bowles
Yves Boisseau
Irv Braun
Theo Bremer
the late Dr Jacob Bronowski
Sir Humphrey Browne
Barry and Helen Cayne
Peter Chubb
William Clark
Sanford and Dorothy Cobb
Alex and Jane Comfort
Jack and Sharlie Davison
Manfred Denneker
Stephen Elliott
Stephen Feldman
Orsola Fenghi
Dr Leo van Grunsven
Jan van Gulden
Graham Hearn
the late Raimund von Hofmansthal
Dr Antonio Houaiss
the late Sir Julian Huxley
Alan Isaacs
Julie Lansdowne
Andrew Leithead
Richard Levin
Oscar Lewenstein
The Rt Hon Selwyn Lloyd
Warren Lynch
Simon macLachlan
George Manina
Stuart Marks
Bruce Marshall
Francis Mildner
Bill and Christine Mitchell
Janice Mitchell
Patrick Moore
Mari Pijnenborg
the late Donna Dorita de Sa Putsch
Tony Ruth
Dr Jonas Salk
Stanley Schindler
Guy Schoeller
Tony Schulte
Dr E. F. Schumacher
Christopher Scott
Anthony Storr
Hannu Tarmio
Ludovico Terzi
Ion Trewin
Egil Tveteras
Russ Voisin
Nat Wartels
Hirosaki Watanabe
Adrian Webster
Jeremy Westwood
Harry Williams
the dedicated staff of MB
Encyclopaedias who created this
Library and of MB Multimedia
who made the IVR Artwork Bank.

الصور :

Every endeavour has been made to trace copyright holders of photographs appearing in *The Joy of Knowledge*. The publishers apologize to any photographers or agencies whose work has been used but has not been listed below.

Credits are listed in this manner: [1] page numbers appear first, in bold type; [2] illustration numbers appear next, in parentheses; [3] photographers' names appear next, followed where applicable by the names of the agencies representing them.

16-17 Okamura/T.L.P.A. © Time Inc. 1976/Colorific. 18 W. Braun/ZEFA. 19 Farrell Graham/Susan Griggs Picture Agency 24-5 [2] Aubrey Singer/BBC/Robert Harding Associates; [4] British Museum [Natural History]. 28-9 [Key] Mark Edwards. 36-7 [Key] Photri; [2] Daily Telegraph Colour Library; [3] Ron Boardman; [4] Gene Cox; [5] C. James Webb; [6] Ron Boardman. 44-5 [Key] Photri. 46-7 [1] Courtesy of Bell Telephone Laboratories. 52-3 [Key] Mike Busselle; [6] ZEFA. 70-1 [6A] Westminster Medical School; [6B] Dept. of Human Nutrition, London School of Hygiene & Tropical Medicine; [6C] Dept. of Human Nutrition, London School of Hygiene & Tropical Medicine; [6D] Peter Hansell/Westminster Medical School; [6E] Dept. of Human Nutrition, London School of Hygiene & Tropical Medicine; [6F] Dept. of Human Nutrition, London School of Hygiene & Tropical Medicine; [7] No credit; [8] David Strickland; [9] Ralph Morse © Time Magazine 1975/Colorific. 80-1 [Key] Mansell Collection; [5] Transworld; [6] Transworld. 82-3 [Key] Mary Evans Picture Library; [1] Mary Evans Picture Library; [2] Mary Evans Picture Library; [4] Mary Evans Picture Library; [5] Mary Evans Picture Library; [6] Mansell Collection; [7] Mary Evans Picture

Library; [8] Mansell Collection. 84-5 [Key] Radio Times Hulton Picture Library; [1] Chris Steele-Perkins; [3] Keystone Press; [4A] C. James Webb; [4B] C. James Webb; [4C] C. James Webb; [4D] C. James Webb; [4E] Ron Boardman; [4F] C. James Webb. 86-7 [Key] Glaxo; [3A] Prof. Werner Wright; [3B] Prof. Werner Wright; [5] Institute of Dermatology; [7] Ken Moreman. 88-9 [4A] Picturepoint; [4B] Sally & Richard Greenhill; [4C] C. James Webb; [4D] C. James Webb; 90-1 [7] Dept. of Photography/University of Newcastle upon Tyne. 92-3 [2A] Dr Tonkin/Endoscopy Unit, Westminster Hospital; [2B] Dr Tonkin/Endoscopy Unit, Westminster Hospital; [3] C. James Webb; [7] C. James Webb. 94-5 [Key A] C. James Webb; [Key B] C. James Webb; [2] C. James Webb; [7] C. James Webb. 96-7 [1A, B, C.] Transport & Road Research Laboratory; [2] Dr Stepanek/ZEFA; [4] Mike Hardy/Marshall Cavendish Picture Library; [6] C. Hennegehin/Bruce Coleman Ltd; [7] Mary Evans Picture Library. 98-9 [2] Picturepoint; [4] Institute of Dermatology; [9] Chris Steele-Perkins; [11] Institute of Dermatology; [12] Picturepoint. 100-1 [Key] Leicester Museum & Art Galleries; [3] Syndication International; [4] Prof. Orsi/University of Geneva Medical School; [8] Mike Ricketts. 102-3 [3] Picturepoint; [5E] C. James Webb. 103-4 [Key] Western Americana. 106-7 [3] C. James Webb; [8] Picturepoint; [10] C. James Webb. 108-9 [7] Dr E. H. Brown; [8] Picturepoint; [9] Picturepoint. 110-11 [Key] Mary Evans Picture Library; [2] Photri; [3] Kim Sayer; [4] Meat & Livestock Commission; [5] Barnabys Picture Library; [6] Bill Holden; [7] Kim Sayer; [9] Picturepoint; [10] Keystone Press; [11] Kim Sayer. 112-13 [2] Spectrum Colour Library; [3] The Wellcome Foundation Ltd; [5] David Strickland; [7A] Ken Moreman; [7B] Ken Moreman; [9] David Strickland. 116-17 [2] Graeme French; [4] Graeme French; [5] Mary Evans Picture Library; [6] H. Schumacher/ZEFA; [9]

BSc(Econ, London); Gordon Daniels BSc(Econ, London), DPhil(Oxon); George Darby BA; G. J. Darwin; Dr David Delvin; Robin Denslow BA; Professor Bernard L. Diamond; John Dickson; Paul Dinnage MA; M.L. Dockrill BSc(Econ), MA, PhD; Patricia Dodd BA; James Dowdall; Anne Dowson MA(Cantab); Peter M. Driver BSc, PhD, MIBiol; Rev Professor C. W. Dugmore DD; Herbert L. Edlin BSc, Dip in Forestry; Pamela Egan MA(Oxon); Major S.R. Elliot CD, BComm; Professor H. J. Eysenck PhD, DSc; Dr Peter Fenwick BA, MB, BChir, DPM, MRCPsych; Jim Flegg BSc, PhD, ARCS, MBOU; Andrew M. Fleming MA; Professor Antony Flew MA(Oxon), DLitt(Keele); Wyn K. Ford FRHistS; Paul Freeman DSc(London); G. E. Fussell DLitt, FRHistS; Kenneth W. Gatland FRAS, FBIS; Norman Gelb BA; John Gilbert BA(Hons, London); Professor A. C. Gimson; John Glaves-Smith BA; David Glen; Professor S. J. Goldsack BSc, PhD, FINSTP, FBSC; Richard Gombrich MA, DPhil; A. F. Gomm; Professor A. Goodwin MA; William Gould BA(Wales); Professor J. R. Gray; Christopher Green PhD; Bill Gunston; Professor A. Rupert Hall LittD; Richard Halsey BA(Hons, UEA); Lynette K. Hamblin BSc; Norman Hammond; Professor Thomas G. Harding PhD; Richard Harris; Dr Randall P. Harrison; Cyril Hart MA, PhD, FRICS, FIFor; Anthony P. Harvey; Nigel Hawkes BA(Oxon); F. P. Heath; Peter Hebblethwaite MA(Oxon), LicTheol; Frances Mary Heidensohn EA; Dr Alan Hill MC, FRCP; Robert Hillenbrand MA, DPhil; Professor F. H. Hinsley; Dr Richard Hitchcock; Dorothy Hollingsworth OBE, BSc, FRIC, FIBiol, FIFST, SRD; H. P. Hope BSc(Hons, Agric); Antony Hopkins CBE, FRCM, LRAM, FRSA; Brian Hook; Peter Howell BPhil, MA(Oxon); Brigadier K. Hunt; Peter Hurst BDS, FDS, LDS, RSCed, MSc(London); Anthony Hyman MA, PhD; Professor R. S. Illingworth MD, FRCP, DPH, DCH; Oliver Impy MA, DPhil; D. E. G. Irvine PhD; L. M. Irvine BSc; Anne Jamieson cand mag(Copenhagen), MSc(London); Michael A. Janson BSc; Professor P. A. Jewell BSc(Agri), MA, PhD, FIBiol; Hugh Johnson; Commander I. E. Johnston RN; I. P. Jolliffe BSc, MSc, PhD, CompICE, FGS; Dr D. E. H. Jones ARCS, FCS; R. H. Jones PhD, BSc, CEng, MICE, FGS, MASCE; Hugh Kay; Dr Janet Kear; Sam Keen; D. R. C. Kempe BSc, DPhil, FGS; Alan Kendall MA(Cantab); Michael Kenward; John R. King BSc(Eng), DIC, CEng, MIProdE; D. G. King-Hele FRS; Professor J. F. Kirkaldy DSc; Malcolm Kitch; Michael Kitson MA; B. C. Lamb BSc, PhD; Nick Landon; Major J. C. Larmine QDG, Retd; Diana Leat BSc(Econ), PhD; Roger Lewin BSc, PhD; Harold K. Lipset; Norman Longmate MA(Oxon); John Lowry; Kenneth E. Lowther MA; Diana Lucas BA(Hons); Keith Lye BA, FRGS; Dr Peter Lyon; Dr Martin McCauley; Sean McConville BSc; D. F. M. McGregor BSc, PhD(Edin); Jean Macqueen PhD;

William Baird MacQuitty MA(Hons), FRGS, FRPS; Jonathan Martin MA; Rev Canon E. L. Mascall DD; Christopher Maynard MSc, DTh; Professor A. J. Meadows; J. S. G. Miller MA, DPhil, BM, BCh; Alaric Millington BSc, DipEd, FIMA; Peter L. Moldon; Patrick Moore OBE; Robin Mowat MA, DPhil; J. Michael Mullin BSc; Alistair Munroe BSc, ARCS; Professor Jacob Needleman; Professor Donald M. Nicol MA, PhD; Gerald Norris; Caroline E. Oakman BA(Hons, Chinese); S. O'Connell MA(Cantab), MInstP; Michael Overman, Di Owen BSc; A. R. D. Pagden MA, FRHistS; Professor E. J. Pagel PhD; Carol Parker BA(Econ), MA(Internat. Aff.); Derek Parker; Julia Parker DFAsstrolS; Dr Stanley Parker; Dr Colin Murray Parkes MD, FRC(Psych), DPM; Professor Geoffrey Parrinder MA, PhD, DD(London), DLitt(Lancaster); Moira Paterson; Walter C. Patterson MSc; Sir John H. Peel KCVO, MA, DM, FRCP, FRCS, FRCOG; D. J. Penn; Basil Peters MA, MInstP, FBIS; D. L. Phillips FRCR, MRCOG; B. T. Pickering PhD, DSc; John Picton; Susan Pinkus; Dr C. S. Pitcher MA, DM, FRCPath; Alfred Plaut FRCPsych; A. S. Playfair MRCS, LRCP, DObstRCOG; Dr Antony Polonsky; Joyce Pope BA; B. L. Potter NDA, MRAC, CertEd; Paulette Pratt; Antony Preston; Frank J. Pycroft; Margaret Quass; Dr John Reckless; Trevor Reese BA, PhD, FRHistS; Derek A. Reid BSc, PhD; Clyde Reynolds BSc; John Rivers; Peter Roberts; Colin A. Ronan MSc, FRAS; Professor Richard Rose BA(Johns Hopkins), DPhil(Oxon); Harold Rosenthal; T. G. Rosenthal MA(Cantab); Anne Ross MA, MA(Hons, Celtic Studies), PhD(Archaeol and Celtic Studies, Edin); Georgina Russell MA; Dr Charles Rycroft BA(Cantab), MB(London), FRCPsych; Susan Saunders MSc(Econ); Robert Schell PhD; Anil Seal MA, PhD(Cantab); Michael Sedgwick MA(Oxon); Martin Seymour-Smith BA(Oxon), MA(Oxon); Professor John Shearman; Dr Martin Sherwood; A. C. Simpson BSc; Nigel Sitwell; Dr Alan Sked; Julie and Kenneth Slavin FRGS, FRAI; Alec Xavier Snobel BSc(Econ); Terry Snow BA, ATCL; Rodney Steel; Charles S. Steinger MA, PhD; Geoffrey Stern BSc(Econ); Maryanne Stevens BA(Cantab), MA(London); John Stevenson DPhil, MA; J. Stidworthy MA; D. Michael Stoddart BSc, PhD; Bernard Stonehouse DPhil, MA, BSc, MInstBiol; Anthony Storr FRCP, FRCPsych; Richard Storry; Professor John Taylor; John W. R. Taylor FRHistS, MRACs, FSLAET; R. B. Taylor BSc(Hons, Microbiol); J. David Thomas MA, PhD; Harvey Tilker PhD; Don Tills PhD, MPhil, MIBiol, FIMLS; Jon Tinker; M. Tregar MA; R. W. Trender; David Trump MA, PhD, FSA; M. F. Tuke PhD; Christopher Tunney MA; Laurence Urdang Associates (authentication and fact check); Sally Walters BSc; Christopher Wardle; Dr D. Washbrook; David Watkins; George Watkins MSc; J. W. N. Watkins; Anthony J. Watts; Dr Geoff Watts; Melvyn Westlake; Anthony

White MA(Oxon), MPhil(Columbia); P. J. S. Whitmore MBE, PhD; Professor G. R. Wilkinson; Rev H. A. Williams CR; Christopher Wilson BA; Professor David M. Wilson; John B. Wilson BSc, PhD, FGS, FLS; Philip Windsor BA, DPhil(Oxon); Professor M. J. Wise; Roy Wolfe BSc(Econ), MSc; Dr David Woodings MA, MRCP, MRCPath; Bernard Yallop PhD, BSc, ARCS, FRAS; Professor John Yudkin MA, MD, PhD(Cantab), FRIC, FIBiol, FRCP.

هيئة تحرير بهجة المعرفة :

Editorial Director	Frank Wallis
Creative Director	Ed Day
Project Director	Harold Bull
Volume editors	
<i>Science and The Universe</i>	John Clark Lawrence Clarke
<i>The Natural World</i>	Ruth Binney
<i>The Physical Earth</i>	Erik Abranson Dougal Dixon
<i>Man and Society</i>	Max Monsarrat
<i>History and Culture 1 & 2</i>	John Tusa Roger Hearn
<i>Time Chart</i>	Jane Kenrick
<i>Man and Machines</i>	John Clark
<i>Fact Index</i>	Stephen Elliott Stanley Schindler John Clark
Art Director	Rod Stribley
Production Editor	Helen Yeomans
Assistant to the Project Director	
Associate Art Director	Graham Darlow
Art Buyer	Anthony Cobb
Co-editions Manager	Ted McCausland
Printing Manager	Averil Macintyre
Information Consultant	Bob Towell Jeremy Weston
Sub-Editors	Don Binney Arthur Butterfield Charyn Jones Jenny Mulherin Shiva Naipaul David Sharpe Jack Tresidder Jeff Groman
Proof-Readers	Anthony Livesey
Researchers	Peter Furtado Malcolm Hart Peter Kilkenny Ann Kramer Lloyd Lindo Heather Maisner Valerie Nicholson Elizabeth Peardon John Smallwood Jim Somerville
Senior Designer	Sally Smallwood
Designers	Rosamund Briggs Mike Brown Lynn Cawley Nigel Chapman Pauline Faulks Nicole Fothergill Juanita Grout Ingrid Jacob Carole Johnson

	Chrissie Lloyd Aean Pinheiro Andrew Sutterby
Senior Picture Researchers	Jenny Golden Kate Parish
Picture Researchers	Phyllida Holbeach Philippa Lewis Caroline Lucas Ann Usborne
Assistant to the Editorial Director	Judy Garlick
Assistant to the Section Editors	Sandra Creese
Editorial Assistants	Joyce Evison Miranda Grinling Jeremy Albutt
Production Controllers	John Olive Anthony Bonsels Nick Rochez John Swan
Production Assistants	

ساهم في إعداد بهجة المعرفة :

Fabian Acker CEng, MIEE, MIMarE; Professor H.C. Allen MC; Leonard Amez OBE; Neil Ardley BSc; Professor H.R.V. Arnstein DSc, PhD, FIBiol; Russell Ash BA(Dunelm), FRAI; Norman Ashford PhD, CEng, MICE, MASCE, MCIT; Professor Robert Ashton; B.W. Atkinson BSc, PhD; Anthony Atmore BA; Professor Philip S. Bagwell BSc(Econ), PhD; Peter Ball MA; Edwin Banks MIOF; Professor Michael Banton; Dulan Barber; Harry Barrett; Professor J.P. Barron MA, DPhil, FSA; Professor W.G. Beasley FBA; Alan Bender PhD, MSc, DIC, ARCS; Lionel Bender BSc; Israel Berkovitch PhD, FRIC, MICE; David Berry MA; M.L. Bierbrier PhD; A.T.E. Binsted FBFI (Dipl); David Black; Maurice E.F. Block BA, PhD(Cantab); Richard H. Bomback BSc (London), FRPS; Basil Booth BSc(Hons), PhD, FGS, FRGS; J. Harry Bowen MA(Cantab), PhD(London); Mary Briggs MPS, FLS; John Brodrick BSc (Econ); J.M. Bruce ISO, MA, FRHistS, MRAS; Professor D.A. Bullough MA, FSA, FRHistS; Tony Buzan BA(Hons) UBC; Dr Alan R. Cane; Dr J.G. de Casparis; Dr Jeremy Catto MA; Denis Chamberlain; E.W. Chanter MA; Professor Colin Cherry DSc(Eng), MIEE; A.H. Christie MA, FRAI, FRAS; Dr Anthony W. Clare MPhil(London), MB, BCh, MRCP, MRCPsych; Sonia Cole; John R. Collis MA, PhD; Professor Gordon Connell-Smith BA, PhD, FRHistS; Dr A.H. Cook FRS; Professor A.H. Cook FRS; J.A.L. Cooke MA, DPhil; R.W. Cooke BSc, CEng, MICE; B.K. Cooper; Penelope J. Corfield MA; Robin Cormack MA, PhD, FSA; Nona Coxhead; Patricia Crone BA, PhD; Geoffrey P. Crow BSc(Eng), MICE, MIMunE, MInstHE, DIPTE; J.G. Crowther; Professor R.B. Cundall FRIC; Noel Currer-Briggs MA, FSG; Christopher Cviic BA(Zagreb),



الشركة العامة للنشر والتوزيع والاعلان

ابن ماهنيرة العربية اللبنيّة الشعبية الاشتراكية

طرابلس

PRINTED IN ITALY

1/6/1979

Digitized by Ahmed Barod



